



Podręcznik użytkownika monitora OLED

AG326UD

W oparciu o charakterystykę produktu OLED, zalecana jest konserwacja ekranu zgodnie z wymaganiami instrukcji użytkownika, aby zmniejszyć zagrożenie zatrzymywania obrazu.

AOC

www.aoc.com

©2024 AOC. All Rights Reserved

Version: A00

HDMI[®]
HIGH-DEFINITION MULTIMEDIA INTERFACE

Bezpieczeństwo.....	1
Konwencje krajowe	1
Zasilanie.....	2
Instalacja.....	3
Czyszczenie.....	4
Inne	5
Ustawienia	6
Zawartość opakowania	6
Montaż stojaka i podstawy	7
Regulacja kąta widzenia	8
Podłączanie monitora.....	9
Podłączanie wspomika do montażu na ścianie.....	10
Funkcja Adaptive-Sync	11
HDR	12
Regulacja.....	13
Przyciski skrótów.....	13
Instrukcja przycisków OSD (Menu)	14
Ustawienia OSD.....	16
Game Setting (Ustawienia gier).....	17
Luminance (Luminancja)	19
PIP Setting (Ustawienie PIP)	21
Color Setup (Konfiguracja koloru).....	22
Audio.....	23
Light FX	24
OLED Care/Extra (Ochr. OLED/Dod.)	25
OSD Setup (Ustawienia OSD).....	27
Diody stanu	28
Rozwiązywanie problemów	29
Dane techniczne.....	30
Ogólne dane techniczne	30
Zaprogramowane tryby wyświetlania	32
Przypisanie styków.....	33
Plug and Play	34

Bezpieczeństwo

Konwencje krajowe

Następujące części opisują wykorzystywane w tym dokumencie konwencje krajowe.

Uwagi, ostrzeżenia i przestrogi

W tym podręczniku, blokom tekstu mogą towarzyszyć ikony i pogrubienie lub pochylenie tekstu. Te bloki to uwagi, przestrogi i ostrzeżenia, wykorzystywane w następujący sposób:



UWAGA: UWAGA wskazuje ważną informację, pomocną w lepszym wykorzystaniu systemu komputerowego.





PRZESTROGA: PRZESTROGA wskazuje możliwość potencjalnego uszkodzenia urządzenia lub utratę danych i podpowiada jak uniknąć problemu.





OSTRZEŻENIE: OSTRZEŻENIE wskazuje potencjalne zagrożenie odniesienia obrażeń ciała i informuje o sposobie ich unikania. Niektóre ostrzeżenia mogą pojawiać się w alternatywnych formatach i może im towarzyszyć ikona. W takich przypadkach, specyficzna prezentacja ostrzeżenia jest regulowana przepisami.

Zasilanie

 Monitor należy zasilać wyłącznie ze źródła zasilania wskazanego na etykiecie. Przy braku pewności co do typu zasilania w sieci domowej należy skontaktować się z dostawcą lub lokalnym zakładem energetycznym.

 Monitor posiada trójstykową wtyczkę z uziemieniem. Wtyczka ta, w ramach funkcji zabezpieczenia, będzie pasować tylko do gniazdka zasilania z uziemieniem. Jeżeli gniazdko nie nadaje się do wtyczki z trzema bolcami, należy zwrócić się do elektryka o zamontowanie odpowiedniego gniazdka lub zastosować adapter, w celu bezpiecznego uziemienia urządzenia. Nie wolno pokonywać funkcji zabezpieczenia wtyczki z uziemieniem.

 Urządzenie należy odłączyć od zasilania podczas burzy z wyładowaniami atmosferycznymi lub, jeśli nie będzie długo używane. Zabezpieczy to monitor przed uszkodzeniem spowodowanym skokami napięcia.

 Nie należy przeciążać listew zasilających ani przedłużaczy. Przeciążenie może spowodować pożar lub porażenie prądem elektrycznym.

 Aby zapewnić oczekiwane działanie, monitor należy używać wyłącznie z komputerami z certyfikatem UL, z gniazdami o parametrach prądu przemiennego 100 - 240 V, min. 5 A.

 Gniazdko sieciowe powinno znajdować się w pobliżu urządzenia i powinno być łatwo dostępne.

Instalacja

! Nie należy umieszczać monitora na niestabilnym wózku, podstawie, stojaku, wsporniku lub stoliku. Upadek monitora może spowodować obrażenia ciała lub poważne uszkodzenie produktu. Należy korzystać jedynie z wózków, podstaw, stojaków, wsporników lub stolików zalecanych przez producenta lub sprzedawanych wraz z tym produktem. Podczas instalacji produktu należy postępować zgodnie z instrukcjami producenta i używać akcesoriów montażowych zalecanych przez producenta. Zestaw produktu i wózka należy przesuwać z zachowaniem ostrożności.

! Nigdy nie należy wpychać do szczelin w obudowie monitora żadnych obiektów. Może to spowodować zwarcie części, a w rezultacie pożar lub porażenie prądem elektrycznym. Nigdy nie należy wylewać płynów na monitor.

! Produktu nie należy kłaść przodem na podłodze.

! W przypadku montażu monitora na ścianie lub na półce zastosować zestaw montażowy zatwierdzony przez producenta i postępować zgodnie z instrukcją dołączoną do zestawu.

! Należy pozostawić wolną przestrzeń wokół monitora, jak pokazano poniżej. W przeciwnym razie obieg powietrza może być niewystarczający, a przegrzanie może doprowadzić do pożaru lub uszkodzenia monitora.

! Aby uniknąć potencjalnego uszkodzenia, na przykład odklejenie panela przez ramkę, monitora nie należy nachylać w dół pod kątem większym niż 5 stopni. Nachylenie w dół pod kątem większym niż 5 stopni, może spowodować uszkodzenie nie objęte gwarancją.

Sprawdź poniżej zalecane obszary wentylacyjne wokół monitora, przy instalacji monitora na podstawie:

Montaż na podstawie

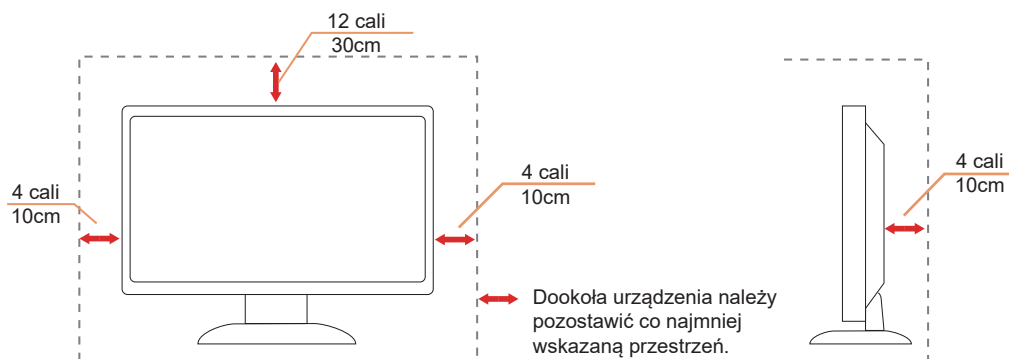

Czyszczenie

! Obudowę należy regularnie czyścić miękką szmatką zwilżoną wodą.

! Do czyszczenia należy używać miękkiej ściereczki bawełnianej lub mikrofibry. Ściereczka powinna być wilgotna i prawie sucha, aby nie dopuścić do przedostania się do obudowy płynu.





! Przed czyszczeniem produktu należy odłączyć przewód zasilający.

Inne

 Jeżeli z produktu zacznie wydobywać się nieprzyjemny zapach, dziwny dźwięk lub dym należy NATYCHMIAST odłączyć kabel zasilający i skontaktować się z punktem serwisowym.

 Należy upewnić się, że otwory wentylacyjne nie są zablokowane przez stół lub zasłony.

 Podczas działania nie należy narażać monitora OLED na silne drgania lub uderzenia.

 Nie wolno uderzać lub upuścić monitora podczas pracy lub transportu.

 W oparciu o charakterystykę produktów OLED, nie zaleca się ciągłego używania produktu dłużej niż przez cztery godziny. Ten produkt wykorzystuje wiele technologii do eliminowania możliwego zatrzymywania obrazu. W celu uzyskania szczegółowych informacji, sprawdź instrukcje w części "Konserwacja ekranu".

Ustawienia

Zawartość opakowania

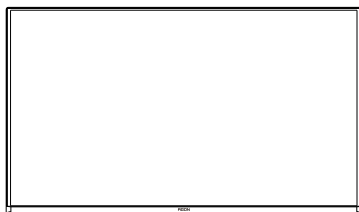

OLED Monitor

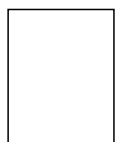

Quick Start Guide

*



Warranty card



Stand

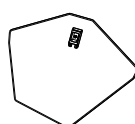

Base

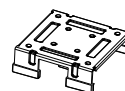

Wall Mount Bracket



Wall Mount Screws



Stand Screws



Screwdriver



Power Cable

*



DisplayPort Cable

*



HDMI Cable

*



USB Cable

* Nie wszystkie kable sygnałowe będą dostarczane we wszystkich krajach i regionach. Sprawdzić u lokalnego dostawcy lub w biurze oddziału AOC celem potwierdzenia.

Montaż stojaka i podstawy

Wykonaj montaż lub demontaż podstawy, zgodnie z wymienionymi poniżej czynnościami.

Ustawienia:

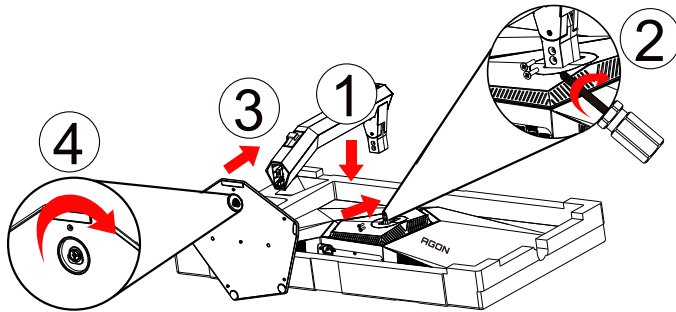

Zdejmowanie:

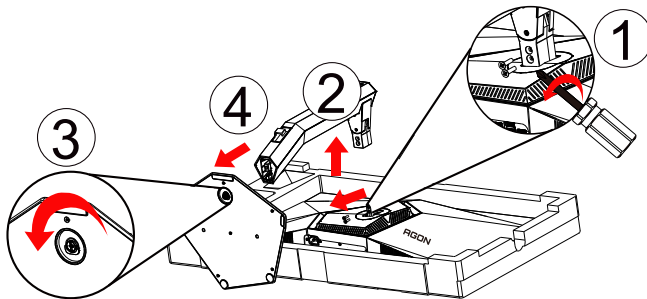

Regulacja kąta widzenia

Aby zapewnić optymalne widzenie zaleca się, aby spojrzeć na pełny ekran monitora, a następnie wyregulować kąt monitora do własnych preferencji.

Podczas zmiany kąta monitora należy przytrzymać wspornik, aby monitor się nie przewrócił.

Kąt monitora można wyregulować w pokazanym poniżej zakresie:

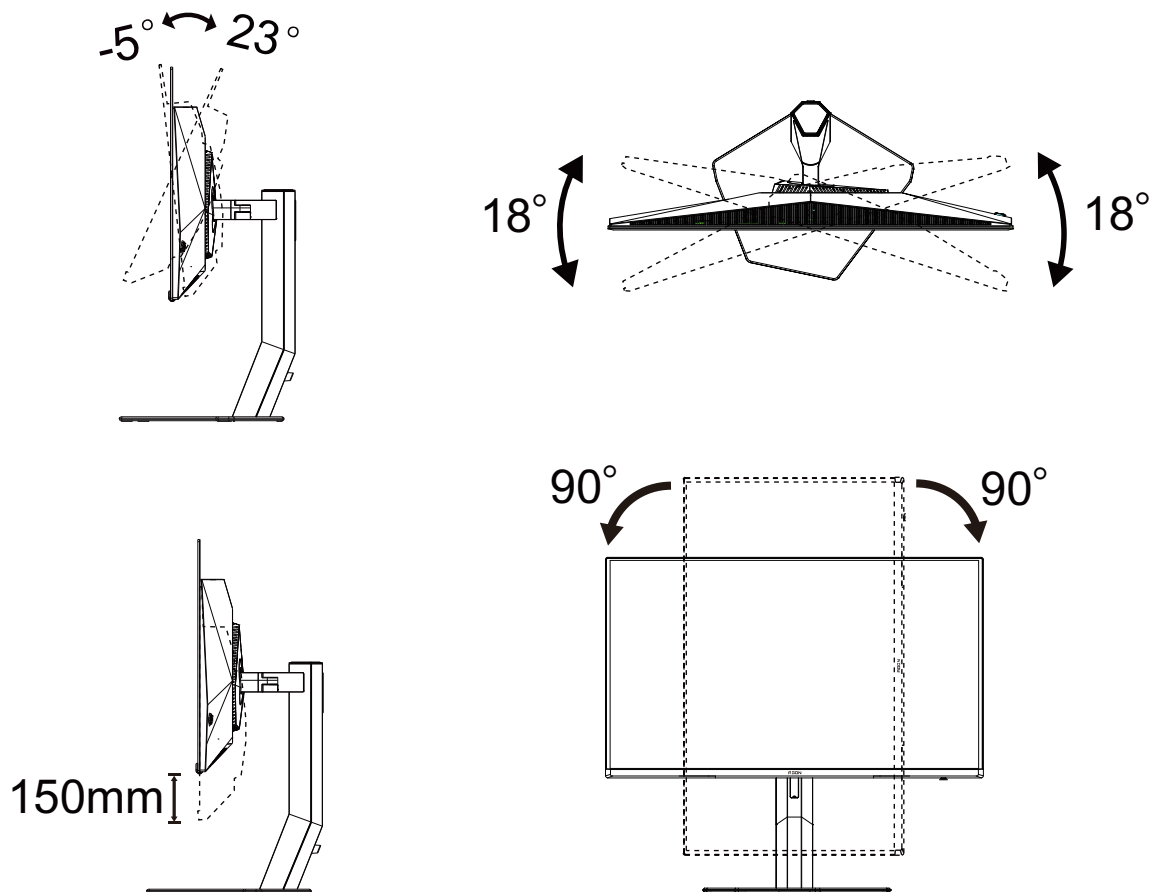

UWAGA:

Podczas zmiany kąta nie należy dotykać ekranu OLED. Może to spowodować uszkodzenie lub pęknięcie ekranu OLED.

Ostrzeżenie:

1. Aby uniknąć potencjalnego uszkodzenia ekranu, takiego jak odklejenie panela przez ramkę, monitora nie należy nachylać w dół pod kątem większym niż 5 stopni.
2. Podczas regulacji kąta monitora nie należy naciskać ekranu. Należy chwytać wyłącznie za ramkę.

Podłączanie monitora

Połączenia kablowe z tyłu monitora:

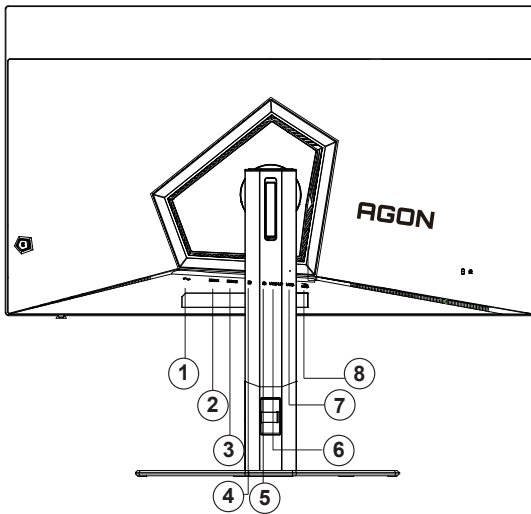

1. Zasilanie
2. HDMI1
3. HDMI2
4. DisplayPort
5. Słuchawki
6. USB3.2 Gen1 przesyłania danych
7. USB3.2 Gen1 pobierania danych x2
8. USB3.2 Gen1 pobieranie + szybkie ładowanie x1

Połączenie z komputerem PC

1. Podłącz dokładnie przewód zasilający do złącza z tyłu monitora.
2. Wyłącz komputer i odłącz kabel zasilający.
3. Podłącz kabel sygnałowy wyświetlacza do złącza wideo w komputerze.
4. Podłącz kabel zasilający komputera i monitora do najbliższego gniazdka elektrycznego.
5. Uruchom komputer i włącz monitor.

Jeżeli na monitorze wyświetlany jest obraz instalacja jest zakończona. Jeżeli obraz nie jest wyświetlany, patrz Rozwiązywanie problemów.

Aby zabezpieczyć sprzęt, przed podłączeniem należy zawsze wyłączyć komputer i monitor OLED.

Podłączanie wspomnika do montażu na ścianie

Przygotowanie do instalacji opcjonalnego ramienia do montażu ściennego(Średnica to M4, a długość 10mm).

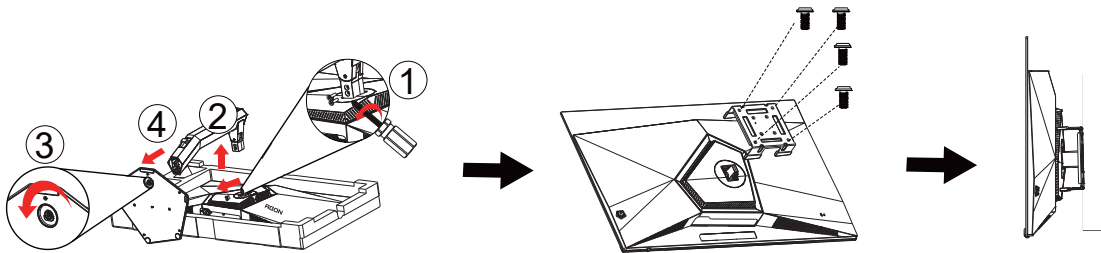

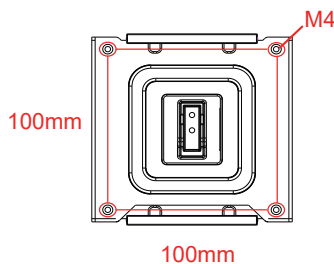

Monitor można zamocować na zakupionym oddzielnie ramieniu do montażu ściennego. Przed przystąpieniem do zamocowania odłącz zasilanie i wykonaj poniższe czynności:

1. Zdejmij podstawę.
2. Złóż ramię do montażu ściennego zgodnie z instrukcjami producenta.
3. Umieść ramię do montażu ściennego z tyłu monitora. Dopasuj otwory w ramieniu do otworów z tyłu monitora.
4. Włóż w otwory 4 wkręty i dokręć.
5. Podłącz ponownie kable. Instrukcje dotyczące montażu, znajdują się w podręczniku użytkownika dostarczonym wraz z opcjonalnym ramieniem do montażu ściennego.

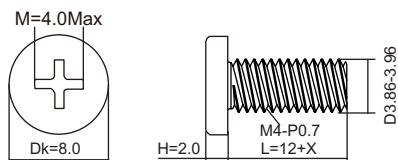

Specyfikacja śrub do wieszaków ściennych:
 $M4*(12+X)mm$ (X=grubość wspornika do montażu na ścianie)



 Uwaga : Otwory na śruby do montażu VESA nie są dostępne we wszystkich modelach, sprawdź u dostawcy lub w oficjalnym wydziale AOC.

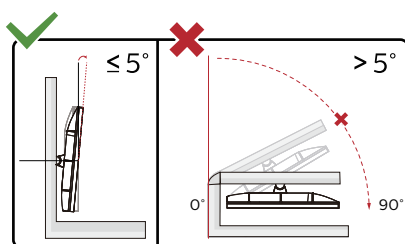

* Konstrukcja wyświetlacza może się różnić od pokazanej na ilustracji.

Ostrzeżenie:

1. Aby uniknąć potencjalnego uszkodzenia ekranu, takiego jak odklejanie panela przez ramkę, monitora nie należy nachylać w dół pod kątem większym niż 5 stopni.
2. Podczas regulacji kąta monitora nie należy naciskać ekranu. Należy chwytać wyłącznie za ramkę.

Funkcja Adaptive-Sync

1. Funkcja Adaptive-Sync (Synchronizacja adaptacyjna) działa z DisplayPort/HDMI
2. Kompatybilne karty graficzne: Lista zalecanych kart jest podana poniżej, można ją również sprawdzić na stronie internetowej www.AMD.com

Karty graficzne

- Radeon™ RX Vega series
- Radeon™ RX 500 series
- Radeon™ RX 400 series
- Radeon™ R9/R7 300 series (R9 370/X, R7 370/X, R7 265 oprócz)
- Radeon™ Pro Duo (2016)
- Radeon™ R9 Nano series
- Radeon™ R9 Fury series
- Radeon™ R9/R7 200 series (oprócz R9 270/X, R9 280/X)

Procesory

- AMD Ryzen™ 7 2700U
- AMD Ryzen™ 5 2500U
- AMD Ryzen™ 5 2400G
- AMD Ryzen™ 3 2300U
- AMD Ryzen™ 3 2200G
- AMD PRO A12-9800
- AMD PRO A12-9800E
- AMD PRO A10-9700
- AMD PRO A10-9700E
- AMD PRO A8-9600
- AMD PRO A6-9500
- AMD PRO A6-9500E
- AMD PRO A12-8870
- AMD PRO A12-8870E
- AMD PRO A10-8770
- AMD PRO A10-8770E
- AMD PRO A10-8750B
- AMD PRO A8-8650B
- AMD PRO A6-8570
- AMD PRO A6-8570E
- AMD PRO A4-8350B
- AMD A10-7890K
- AMD A10-7870K
- AMD A10-7850K
- AMD A10-7800
- AMD A10-7700K
- AMD A8-7670K
- AMD A8-7650K
- AMD A8-7600
- AMD A6-7400K

HDR

Jest zgodne z sygnałami wejścia w formacie HDR10.

Wyświetlacz może automatycznie uaktywnić funkcję HDR, jeśli odtwarzacz i treść są zgodne. Skontaktuj się z producentem urządzenia i dostawcą treści w celu uzyskania informacji o zgodności urządzenia i treści. Wybierz "WYŁ." dla funkcji HDR, gdy nie jest potrzebna funkcja automatycznego uaktywnienia.

Uwaga:

1. W WIN10 lub wersjach niższych (starszych) niż V1703, nie jest potrzebne specjalne ustawienie dla interfejsu DisplayPort/HDMI.
2. W WIN10 lub wersji V1703, dostępny jest tylko interfejs HDMI, a interfejs DisplayPort nie działa.
3. Ustawienia wyświetlania:
 - a. Rozdzielczość wyświetlacza jest ustawiona na 3840x2160, a HDR jest wstępnie ustawiony na WŁ.
 - b. Po przejściu do aplikacji, najlepszy efekt HDR można uzyskać po zmianie rozdzielczości na 3840x2160 (jeśli jest dostępna).

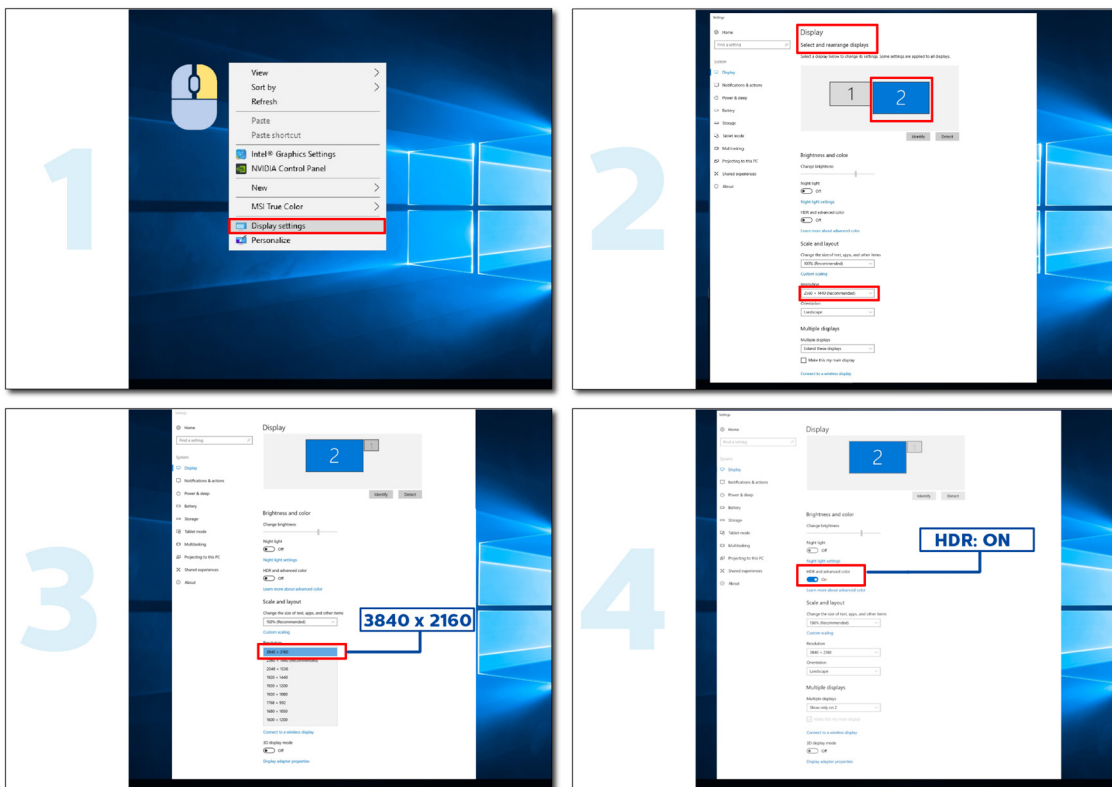

Regulacja

Przyciski skrótów

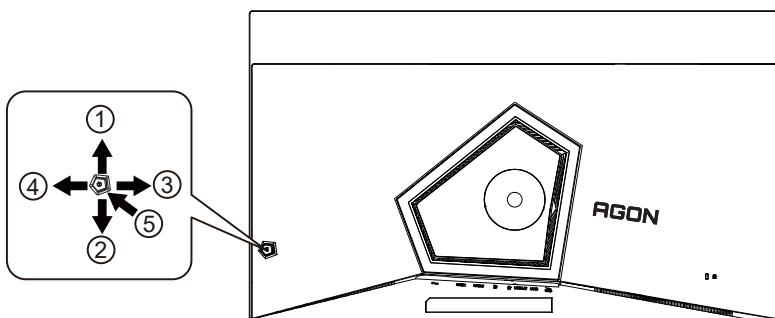

1	Źródło/W górę
2	Dial Point/W dół
3	Tryb gry/W lewo
4	Light FX/W prawo
5	Zasilanie/Menu/Enter

Zasilanie/Menu/Enter

Naciśnij przycisk Zasilanie, aby włączyć monitor.

Jeżeli nie ma OSD, naciśnij w celu wyświetlenia OSD lub potwierdzenia wyboru. Naciśnij na około 2 sekundy, aby wyłączyć monitor.

Dial Point

Przy braku OSD, naciśnij przycisk Dial Point, aby pokazać/ukryć Dial Point.

Tryb gry/W lewo

Przy braku OSD, naciśnij przycisk "W lewo", aby otworzyć funkcję trybu gry, następnie naciśnij przycisk "W lewo" lub "W prawo" aby wybrać tryb gry (FPS, RTS, Wyścig, Gracz 1, Gracz 2 lub Gracz 3) stosownie do różnych typów gier.

Light FX/W prawo

Przy braku OSD, naciśnij przycisk "W prawo", aby uaktywnić funkcję Light FX.

Źródło/W górę

Kiedy OSD jest zamknięte, naciśnięcie przycisku Źródło/Auto/W górę uaktywni funkcję Źródło.

Instrukcja przycisków OSD (Menu)



Enter : Użyj przycisku Enter do przechodzenia do menu OSD następnego poziomu
Move (Przesuń) : Użyj przycisku W lewo / W górę / W dół do przesuwania wyboru w OSD
Exit (Wyjście) : Użyj przycisku W prawo do wychodzenia z OSD



Enter : Użyj przycisku Enter do przechodzenia do menu OSD następnego poziomu
Move (Przesuń) : Użyj przycisku W prawo / W górę / W dół do przesuwania wyboru w OSD
Exit (Wyjście) : Użyj przycisku W lewo do wychodzenia z OSD



Enter : Użyj przycisku Enter do przechodzenia do menu OSD następnego poziomu
Move (Przesuń) : Użyj przycisku W górę / W dół do przesuwania wyboru w OSD
Exit (Wyjście) : Użyj przycisku W lewo do wychodzenia z OSD

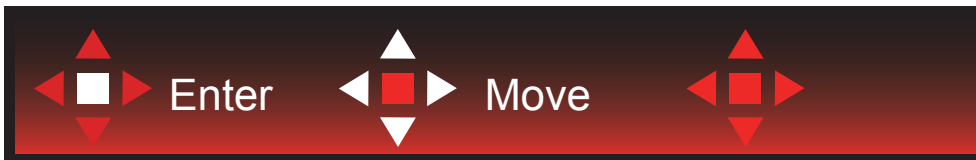

Move (Przesuń) : Użyj przycisku W lewo / W prawo / W górę / W dół do przesunięcia wyboru w OSD



Exit (Wyjście): Użyj przycisku W lewo do przechodzenia w OSD do poprzedniego poziomu OSD
Enter : Użyj przycisku W prawo do przechodzenia do następnego poziomu OSD
Select (Wybierz) : Użyj przycisku W górę / W dół do przesunięcia wyboru w OSD



Enter : Użyj przycisku Enter do zastosowania ustawienia OSD i powrotu do poprzedniego poziomu OSD
Select (Wybierz) : Użyj przycisku W dół do dopasowania ustawienia w OSD



Select (Wybierz) : Użyj przycisku W górę / W dół do dopasowania ustawienia w OSD



Enter : Użyj przycisku Enter do przechodzenia w OSD do poprzedniego poziomu OSD
Select (Wybierz) : Użyj przycisku W lewo / W prawo do dopasowania ustawienia w OSD

Ustawienia OSD

Podstawowe i proste instrukcje dla przycisków sterowania.

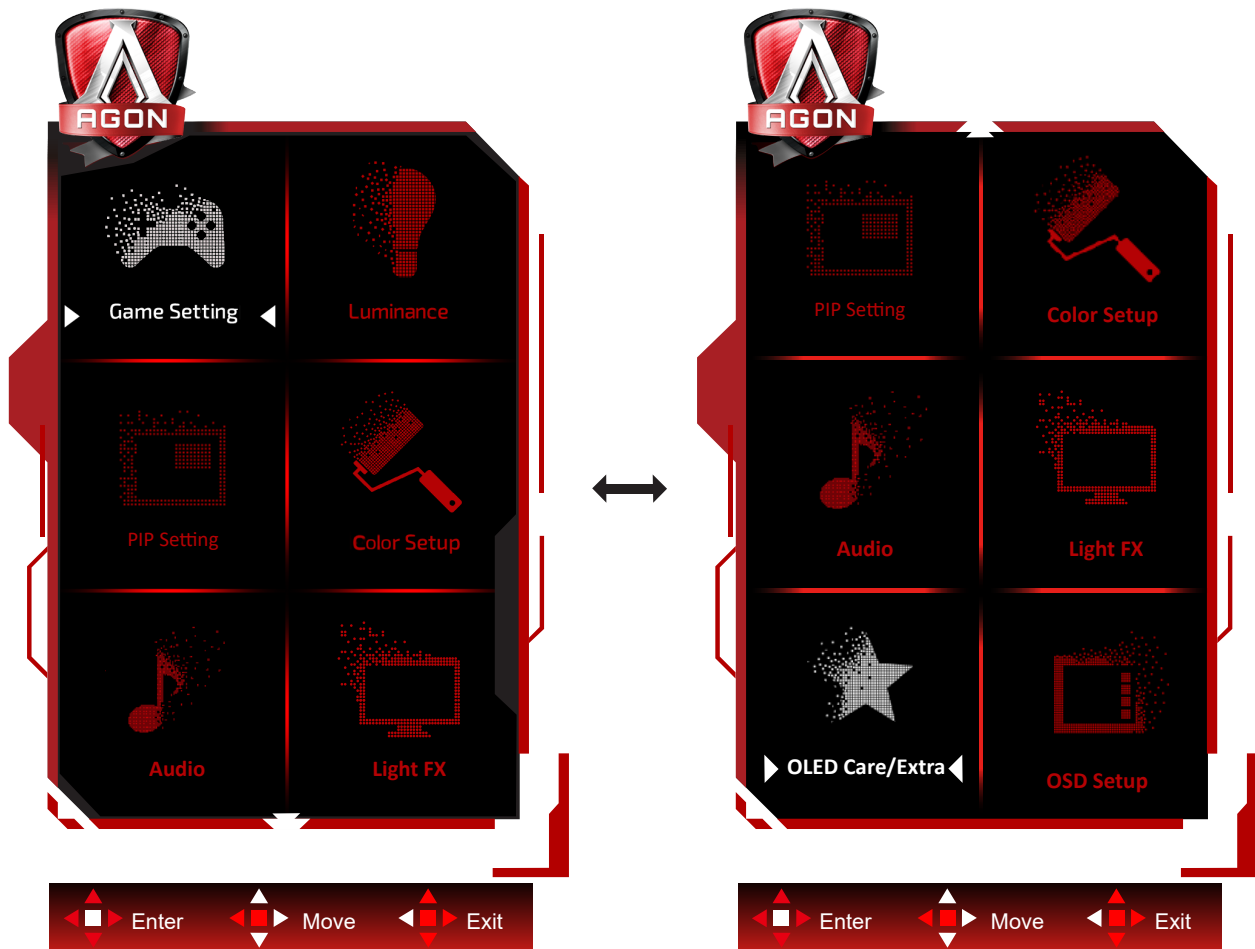

- 1). Naciśnij przycisk MENU, aby wyświetlić okno menu ekranowego OSD.
- 2). Zastosuj się do instrukcji przycisków w celu przesunięcia lub wyboru (regulacji) ustawień OSD.
- 3). Funkcja blokady/odblokowania OSD: W celu zablokowania lub odblokowania OSD, naciśnij i przytrzymaj przycisk W dół przez 10 s, kiedy funkcja OSD nie jest aktywna.

Uwaga:

Jeżeli produkt ma tylko jedno wejście sygnału wyłączona jest regulacja pozycji "Wybór wejścia".

Game Setting (Ustawienia gier)



	Game Mode (Tryb gry)	Off (Wył.)	Brak optymalizacji przez Tryb Gra.
		FPS	Do grania w gry typu FPS (Strzelanka). Poprawia szczegóły poziomu czerni motywu.
		RTS	Do grania w gry typu RTS (Strategiczne). Poprawia jakość obrazu.
		Racing (Wyścig)	Do grania w gry typu wyścig. Zapewnia najkrótszy czas odpowiedzi i wysoki poziom nasycenia koloru.
		Gamer 1 (Gracz 1)	Ustawienia preferencji użytkownika zapisane jako Gracz 1.
		Gamer 2 (Gracz 2)	Ustawienia preferencji użytkownika zapisane jako Gracz 2.
		Gamer 3 (Gracz 3)	Ustawienia preferencji użytkownika zapisane jako Gracz 3.
Shadow Control (Sterowanie tła)	0-20	Domyślna wartość funkcji Shadow Control to 0, następnie użytkownik końcowy może zwiększać wartość od 0 do 20, aby uzyskać wyraźniejszy obraz. Jeśli obraz jest za ciemny, aby wyraźnie widzieć szczegóły, należy wyregulować w zakresie 0 do 20, aby uzyskać wyraźny obraz.	
Game Color (Kolor gier)	0-20	Pozycja kolorów gry umożliwia regulację nasycenia na poziomie od 0 do 20 w celu uzyskania odpowiedniego obrazu.	
Sniper Scope (Zasięg snajp.)	Off (Wył.) / 1.0 / 1.5 / 2.0	Powiększ lokalnie, aby ułatwić celowanie podczas strzelania.	
Adaptive-Sync	On (Włącz) / Off (Wyłącz)	Wyłączenie lub włączenie Adaptive-Sync. Przypomnienie o uruchomieniu Adaptive-Sync: Po włączeniu funkcji Adaptive-Sync, w niektórych grach może wystąpić miganie.	

	Low input Lag (Niskie opóźnienie wejścia)	On (Włącz) / Off (Wyłącz)	Wyłączenie bufora klatek, może zmniejszyć opóźnienie wejścia. Uwaga: Przy niskim opóźnieniu sygnału wejścia w rozdzielczości UHD 120 Hz/165 Hz i PIP/PBP, możliwe jest dostosowanie wyłączenia lunety snajperskiej. Jest ona domyślnie włączona w trybie Adaptive-Sync i nie można jej regulować.
	Licznik ramek	Wył. / Prawy-górny / Prawy-dolny / Lewy- dolny / Lewy-górny	Wyświetlanie częstotliwości pionowej na wybranym rogu.
	HDMI1	Console/DVD/PC	Wybierz typ podłączonego urządzenia. Ustaw HDMI1 jako urządzenie do gier/DVD, gdy jest podłączone urządzenie do gier lub wyświetlacz DVD.
	HDMI2	Console/DVD/PC	Wybierz typ podłączonego urządzenia. Ustaw HDMI2 jako urządzenie do gier/DVD, gdy jest podłączone urządzenie do gier lub wyświetlacz DVD.

Uwaga:

Gdy "Tryb HDR" w sekcji "Luminancja" jest ustawiony na "niewyłączony", "Kontrola cieni" i "Kolor gry" nie są regulowane.
Gdy "HDR" w sekcji "Luminancja" jest ustawiona na "non-off", "Game Mode", "Shadow Control" i "Game Color" nie można regulować.

Gdy „Color Gamut(Gama kolorów)” w „Color Setup (Konfiguracja koloru)” jest ustawiona na „sRGB” lub „DCI-P3”, elementy "Kontrola cieni" i "Kolor gry" nie są regulowane.

Luminance (Luminancja)

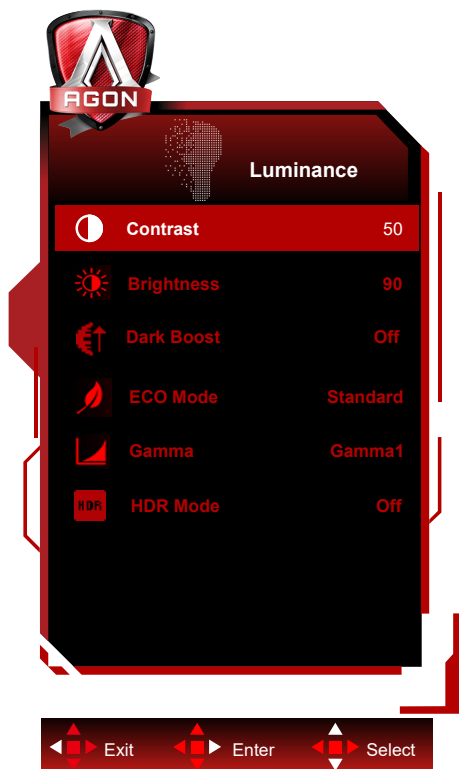

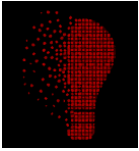
	Contrast (Kontrast)	0-100	Kontrast z rejestru cyfrowego.
	Brightness (Jasność)	0-100	Regulacja podświetlania
	Dark Boost (Wzm. odcieni)	Off (Wył.) /Poziom 1 / Poziom 2 /Poziom 3	Popraw szczegóły ekranu w ciemnym lub jasnym obszarze, aby dostosować jasność w jasnym obszarze i upewnić się, że nie jest on przesycony.
	Eco mode (Ekonomiczny)	Standard (Standardowy)	Tryb Standardowy
		Text (Tekst)	Tryb tekstowy
		Internet	Tryb Internetu
		Game (Gra)	Game Mode (Tryb gry)
		Movie (Film)	Tryb filmu
		Sports (Sport)	Tryb sportu
		Reading(Odczytu)	Tryb odczytu
	Gamma	Gamma1	Regulacja do Gamma 1
		Gamma2	Regulacja do Gamma 2
		Gamma3	Regulacja do Gamma 3
	HDR	Off(Wyłączone)	Ustaw profil HDR zgodnie z wymaganiami użytkownika dotyczącymi używania. Uwaga: Po wykryciu treści HDR, zostanie wyświetlona do regulacji opcja HDR.
		DisplayHDR	
		HDR Peak(Maks. HDR)	
		HDR Picture (HDR Obraz)	
HDR Movie(HDR Film) HDR Game(HDR Gra)			
HDR Mode (Tryb HDR)	Off(Wyłączone)	Zoptymalizowano dla koloru i kontrastu obrazu, co symuluje efekt HDR. Uwaga: Po wykryciu treści HDR, zostanie wyświetlona do regulacji opcja trybu HDR.	
	HDR Picture (HDR Obraz)		
	HDR Movie(HDR Film)		
	HDR Game(HDR Gra)		

Uwaga:

Gdy „Tryb HDR” jest ustawiony w stanie niewyłączonym, nie można regulować pozycji „Kontrast”, „Ekonomiczny” i „Gamma”.

Gdy „HDR” w sekcji „Luminancja” jest ustawiona na „niewyłączona”, innych elementów w sekcji „Luminancja” nie można regulować.

Gdy „Color Gamut(Gama kolorów)” w „Color Setup (Konfiguracja koloru)” jest ustawiona na „sRGB” lub „DCI-P3”, elementy „Kontrast”, „Dark Boost”, „Ekonomiczny”, „Gamma” i tryb HDR/HDR nie są regulowane.

PIP Setting (Ustawienie PIP)



	PIP	Off (Wył.) / PIP / PBP	Wyłączenie lub włączenie PIP lub PBP
	Main Source (Źródło główne)		Wybór głównego źródła sygnału ekranu.
	Sub Source (Źródło podrzęd.)		Wybór podrzędnego źródła sygnału ekranu.
	Size (Wielk.)	Small (Mały) / Middle (Średni) / Large (Duży)	Wybór wielkości ekranu.
	Position (Położenie)	Right-up (Pr.-góra)	Ustawienie położenia ekranu.
		Right-down (Pr.-dół)	
		Left-Up (Lewogóra)	
		Left-Down (Lewodół)	
	Audio	On (Wł.): Audio PIP	Wyłączenie lub włączenie ustawień audio.
		Off (Wył.): Główne audio	
Swap (Zam.)	On (Wł.): Zam.	Zamiana źródła sygnału ekranu.	
	Off (Wył.): brak działania		

Uwaga:

- 1) Gdy HDR jest ustawiony na bez wyłączenia w obszarze Jasność, wszystkie elementy w ustawieniach nie są regulowane.
- 2) Gdy funkcja PIP/PBP jest włączona, niektóre regulacje związane z kolorami w menu OSD dotyczą tylko ekranu głównego, podczas gdy ekran dodatkowy nie jest obsługiwany. Dlatego ekran główny i ekran dodatkowy mogą mieć różne kolory.
- 3) Ustaw rozdzielczość sygnału wejścia na 1920X2160 przy 60Hz w PBP, aby uzyskać wymagany efekt wyświetlania.
- 4) Gdy jest włączone PBP/PIP, zgodność wejścia ekranu głównego/ekranu dodatkowego jest pokazywana w następującej tabeli:

PBP/PIP		Main Source (Źródło główne)		
		HDMI1	HDMI2	DP
Sub Source (Źródło podrzęd.)	HDMI1	V	V	V
	HDMI2	V	V	V
	DP	V	V	V

Color Setup (Konfiguracja koloru)

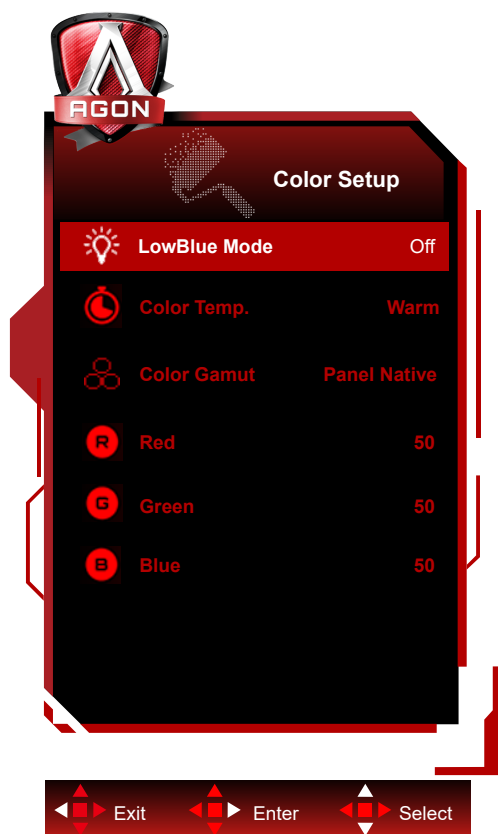

	LowBlue Mode (Tryb LowBlue)	Wył / Multimedia / Internet / Office / Czytanie	Zmniejszenie falowania niebieskiego światła, poprzez sterowanie temperaturą barwową.
	Color Temp. (Temper. Barwowa)	Warm (Ciepłe)	Przywołuje temperaturę barwową ciepłych kolorów z pamięci EEPROM.
		Normal (Normalne)	Przywołuje temperaturę barwową normalnych kolorów z pamięci EEPROM.
		Cool (Zimne)	Przywołuje temperaturę barwową zimnych kolorów z pamięci EEPROM.
		User (Użytk.)	Przywołanie temperatury barwowej użytkownika z pamięci EEPROM.
	Color Gamut (Gama kolorów)	Natywny panel	Standardowy panel przestrzeni kolorów.
		sRGB	Przestrzeń kolorów sRGB.
		DCI-P3	Przestrzeń kolorów DCI-P3.
	Red (Czerwony)	0-100	Wzmocnienie czerwieni z rejestru cyfrowego.
	Green (Zielony)	0-100	Wzmocnienie zielonego z rejestru cyfrowego.
Blue (Niebieski)	0-100	Wzmocnienie niebieskiego z rejestru cyfrowego.	

Uwaga:

Gdy opcja "Tryb HDR" lub "HDR" w menu "Luminance (Luminancja)" jest ustawiona na bez wyłączania, nie można regulować żadnych elementów w "Ustawienia koloru".

Gdy Color Gamut (Gama kolorów) jest ustawiona na sRGB lub DCI-P3, nie można regulować żadnych innych elementów w ustawieniu Color Setup (Konfiguracja koloru).

Audio

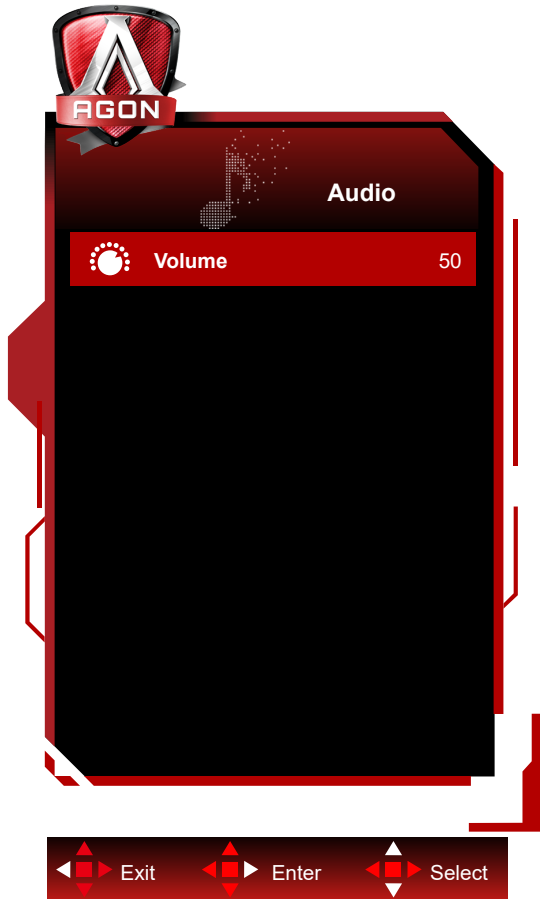

	Głośność	0-100	Wyreguluj ustawienie głośności
---	----------	-------	--------------------------------

Light FX

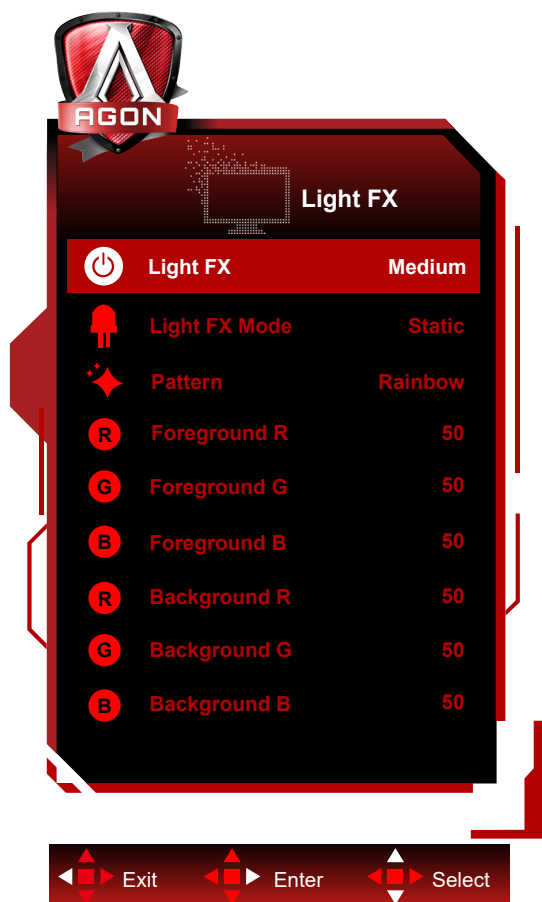

	Light FX	Wyłączone / Niskie / Średni / Silny	Wybór intensywności Light FX.
	Tryb Light FX	Audio1 / Audio2 / Statyczny / Wyszukanie ciemnego punktu / Przesunięcie gradientu / Wypełnienie rozszerzone / Wypełnienie kropkowe / Rozszerzanie wypełnienia kropkowego / Oddychające / Wyszukanie jasnego punktu / Powiększenie / Tęcza / Fala wodna / Miganie / Demo	Wybierz tryb Light FX
	Wzór	Red / Green / Blue / Tęcza / Definiowany przez użytkownika	Wybierz Wzór Light FX
	Przedni plan R	0-100	Użytkownik może dopasować kolor przedniego planu Light FX, po ustawieniu Wzór na definiowany przez użytkownika
	Przedni plan G		
	Przedni plan B		
	Tło R	0-100	Użytkownik może dopasować kolor tła Light FX, po ustawieniu Wzór na definiowany przez użytkownika
Tło G			
Tło B			

OLED Care/Extra (Ochr. OLED/Dod.)



	Pixel Orbiting (Przesuwanie obrazu)	Off (Wył.) / Weak (Słabe) / Medium (Średnie) / Strong (Silne)	<p>Jest to używane do włączania funkcji Pixel Orbiting w celu zmniejszenia zagrożenia zatrzymania obrazu. Zalecane ustawienie funkcji: "On" (Wł.)</p> <p>Po włączeniu tej funkcji, całe piksele obrazu będą przesuwane się ruchem kołowym. Amplituda ruchu zależy od ustawień. Przesuwany znak może być przycięty na bokach. Po wybraniu "Strong" (Silne), zatrzymywanie obrazu raczej nie wystąpi, ale możliwe jest zauważalne przycinanie boczne.</p>
	Auto Warning (Automatyczne ostrzeżenie)	On (Włączone)/Off (Wyłączone)	<p>Włącz/wyłącz funkcję automatycznego pytania o Odświeżanie pikseli się obrazu.</p> <p>Co 4 godziny, na wyświetlaczu automatycznie wyświetlane będzie wyskakujące menu, przypominające użytkownikowi o konieczności uruchomienia funkcji Odświeżanie pikseli się obrazu. Wybór Close (Zamknij), spowoduje wyłączenie automatycznego wyświetlania menu z pytaniem o włączenie funkcji Odświeżanie pikseli się obrazu.</p> <p>Niewykonanie funkcji Odświeżanie pikseli się obrazu w zalecanym czasie, zwiększa ryzyko utrzymywania się obrazu na ekranie. Należy postępować ostrożnie.</p>
	Pixel Refresh (Odświeżanie pikseli)	On (Włączone)/Off (Wyłączone)	<p>Jest to używane do włączania i uruchamiania Odświeżanie pikseli w celu eliminowania utrzymywania się wygenerowanego obrazu.</p> <p>Po uruchomieniu, wybierz „Tak” zgodnie z poleceniami menu, po czym wyświetlacz automatycznie wyłączy ekran. Należy pozostawić włączone zasilanie i nie używać żadnych przycisków. Wskaźnik zasilania miga białym światłem (1 sekundowe włączenie/1 sekundowe wyłączenie), a cały proces trwa około 10 minut. Na koniec wskaźnik zasilania wyłączy się, a wyświetlacz przejdzie do stanu oczekiwania.</p>

	Screen Saver (Wygaszacz ekranu)	Off (Wyłączone) / Slow(Wolno) / Fast (Szybki)	Gdy wykryte zostanie wyświetlanie przez pewien czas nieruchomego obrazu, funkcja wygaszacza ekranu przyciemni ekran, aby zabezpieczyć go przed utwaleniem się obrazu.
	Logos Protection (Zabezpieczenie Multi-Logo)	Off (Wyłączone), 1/2	Jeśli na ekranie zostanie wykrytych wiele statycznych logo, sugeruje się włączenie funkcji Zabezpieczenie Multi-Logo która przyciemnia ekran, aby chronić panel przed utwaleniem obrazu w miejscach wykrycia logo.
	Boundary Dimmer (Przyciemnianie obszarów granicznych)	Off (Wyłączone), 1/2/3	Dla specjalnych współczynników proporcji, które mają czarny obszar w ramce ekranu lub podzielonego ekranu, funkcja przyciemniania obszarów granicznych może automatycznie wykryć i przyciemnić jasność określonych obszarów o dużej różnicy poziomów jasności.
	Taskbar Dimmer (Przyciemnianie paska zadań)	Off (Wyłączone), 1/2/3	Technologia przyciemniania paska umożliwia przyciemnianie na ekranie obszaru paska zadań. Żadne zmiany jasności nie będą zauważalne w obszarach innych niż pasek zadań.
	Thermal Protection (Zabezpieczenie termiczne)	On (Włączone)/Off (Wyłączone)	Gdy temperatura monitora przekroczy 60 stopni Celsjusza, funkcja ochrony termicznej automatycznie przyciemni jasność ekranu, aby zapewnić prawidłowe odprowadzanie ciepła. Zalecane jest włączenie tej funkcji dla monitora.
	Input Select (Wybór wejścia)	AUTO (Automatyczna)/HDMI1/HDMI2/DP	Wybór źródła sygnału ekranu
	Off Timer (Timer wyłączenia)	0-24 godz.	Wybór czasu wyłączenia zasilania prądem stałym
	Image Ratio (Współcz. Obrazu)	Wide (Szeroki) / Aspect(Proporcje) /4:3/1:1 / 17"(4:3) / 19"(4:3) / 19"(5:4) / 19"W(16:10) / 21.5"W(16:9) / 22"W(16:10) / 23"W(16:9) / 23.6"W(16:9) / 24"W(16:9) / 27"W(16:9) /30"W (21:9)	Wybór współczynnika obrazu dla wyświetlacza.
	DDC/CI	Tak lub nie	Włączenie lub wyłączenie obsługi DDC/CI
	Reset	Tak lub nie	Przywracanie domyślnych ustawień menu
	Time after Pixel Refresh (Czas po wyeliminowaniu zatrzymania obrazu)		Odnosi się do czasu świecenia ekranu po wykonaniu operacji Pixel Refresh i jest podawany w godzinach. Po każdych czterech godzinach zostanie automatycznie wysłane do użytkownika polecenie wykonania Pixel Refresh.
	Pixel Refresh Counts (Liczba wykonanych eliminacji zatrzymania obrazu)		Jest używana do zapisania liczby wykonania Pixel Refresh.

OSD Setup (Ustawienia OSD)

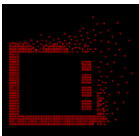

	Language (Język)		Wybór języka OSD.
	Timeout (Czas Zakoń.)	5-120	Dostosowanie czasu wyświetlania menu ekranowego OSD
	DP Capability (Zdolność DP)	1.1/1.2/1.4	Jeżeli zawartość wideo DP obsługuje DP1.2/1.4, wybierz DP1.2/1.4 dla Zdolność DP, w przeciwnym razie wybierz DP1.1. Proszę zwrócić uwagę, że jedynie DP1.2/1.4 obsługuje funkcję Adaptive-Sync.
	H. Position (Położenie w poziomie)	0-100	Służy do ustawiania położenia OSD w poziomie
	V. Position (Położenie w pionie)	0-100	Służy do ustawiania położenia OSD w pionie
	Transparence (Przezr.)	0-100	Dostosowanie przezroczystości menu ekranowego OSD
	Break Reminder (Przypomnienie o przerwie)	Wł. lub wył.	Przypomnienie o przerwie, jeśli użytkownik pracuje dłużej niż 1 godzinę

Diody stanu

Stan	Kolor diody
Tryb pełnej mocy	Red (Czerwony)
Tryb wyłączenia aktywności	Pomarańczowy
W trakcie przetwarzania Pixel Refresh	Migające białe światło wskaźnika (naprzemiennie włączone przez sekundę i wyłączone przez sekundę)
Awaria panela OLED	Migające pomarańczowe światło wskaźnika (naprzemiennie włączone przez sekundę i wyłączone przez sekundę)
Tryb wyłączenia	Wskaźnik nie świeci.

Rozwiązywanie problemów

Problemy	Możliwe rozwiązania
Nie świeci wskaźnik zasilania.	<ul style="list-style-type: none"> • Sprawdź, czy jest włączone zasilanie. • Sprawdź, czy jest podłączony przewód zasilający.
Świeci wskaźnik zasilania, ale na wyświetlaczu brak obrazu.	<ul style="list-style-type: none"> • Sprawdź, czy jest włączone zasilanie komputera. • Sprawdź, czy jest dobrze podłączona karta graficzna komputera. • Sprawdź, czy został dobrze podłączony do komputera przewód sygnałowy wyświetlacza. • Sprawdź, wtyczkę przewodu sygnałowego wyświetlacza i upewnij się, że nie są wygięte żadne piny. • Sprawdź wskaźnik przez przycisk Caps Lock na klawiaturze komputera w celu potwierdzenia, czy działa komputer.
Brak obrazu, ale miga pomarańczowym światłem wskaźnik zasilania.	<ul style="list-style-type: none"> • Awaria i nieprawidłowe działanie panela OLED. Zgłoś się po poradę do osób w firmie AOC zajmujących się serwisem posprzedażowym.
Nie można uzyskać działania funkcji plug-to-use.	<ul style="list-style-type: none"> • Sprawdź, czy jest obsługiwana funkcja plug-to-use. • Sprawdź, czy adapter obsługuje funkcję plug-to-use.
Ciemny obraz.	<ul style="list-style-type: none"> • Wyreguluj współczynnik luminancji i kontrastu.
Skaczący lub pulsujący obraz.	<ul style="list-style-type: none"> • Zakłócenia mogą być spowodowane przez urządzenia elektryczne i urządzenia peryferyjne.
Na ekranie wyświetla się "nieдоступny przewód sygnałowy" lub "brak sygnału."	<ul style="list-style-type: none"> • Sprawdź, czy przewód sygnałowy jest właściwie podłączony. • Sprawdź, czy jest uszkodzony pin wtyczki przewodu sygnałowego. • Można włączyć i uruchomić w menu wyświetlacza funkcję Pixel Refresh w celu eliminacji zatrzymania wygenerowanego obrazu. Kilkakrotne uruchomienie tej funkcji, może pomóc w uzyskaniu oczekiwanego efektu wyświetlania obrazu. W celu uzyskania innych instrukcji dotyczących konserwacji ekranu, sprawdź Instrukcje użytkownika na oficjalnej stronie internetowej.
Na ekranie wyświetla się "nieprawidłowe wejście".	<ul style="list-style-type: none"> • Sprawdź, czy komputer jest ustawiony na nieodpowiedni tryb wyświetlania. Wykonaj ponowne ustawienia komputera w trybie wyświetlania wymienionym na liście w szczegółowych instrukcjach użytkownika.
Zatrzymanie obrazu.	<ul style="list-style-type: none"> • W oparciu o charakterystykę panela OLED, można włączyć i uruchomić w menu wyświetlacza funkcję Pixel Refresh w celu eliminacji zatrzymania wygenerowanego obrazu. Zaleca się kilkakrotne uruchomienie tej funkcji, aby uzyskać oczekiwany efekt wyświetlania obrazu. W celu uzyskania innych instrukcji dotyczących konserwacji ekranu, należy sprawdzić Instrukcje użytkownika na oficjalnej stronie internetowej.
Regulacja i serwis	<p>Zapoznać się z informacjami dotyczącymi Regulacji i serwisu, które znajdują się na płycie CD z podręcznikiem lub są dostępne na www.aoc.com (znaleźć model zakupiony w kraju i znaleźć informacje dotyczące regulacji i serwisu na stronie wsparcia).</p>

Dane techniczne

Ogólne dane techniczne

Panel	Nazwa modelu	AG326UD		
	System działania	OLED		
	Widoczny rozmiar ekranu	Przekątna 80,3 cm		
	Podziałka pikseli	0,1814mm (poziomo) × 0,1814mm (pionowo)		
	Wyświetlane kolory	1,07B kolorów ^[1]		
Inne	Zakres skanowania w poziomie	30k-370kHz		
	Rozmiar skanowania w poziomie (Maksymalny)	699,48 mm		
	Zakres skanowania w pionie	48-165Hz		
	Rozmiar skanowania w pionie (Maksymalny)	394,73 mm		
	Optymalne wstępne ustawienia rozdzielczości	3840 x 2160@60Hz		
	Max resolution	3840 x 2160@165Hz ^[2]		
	Plug & Play	VESA DDC2B/CI		
	Źródło zasilania	100-240V~ 50/60Hz 2.5A		
	Typ złącza	HDMIx2/DisplayPort/USBx3/USB upstream/Wyjście słuchawek		
	Zużycie energii	Typowe (domyślna jasność i kontrast)	123W	
		Maks. (jasność = 100, kontrast = 100)	≤182W	
Tryb gotowości		≤ 0.5 W		
Środowiskowe	Temperatura	Działanie	0°C~ 40°C	
		Bez działania	-25°C~ 55°C	
	Wilgotność	Działanie	10% do 85% (bez kondensacji)	
		Bez działania	5% do 93% (bez kondensacji)	
	Wysokość nad poziomem morza	Działanie	0 m~ 5000 m (0 stóp~ 16404 stóp)	
		Bez działania	0 m ~ 12192 m (0 stóp~ 40000 stóp)	

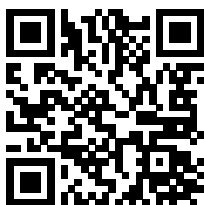

Uwaga:

[1]: Maksymalna liczba kolorów wyświetlacza obsługiwana przez ten produkt to 1,07 miliarda, a warunki ustawień są następujące (mogą występować różnice ze względu na ograniczenia wyjścia niektórych kart graficznych):

Wersja sygnału Format koloru Stan Bit koloru	HDMI2.1		DisplayPort1.4	
	YCbCr422 YCbCr420	YCbCr444 RGB	YCbCr422 YCbCr420	YCbCr444 RGB
3840x2160 165Hz 10bpc	OK	OK	OK	OK
3840x2160 165Hz 8bpc	OK	OK	OK	OK
3840x2160 160Hz 10bpc	OK	OK	OK	OK
3840x2160 160Hz 8bpc	OK	OK	OK	OK
3840x2160 144Hz 10bpc	OK	OK	OK	OK
3840x2160 144Hz 8bpc	OK	OK	OK	OK
3840x2160 120Hz 10bpc	OK	OK	OK	OK
3840x2160 120Hz 8bpc	OK	OK	OK	OK
3840x2160 60Hz 10bpc	OK	OK	OK	OK
3840x2160 60Hz 8bpc	OK	OK	OK	OK
Niska rozdzielczość 10 bpc	OK	OK	OK	OK
Niska rozdzielczość 8 bpc	OK	OK	OK	OK

Uwaga: Display Port jest zalecany dla karty graficznej NVIDIA®. HDMI lub Display Port, mogą być używane dla karty graficznej AMD®.

[2]: Aby uzyskać wejście sygnału UHD 120Hz/160Hz/165Hz dla wejścia sygnału DP1.4, musi być używana karta graficzna z obsługą DSC. Obsługę DSC należy skonsultować z producentem karty graficznej.

Zaprogramowane tryby wyświetlania

STANDARD	ROZDZIELCZOŚĆ (±1Hz)	CZĘSTOTLIWOŚĆ POZIOMA (kHz)	CZĘSTOTLIWOŚĆ PIONOWA (Hz)
VGA	640x480@60Hz	31.469	59.940
	640x480@72Hz	37.861	72.809
	640x480@75Hz	37.500	75.000
	640x480@100Hz	51.080	99.769
	640x480@120Hz	60.938	119.720
SVGA	800x600@56Hz	35.156	56.250
	800x600@60Hz	37.879	60.317
	800x600@72Hz	48.077	72.188
	800x600@75Hz	46.875	75.000
	800x600@100Hz	62.760	99.778
	800x600@120Hz	76.302	119.972
XGA	1024x768@60Hz	48.363	60.004
	1024x768@70Hz	56.476	70.069
	1024x768@75Hz	60.023	75.029
SXGA	1280x1024@60Hz	63.981	60.020
	1280x1024@75Hz	79.976	75.025
FHD	1920x1080@60Hz	67.500	60.000
	1920x1080@100Hz	112.500	100.000
	1920x1080@120Hz	137.260	119.982
QHD	2560x1440@60Hz	96.180	60.000
	2560x1440@120Hz	183	120
	2560x1440@144Hz	222.194	144.01
PBP	1280x1440@60Hz	89.450	59.913
	1280x1440@75Hz	111.972	74.998
UHD	3840x2160@60Hz	141.12	60
	3840x2160 @100Hz	222.202	100.001
	3840x2160 @120Hz	282.25	120.005
	3840x2160 @144Hz	338.69	144
	3840x2160 @160Hz	351.362	160.001
	3840x2160 @165Hz	388.08	165
IBM MODES			
DOS	720x400@70Hz	31.469	70.087
MAC MODES			
VGA	640x480@67Hz	35.000	66.667
SVGA	832x624@75Hz	49.725	74.551

Notă:

Conform standardului VESA, poate exista o anumită eroare (+/-1 Hz) la calcularea ratei de reîmprospătare (frecvența câmpului) pentru diferite sisteme de operare și plăci grafice. Pentru a îmbunătăți compatibilitatea, rata de reîmprospătare nominală a acestui produs a fost rotunjită. Consultați produsul efectiv.

Przypisanie styków



19-stykowy przewód sygnałowy kolorowego wyświetlacza

Nr styku	Nazwa sygnału	Nr styku	Nazwa sygnału	Nr styku	Nazwa sygnału
1.	Dane TMDS 2+	9.	TMDS, dane, 0-	17.	Masa DDC/CEC
2.	Dane TMDS 2 - ekranowanie	10.	Zegar TMDS +	18.	+5 V Zasilanie
3.	TMDS, dane, 2-	11.	Ekranowanie zegara TMDS	19.	Wykrywanie wkładania pod napięciem
4.	Dane TMDS 1+	12.	Zegar TMDS -		
5.	Dane TMDS 1 - ekranowanie	13.	CEC		
6.	TMDS, dane, 1-	14.	Rezerwa (urządzenie włączane przy styku normalnie zamkniętym)		
7.	Dane TMDS 0+	15.	SCL		
8.	Dane TMDS 0 – ekranowanie	16.	SDA		

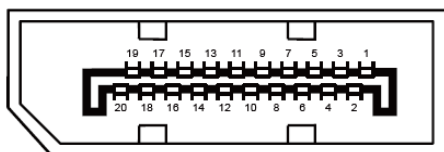

20-stykowy przewód sygnałowy kolorowego wyświetlacza

Nr styku	Nazwa sygnału	Nr styku	Nazwa sygnału
1	ML_Lane 3 (n)	11	GND
2	GND	12	ML_Lane 0 (p)
3	ML_Lane 3 (p)	13	CONFIG1
4	ML_Lane 2 (n)	14	CONFIG2
5	GND	15	AUX_CH(p)
6	ML_Lane 2 (p)	16	GND
7	ML_Lane 1 (n)	17	AUX_CH(n)
8	GND	18	Wykrywanie wkładania pod napięciem
9	ML_Lane 1 (p)	19	Powrót DP_PWR
10	ML_Lane 0 (n)	20	DP_PWR

Plug and Play

Funkcja Plug & Play DDC2B

Monitor wyposażony jest w możliwość VESA DDC2B zgodnie z normą VESA DDC. Umożliwia ona informowanie komputera hosta o tożsamości monitora i, złączenie od zastosowanego poziomu DDC, przekazywanie dodatkowych informacji o możliwościach monitora.

DDC2B jest dwukierunkowym kanałem danych korzystającym z protokołu I2C. Host może zażądać informacji EDID przez kanał DDC2B.