



OLED-monitor használati utasítás

AG326UD

Az OLED-termék jellemzői alapján a képernyő karbantartása a felhasználói utasításokban foglalt követelményeknek megfelelően ajánlott, hogy csökkentse a képállandósulás kockázatát.

AOC

www.aoc.com

©2024 AOC. All Rights Reserved

Version: A00

HDMI[®]
HIGH-DEFINITION MULTIMEDIA INTERFACE

Biztonság.....	1
Elnevezési konvenciók.....	1
Tápfeszültség.....	2
Telepítés.....	3
Tisztítás.....	4
Egyéb.....	5
Beállítás.....	6
A doboz tartalma.....	6
Az állvány és a talp összeszerelése.....	7
A nézőszög beállítása.....	8
A monitor csatlakoztatása.....	9
Wall Mounting.....	10
Adaptive-Sync funkció.....	11
HDR.....	12
Beállítás.....	13
Gyorsgombok.....	13
OSD billentyű-útmutató (menü).....	14
OSD Setting (OSD beállítás).....	16
Game Setting (Játékbeállítás).....	17
Luminance (Fényesség).....	19
PIP Setting (PIP beállítás).....	21
Color Setup (Színbeállítás).....	22
Audio(Audió).....	23
Light FX (Fényeffektus).....	24
OLED Care/Extra.....	25
OSD Setup (OSD beállítása).....	27
LED jelzőfény.....	28
Hibaelhárítás.....	29
Műszaki adatok.....	30
Általános specifikáció.....	30
Alapvető Megjelenítési Üzem módok.....	32
Csatlakozó érintkező-kiosztása.....	33
Plug and Play.....	34

Biztonság

Elnevezési konvenciók

Az alábbi szakaszok leírják a kiadványban alkalmazott elnevezési konvenciókat.

Veszély, figyelmeztetés és vigyázat

A használati utasításban ikon tarthat összefüggő szövegrészekhez, amelyek vastagbetűvel vagy dőltbetűvel vannak szedve. Ezek megjegyzések, illetve figyelmeztetések lehetnek, és a következőképpen használatosak:



MEGJEGYZÉS: A MEGJEGYZÉS fontos információkra utal, amelyek segítenek a számítógépes rendszer jobb kihasználásában.



VIGYÁZAT: A VIGYÁZAT jelzés a hardver meghibásodását vagy az adatvesztés lehetőségét jelzi, és tájékoztat, hogyan lehet elkerülni az ilyen jellegű problémákat.



FIGYELEM: A FIGYELMEZTETÉS a testi sérülés kockázatát jelzi, és arról tájékoztat, hogyan lehet elkerülni az ilyen jellegű problémákat. Bizonyos figyelmeztetések eltérő formátumban jelenhetnek meg, és előfordulhat, hogy nem tartozik hozzájuk ikon. Ilyen esetekben a figyelmeztetés pontos bemutatását a szabályozó hatóság előírja.

Tápfeszültség

 A monitort csak a címkén feltüntetett feszültséggel szabad üzemeltetni. Ha nem biztos a rendelkezésre álló feszültséget illetően, lépjen kapcsolatba a kereskedővel vagy a helyi áramszolgáltatóval.

 A készüléket hárompólusú földelt dugóval látták el, amelynek harmadik érintkezője a földelő érintkező. Ez a csatlakozó biztonsági okból csak megfelelően földelt konnektorba illik. Amennyiben az Ön konnektora nem fogadja a háromvezetékes dugót, villanszerelővel cseréltesse ki a megfelelőre, illetve használjon átalakítót a készülék biztonságos földelése érdekében. Ne hatástalanítsa a földelt csatlakozó földelését.

 Villámlás esetén, illetve ha a készüléket hosszabb ideig nem használják, húzza ki a készülék elektromos kábelét. Ezzel megvédi a monitort az áramingadozásoktól.

 Ne terhelje túl az elosztókat vagy hosszabbítókat. A túlterhelés tüzet vagy áramütést okozhat.

 A megfelelő működés érdekében a monitort kizárólag UL minősítéssel rendelkező számítógéppel használja, amely megfelelően konfigurált aljzatokkal rendelkezik és 100 - 240 V~, Min. 5A jelzéssel van ellátva.

 A fali konnektor a berendezés közelében legyen és könnyen elérhető legyen.

Telepítés

! Ne helyezze a monitort labilis kocsira, állványra, konzolra vagy asztalra. Ha a monitor leesik, személyi sérülést okozhat és a termék súlyosan megrongálódhat. Kizárólag a gyártó által ajánlott vagy a termékkel együtt vásárolt kocsit, állványt, háromlábú állványt vagy asztalt használjon. A termék falra szerelésének a gyártó előírásait kell követnie, és a gyártó által ajánlott szerelési kellékeket kell használni. Ha a terméket kocsis segítségével szeretné új helyre vinni, a kocsis mozgatásakor mindig legyen körültekintő.

! Semmilyen idegen tárgyat ne dugjon a monitor burkolatán lévő résekbe! Ezzel megrongálhat egyes alkatrészeket, tüzet vagy áramütést okozva. Ne öntsön folyadékot a monitorra.

! Ne fektesse a terméket kijelzővel lefelé a padlóra.

! Ha a monitort falra vagy polcra szereli, használjon a gyártó által jóváhagyott szerelőkészletet és kövesse a készlet utasításait.

! Az alábbi ábrán látható módon hagyjon szabad helyet a monitor körül. Ellenkező esetben az elégtelen légáramlás miatt a monitor túlhevülhet és tüzet vagy sérülést okozhat.

! A potenciális sérülés, mint például a panel kávéról történő leválásának elkerülése érdekében, győződjön meg arról, hogy a monitor nem dől előre több mint -5 fokkal. Ha meghaladják a maximális, -5 fokok dőlésszöget lefelé, a monitor emiatt bekövetkező sérülését nem fedezi a jótállás.

Lásd az alábbi ábrát a monitor körül ajánlott szellőzési területet illetően, amennyiben a monitort állványra szerelik:

Állványra szerelve

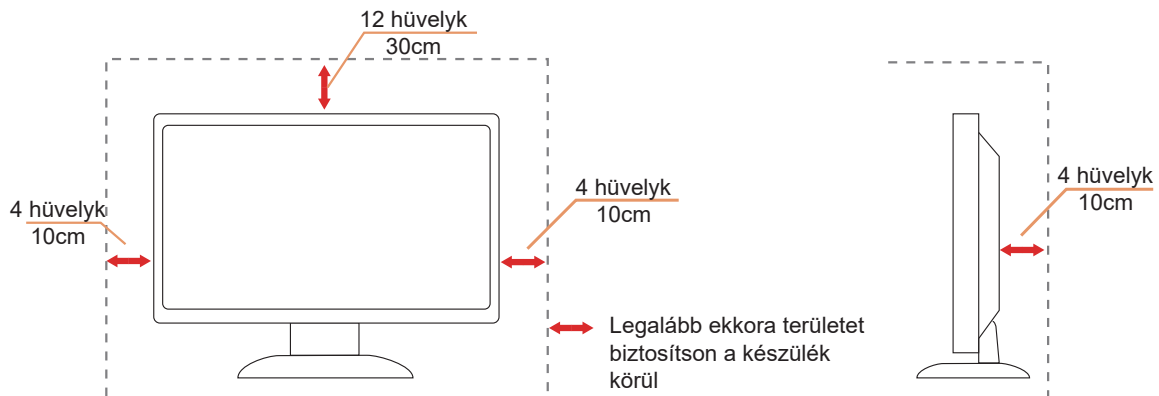

Tisztítás

 Rendszeresen tisztítsa meg a burkolatot egy vízzel nedvesített, puha kendővel.

 Általános tisztításhoz tiszta pamut vagy mikroszálas törlőkendőt használjon. A kendőnek nedvesnek és majdnem száraznak kell lennie, ne engedjen folyadékot a burkolatba.



 A termék tisztítása előtt húzza ki a tápkábelt.

Egyéb

 Ha furcsa hangokat hall a készülék belsejéből, illetve füstöt vagy egyéb szagot érez, AZONNAL húzza ki a tápkábelt és vegye fel a kapcsolatot a szervizközponttal.

 Győződjön meg arról, hogy a szellőzőnyílásokat nem takarja el terítő vagy függöny.

 Ne tegye ki az OLED-monitort erős rezgésnek vagy ütődésnek működés közben.

 A monitort ne üsse meg vagy ejtse le működés, illetve szállítás közben.

 Az OLED-termékek jellemzői alapján nem ajánlott a terméket négy óránál hosszabb ideig folyamatosan használni. Ez a termék számos technológiát alkalmaz az esetleges képállandósulás kiküszöbölésére. A részleteket lásd a "Képernyő karbantartása" című útmutatásokban.

Beállítás

A doboz tartalma

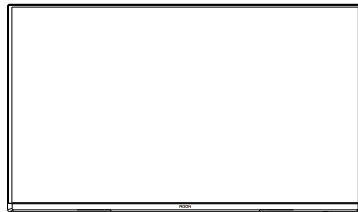

OLED Monitor



Quick Start Guide



Warranty card



Stand

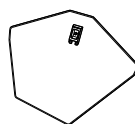

Base

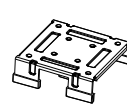

Wall Mount Bracket

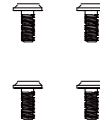

Wall Mount Screws



Stand Screws



Screwdriver



Power Cable



DisplayPort Cable



HDMI Cable



USB Cable

*Nincs mellékelve valamennyi jelkábel minden ország és térség esetében. Megerősítésképpen vegye fel a kapcsolatot a helyi kereskedővel vagy az AOC képviselőjével.

Az állvány és a talp összeszerelése

Az alábbi lépések szerint szerelje fel vagy távolítsa el a talpat.

Beállítás:

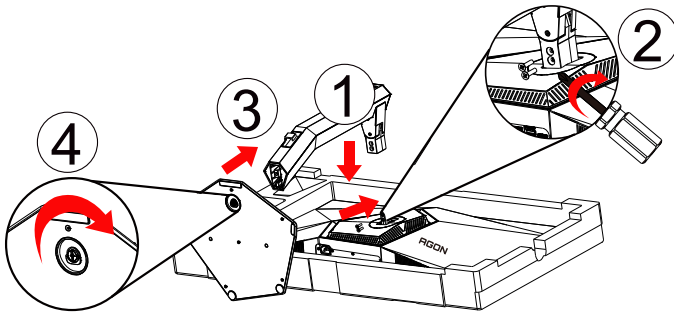

Eltávolítás:

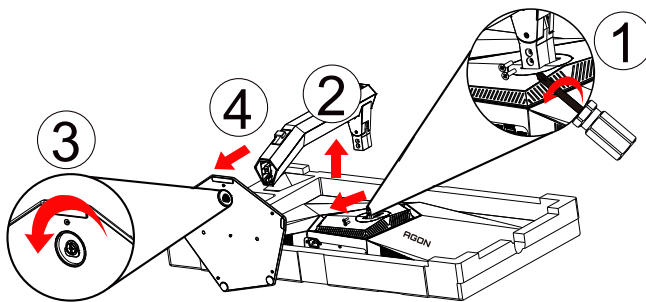

A nézőszög beállítása

Az optimális nézőszög beállításához tanácsos szemből néznie a monitort, majd saját igénye szerint beállítani a monitor szögét.

Tartsa a monitor talpát, miközben módosítja a nézőszöget, nehogy felborítsa a monitort.

Az alábbiak szerint állíthatja be a monitort:

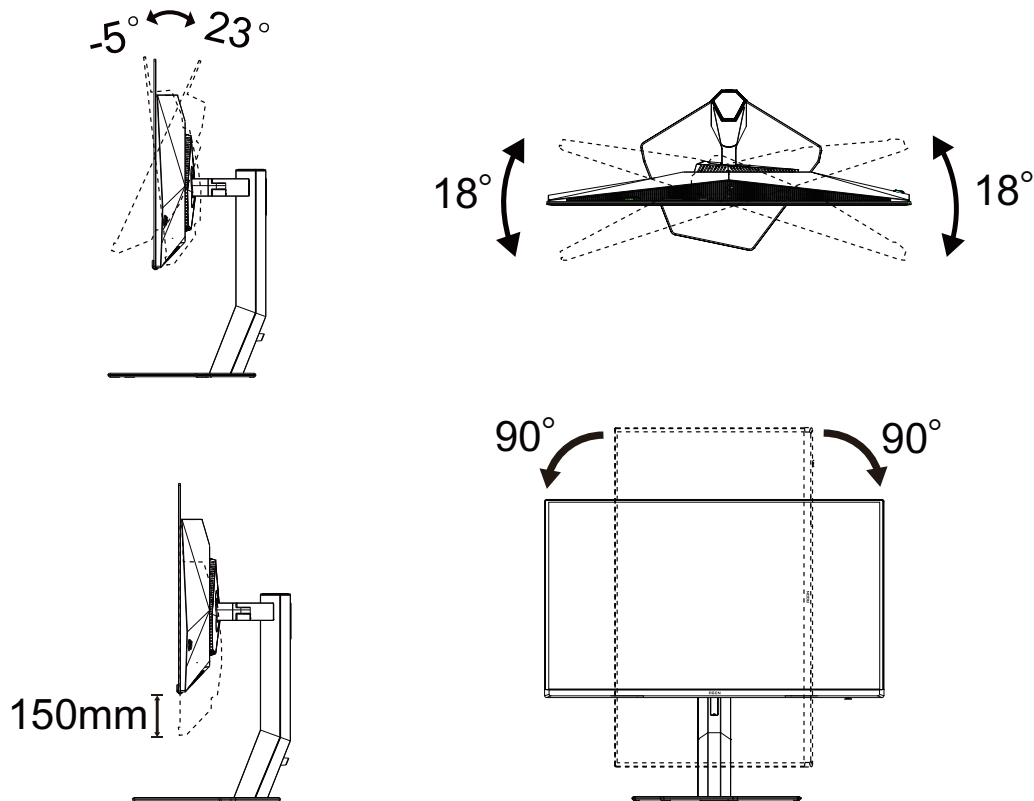

MEGJEGYZÉS:

A monitor nézőszögének állítása közben ne érintse az OLED-panel felületét. Ettől megsérülhet vagy eltörhet az OLED-panel.

Figyelem:

1. A kijelző potenciális sérülésének, mint például a panel leválásának elkerülése érdekében, győződjön meg arról, hogy a monitor nem dől előre több mint -5 fokkal.
2. Ne nyomja meg a kijelzőt, miközben a monitor nézőszögét állítja. Kizárólag a kávénál fogja meg.

A monitor csatlakoztatása

Kábelcsatlakozók a monitor hátulján

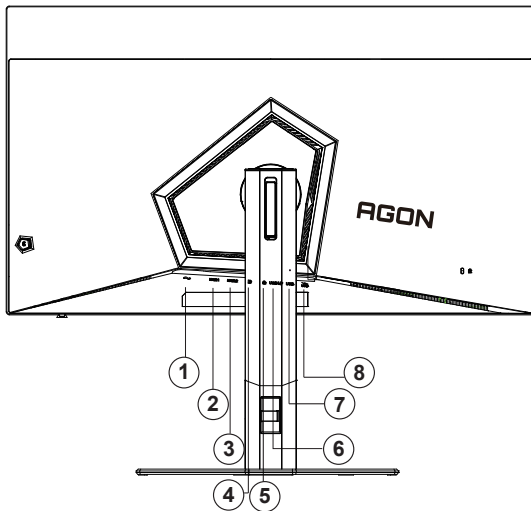

1. Bemenet
2. HDMI1
3. HDMI2
4. DisplayPort
5. Fülhallgató
6. USB 3.2 Gen1-s feltöltés
7. USB 3.2 Gen1-s letöltés x2
8. USB 3.2 Gen1-s letöltés + gyors töltésx1

Csatlakoztatás a számítógéphez

1. Csatlakoztassa szorosan a tápkábelt a kijelző hátuljára.
2. Kapcsolják ki a számítógépet, és húzzák ki csatlakozóját az áramforrásból.
3. Csatlakoztassa a kijelző jelkábélét a számítógép videocsatlakozójához.
4. Csatlakoztassa a számítógép és a kijelző hálózati kábelének dugóját egy könnyen elérhető konnektorba.
5. Kapcsolja be a számítógépet és a kijelzőt.

Ha a monitor képet jelenít meg, a telepítés kész. Amennyiben nem, olvassa el a Hibaelhárítás című részt.
A készülékek védelme érdekében, csatlakoztatás előtt mindig kapcsolja ki a PC-t és OLED-monitorot. .

Wall Mounting

Preparing to Install An Optional Wall Mounting Arm.

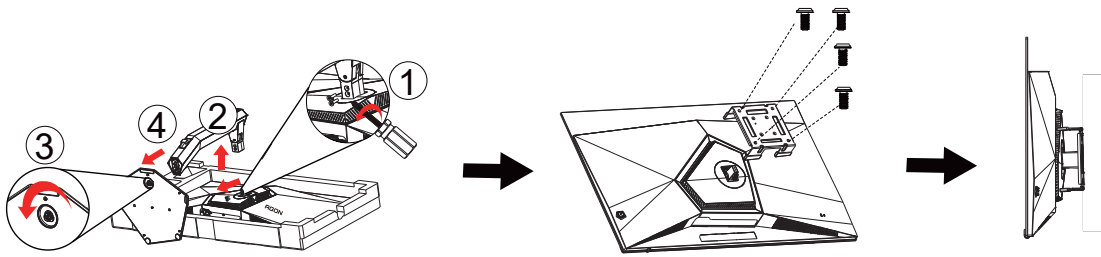

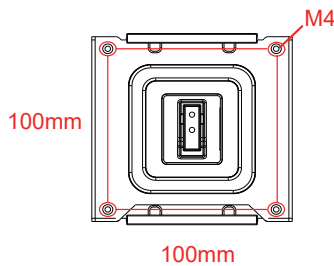

A monitort külön megvásárolható fali konzolra lehet szerelni. Az eljárás megkezdése előtt húzza ki a tápkábelt. Kövesse ezeket a lépéseket:

1. Távolítsa el a talpat.
2. Tartsa be a gyártó utasításait a fali konzol összeszerelésékor.
3. Illessze a fali konzolt a monitor hátuljára. Hozza egy vonalba a konzolon és a monitor hátulján lévő lyukakat.
4. Helyezze be a 4 db csavart a lyukakba és húzza meg őket.
5. Csatlakoztassa újra a kábeleket. Olvassa el a külön rendelhető fali konzol használati utasítását a falra szerelést illetően.

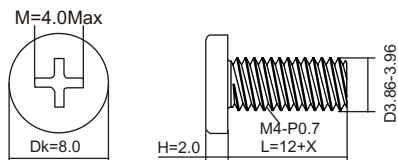

A falra szereléséhez szükséges csavarok műszaki adatai: M4*(12+X) mm (ahol X = a fali konzol vastagsága)



 **Megjegyzés :** A VESA szerelő csavarlyukak nem elérhetők minden típus esetében. Kérjük érdeklődjön a forgalmazónál vagy az AOC hivatalos osztályán.

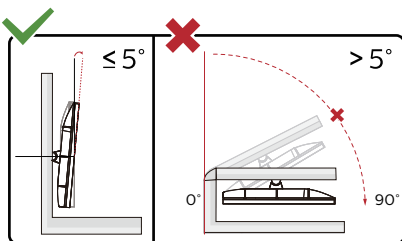

* A megjelenítő kialakítása eltérhet az illusztráción szereplőtől.

Figyelem:

1. A kijelző potenciális sérülésének, mint például a panel leválásának elkerülése érdekében, győződjön meg arról, hogy a monitor nem dől előre több mint -5 fokkal.
2. Ne nyomja meg a kijelzőt, miközben a monitor nézőszögét állítja. Kizárólag a kávánál fogja meg.

Adaptive-Sync funkció

1. Az Adaptive-Sync funkció DisplayPort/HDMI-vel működik
2. Kompatibilis videokártya: Alább található az ajánlott eszközök listája, ami a www.AMD.com oldalon is ellenőrizhető

Videokártyák

- Radeon™ RX Vega series
- Radeon™ RX 500 series
- Radeon™ RX 400 series
- Radeon™ R9/R7 300 series (R9 370/X, R7 370/X, R7 265 kivételével)
- Radeon™ Pro Duo (2016)
- Radeon™ R9 Nano series
- Radeon™ R9 Fury series
- Radeon™ R9/R7 200 series (R9 270/X, R9 280/X kivételével)

Processzorok

- AMD Ryzen™ 7 2700U
- AMD Ryzen™ 5 2500U
- AMD Ryzen™ 5 2400G
- AMD Ryzen™ 3 2300U
- AMD Ryzen™ 3 2200G
- AMD PRO A12-9800
- AMD PRO A12-9800E
- AMD PRO A10-9700
- AMD PRO A10-9700E
- AMD PRO A8-9600
- AMD PRO A6-9500
- AMD PRO A6-9500E
- AMD PRO A12-8870
- AMD PRO A12-8870E
- AMD PRO A10-8770
- AMD PRO A10-8770E
- AMD PRO A10-8750B
- AMD PRO A8-8650B
- AMD PRO A6-8570
- AMD PRO A6-8570E
- AMD PRO A4-8350B
- AMD A10-7890K
- AMD A10-7870K
- AMD A10-7850K
- AMD A10-7800
- AMD A10-7700K
- AMD A8-7670K
- AMD A8-7650K
- AMD A8-7600
- AMD A6-7400K

HDR

A HDR10 formátumú bemeneti jelekkel kompatibilis.

A kijelző automatikusan aktiválhatja a

HDR funkciót, ha a lejátszó és a tartalom kompatibilis. Kérjük, vegye fel a kapcsolatot az eszköz gyártójával és a tartalomszolgáltatóval az eszköze és a tartalom kompatibilitására vonatkozó tudnivalókat illetően. Kérjük, válassza ki a "KI" lehetőséget a HDR funkcióhoz, amikor nincs szüksége az automatikus aktiválási funkcióra.

Megjegyzés:

1. Nincs szükség speciális beállításra a DisplayPort-/HDMI-csatolóhoz a V1703 verziónál korábbi Windows 10 rendszerekben.
2. Csak a HDMI-csatoló áll rendelkezésre, és a DisplayPort-csatoló nem működik a V1703 Windows 10 rendszerekben.
3. Megjelenítési beállítások:
 - a. A kijelző 3840×2160 felbontásra van állítva, és a HDR beállítása BE.
 - b. Miután belépett az alkalmazásba, az optimális HDR-effektust úgy érheti el, ha a felbontást 3840×2160 értékre állítja (ha ez lehetséges).

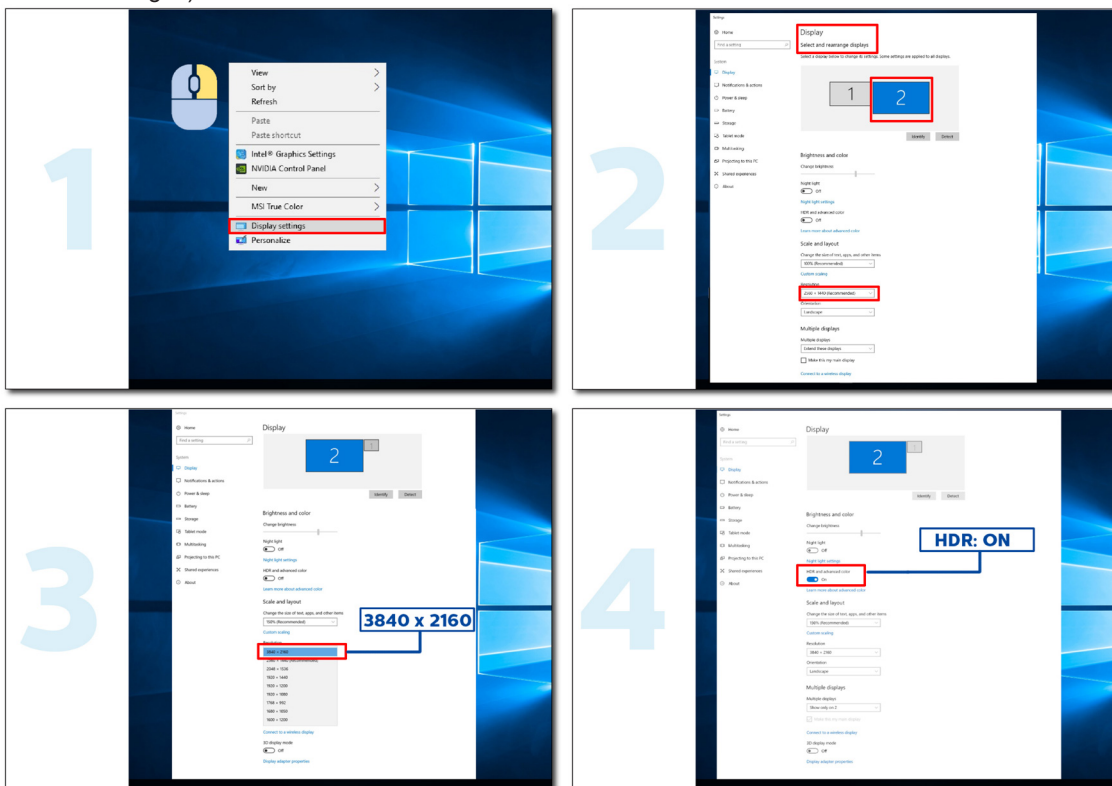

Beállítás

Gyorsgombok

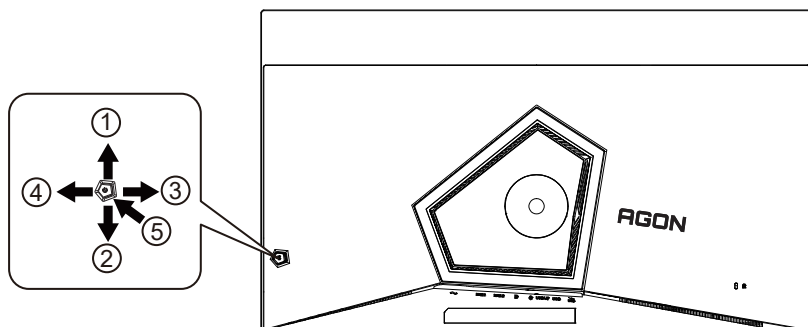

1	Forrás/Fel
2	Tárcsázási pont/Le
3	Játékmód/Bal
4	Fényeffektus/Jobbra
5	Főkapcsoló/Menü/Enter

Főkapcsoló/Menü/Enter

Nyomja meg a Főkapcsoló gombot a monitor bekapcsolásához.

Ha nem látható az OSD, nyomja meg az OSD megjelenítéséhez vagy a kiválasztott elem megerősítéséhez. Nyomja meg körülbelül 2 másodpercig a monitor kikapcsolásához.

Tárcsázási pont

Ha nem áll rendelkezésre képernyőn megjelenő (OSD) menü, nyomja meg a Dial Point (Tárcsázási pont) gombot a tárcsázási pont megjelenítéséhez vagy elrejtéséhez.

Játékmód/Bal

Ha nem áll rendelkezésre OSD-menü, nyomja meg a "Bal" gombot a játékmód funkció megnyitásához, majd a "Bal" vagy "Jobb" gomb megnyomásával kiválaszthatja a kívánt játékmódot (FPS, RTS, Autóverseny, 1. játékos, 2. játékos vagy 3. játékos) a különböző játéktípusok alapján.

Fényeffektus/Jobbra

Ha nem áll rendelkezésre OSD, nyomja meg a "jobb" gombot a Fényeffektus funkció aktiválásához.

Forrás/Fel

Amikor az OSD-menü be van zárva, nyomja meg a Source (Forrás) gombot, ami Forrásválasztó gyorsgombként fog működni.

OSD billentyű-útmutató (menü)



Enter: Az Enter billentyűvel az OSD következő szintjére navigálhat
Mozgatás: A Balra/Fel/Le billentyűvel az OSD-kijelölést mozgathatja
Kilépés: A Fel billentyűvel kiléphet az OSD-menüből

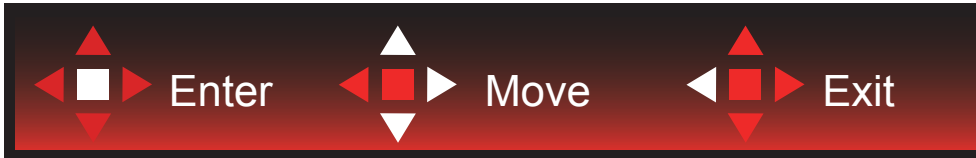

Enter: Az Enter billentyűvel az OSD következő szintjére navigálhat
Mozgatás: A Jobbra/Fel/Le billentyűvel az OSD-kijelölést mozgathatja
Kilépés: A Fel billentyűvel kiléphet az OSD-menüből



Enter: Az Enter billentyűvel az OSD következő szintjére navigálhat
Mozgatás: A Fel/Le billentyűvel az OSD-kijelölést mozgathatja
Kilépés: A Fel billentyűvel kiléphet az OSD-menüből

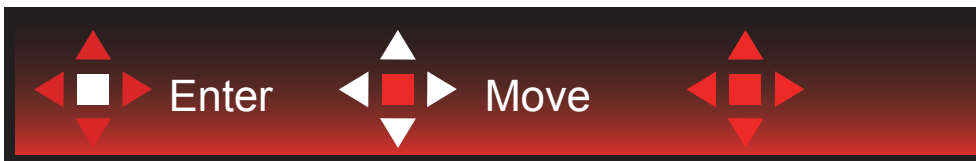

Mozgatás: A Bal/Jobb/Fel/Le billentyűvel az OSD-kijelölést mozgathatja



Kilépés: A Bal billentyűvel visszaléphet az OSD-menüben az előző OSD-szintre
Enter: A Jobb billentyűvel az OSD-menü következő szintjére navigálhat
Kiválasztás: A Fel/Le billentyűvel az OSD-kijelölést mozgathatja



Enter: Az Enter billentyűvel aktiválhatja az OSD-beállítást, és visszatérhet az előző OSD-szintre
Kiválasztás: A Le billentyűvel módosíthatja az OSD-beállítást



Kiválasztás: A Fel/Le billentyűvel módosíthatja az OSD-beállítást



Enter: Az Enter billentyűvel visszaléphet az OSD-menüben az előző OSD-szintre
Kiválasztás: A Bal/Jobb billentyűvel módosíthatja az OSD-beállítást

OSD Setting (OSD beállítás)

Alapvető és egyszerű utasítások a vezérlőgombokon.

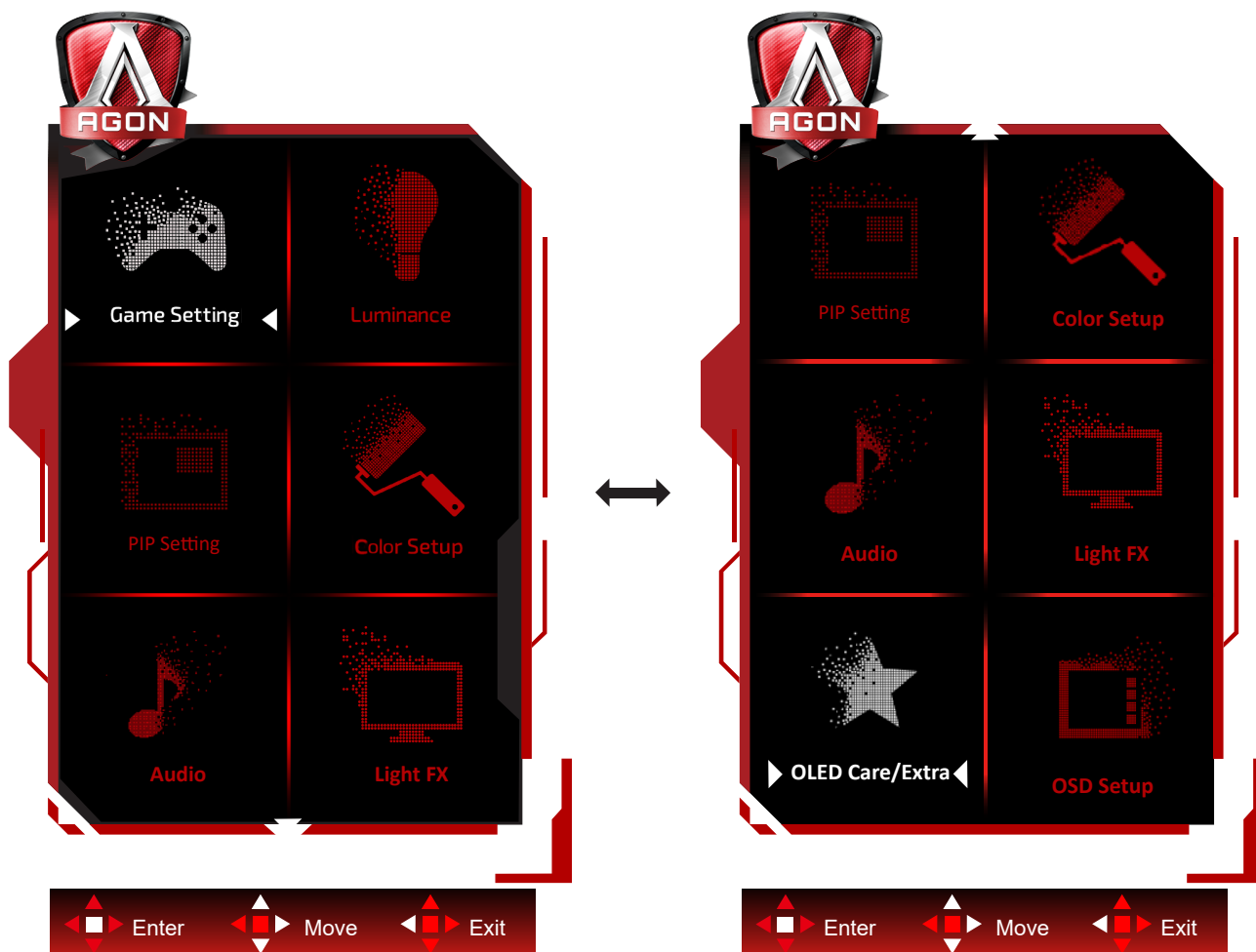

- 1). Nyomja meg a MENÜ gombot az OSD ablak aktiválásához.
- 2). Kövesse a billentyű-útmutatót az OSD-beállítások mozgatásához vagy kiválasztásához (módosításához).
- 3). OSD lezárás/kioldás funkció: Az OSD lezárásához vagy kioldásához nyomja meg és tartsa lenyomva a Le gombot 10 másodpercoig, amikor az OSD funkció nem aktív.

Megjegyzés:Ha a termék csak egy jelbemenettel rendelkezik, a "Bemenetválasztás" elem le van tiltva.

Game Setting (Játékbeállítás)



	Game Mode (Játék mód)	Off (Ki)	Nincs optimalizálás játékmód által.
		FPS	FPS (lövöldözős) játékhoz. Javítja a sötét jelenetek részletességét.
		RTS	RTS (valós idejű stratégiai) játékokhoz használható. Javítja a képminőséget.
		Racing (Autóverseny)	Versenyzős játékokhoz megfelelő üzemmód. A lehető leggyorsabb válaszidőt és magas szintéltettséget biztosít.
		Gamer 1 (1. játékos)	A felhasználó egyéni beállításai 1. játékosként vannak elmentve.
		Gamer 2 (2. játékos)	A felhasználó egyéni beállításai 2. játékosként vannak elmentve.
		Gamer 3 (3. játékos)	A felhasználó egyéni beállításai 3. játékosként vannak elmentve.
	Shadow Control (Árnyék szabályozása)	0-20	Az Árnyékvezérlés alapértelmezett értéke 0, amelyet a végfelhasználó 0 és 20 között állíthat be a tisztább kép érdekében. Ha a kép túl sötét ahhoz, hogy a részleteket tisztán lássa, állítsa be 0 és 20 között a tiszta képet.
Game Color (Játékszín)	0-20	A Játékszín 0-20 szintet biztosít, amelyekkel beállíthatja a szintéltettséget a jobb képminőség érdekében.	
Sniper Scope	Off (Ki) /1.0 /1.5 /2.0	Helyileg nagyíthat, hogy könnyebben célozhasson a lövöldözés során.	
Adaptive-Sync	Off(Ki)/On(Be)	A Adaptive-Sync letiltása vagy engedélyezése. Az Adaptive-Sync futtatásának emlékeztetője: ha az Adaptive-Sync szolgáltatás engedélyezett, egyes játék-környezetekben villódzás fordulhat elő.	

Low input Lag (Alacsony bemeneti késleltetés)	On/Off (Be/Ki)	A keretpuffer leállítása csökkentheti a bemeneti késleltetést. Megjegyzés: alacsony bemeneti késlekedés UHD 120Hz/165Hz felbontásnál, és a PIP/PBP , Sniper Scope kikapcsolása állítható. Alapértelmezés szerint az Adaptív szinkronizálás állapotában engedélyezve van, és nem állítható.
Frame Counter (Keretszámláló)	Off (Ki) / Right-up (Jobbra-fent) / Right-Down (Jobbra-lent) / Left-Down (Balra-lent) / Left-Up (Balra-fent)	F frekvencia megjelenítése a kijelölt sarokban
HDMI1	Console/DVD/PC	Válassza ki a csatlakoztatott eszköz típusát. A HDMI1-et játékkonzol/DVD-ként állítsa be, ha játékkonzol vagy DVD-kijelző van csatlakoztatva.
HDMI2	Console/DVD/PC	Válassza ki a csatlakoztatott eszköz típusát. A HDMI2-t játékkonzol/DVD-ként állítsa be, ha játékkonzol vagy DVD-kijelző van csatlakoztatva.

Megjegyzés:

Ha a "HDR mód" a "Fénysűrűség" alatt "nem kikapcsolva" értékre van állítva, az "Árnyékvezérlés" és a "Játék színe" nem állítható.

Ha a "HDR" a "Fénysűrűség" alatt "nem kikapcsolva" értékre van állítva, a "Játék mód", az "Árnyékvezérlés" és a "Játék színe" nem állítható.

Ha a „Színbeállítás” alatt a „Színskála” beállítása „sRGB” vagy „DCI-P3”, az "Árnyékvezérlés" és a "Játék színe" elemek nem állíthatók be.

Luminance (Fényesség)

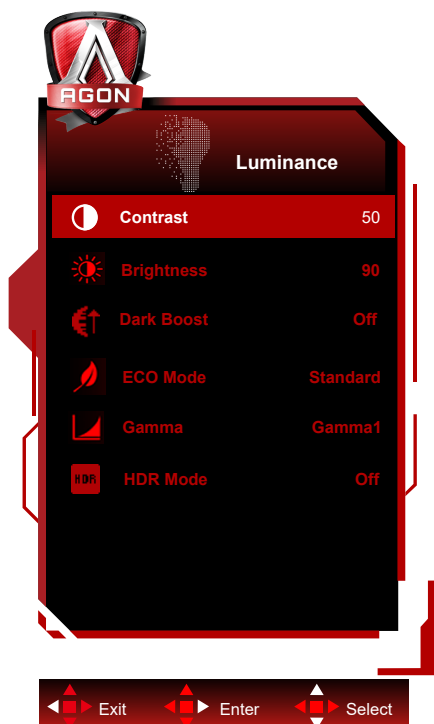

	Contrast (Kontraszt)	0-100	Kontraszt digitális regiszterből.	
	Brightness (Fényerő)	0-100	Háttérvilágítás beállítása	
	Dark Boost (S ö t é t erősítés)	Off(Ki) / Level 1(1. szint) / Level 2(2. szint) / Level 3(3. szint)	Kiemeli a képernyő részleteit a sötét vagy világos területen, hogy beállítsa a fényerőt a világos területen, és biztosítsa, hogy ne váljon túltelítetté.	
	Eco mode (Eco mód)	Standard (Normál)	Standard (Normál)	Normál mód
		Text (Szöveg)	Text (Szöveg)	Szöveges mód
		Internet	Internet	Internet mód
		Game (Játék)	Game (Játék)	Játék mód
		Movie (Film)	Movie (Film)	Film mód
		Sports (Sport)	Sports (Sport)	Sport mód
	Gamma	Reading(Olvasás)	Reading(Olvasás)	Olvasás mód
		Gamma1	Gamma1	Gamma 1 beállítása
		Gamma2	Gamma2	Gamma 2 beállítása
	HDR	Gamma3	Gamma3	Gamma 3 beállítása
		Off (Ki)	Off (Ki)	A HDR-profilt felhasználási igényei szerint állítsa be. Megjegyzés: Ha HDR-tartalom észlelhető, a HDR-opció megjelenik beállítás céljából.
		DisplayHDR	DisplayHDR	
		HDR Peak(HDR csúcsfényerő)	HDR Peak(HDR csúcsfényerő)	
		HDR Picture (HDR kép)	HDR Picture (HDR kép)	
HDR Movie (HDR film)	HDR Movie (HDR film)			
HDR Mode (HDR mód)	HDR Game (HDR játék)	HDR Game (HDR játék)	A kép színének és kontrasztjának optimális értékre állítása, ami HDR-effektust szimulál. Megjegyzés: Ha nem észlelhető HDR-tartalom, akkor a HDR-mód opció jelenik meg beállítás céljából.	
	Off	Off		
	HDR Picture (HDR kép)	HDR Picture (HDR kép)		
	HDR Movie (HDR film)	HDR Movie (HDR film)		
	HDR Game (HDR játék)	HDR Game (HDR játék)		

Megjegyzés:

Ha a „HDR mód” beállítása „nem kikapcsolva”, a „Kontraszt”, a „Eco mode(Eco mód) ” és a „Gamma” elemek nem módosíthatók.

Ha a „HDR” beállítása „nem kikapcsolva”, akkor a „Fénysűrűség” alatt lévő többi elem nem módosítható.

Ha a „Színbeállítás” alatt a „Színskála” beállítása „sRGB” vagy „DCI-P3”, akkor a „Kontraszt”, a „Dark Boost”, a „Sötét kiemelés”, a „Eco mód”, a „Gamma” és a „HDR/HDR mód” elemei nem állíthatók.

PIP Setting (PIP beállítás)

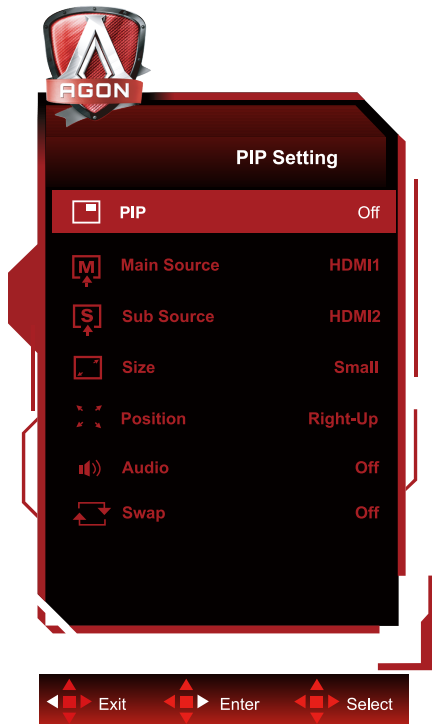

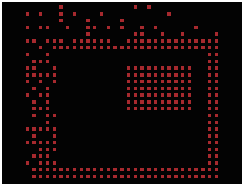
	PIP (Kép a képben)	Off (Ki) / PIP / PBP	PIP vagy PBP letiltása vagy engedélyezése.
	Main Source (Főforrás)		Főforrás kiválasztása.
	Sub Source (Alforrás)		Alforrás kiválasztása.
	Size (Méret)	Small (Kicsi) / Middle (Közepes) / Large (Nagy)	Képméret kiválasztása.
	Position (Helyzet)	Right-up (Jobbra - fent)	A kép helyének kiválasztása.
		Right-down (Jobbra - lent)	
		Left-Up (Balra-fent)	
		Left-Down (Balra-lent)	
	Audio (Audió)	On (Be): PIP Audió	Audió beállítás letiltása vagy engedélyezése.
		Off (Ki): Fő audió	
Swap (Csere)	On (Be): Csere	Képforrás felcserélése.	
	Off (Ki): művelet nélkül		

Megjegyzés:

- 1) Ha a „HDR” a „Luminance (Fényesség)” alatt nem kikapcsolt állapotra van állítva, a „PIP Setting” alatti összes elem nem állítható be.
- 2) Ha a PIP/PBP engedélyezve van, az OSD-menü egyes színnel kapcsolatos beállításai csak a főképernyőre érvényesek, míg az alképernyő nem támogatott. Ezért a főképernyő és az alképernyő színei eltérhetnek.
- 3) A kívánt megjelenítési hatás elérése érdekében állítsa a bemeneti jel felbontását 1920X2160@60Hz-re PBP esetén.
- 4) Ha a PBP/PIP engedélyezve van, a főképernyő/alképernyő bemeneti forrás kompatibilitása a következő táblázatban látható:

PIP/PBP		Main Source (Főforrás)		
		HDMI1	HDMI2	DP
Sub Source (Alforrás)	HDMI1	V	V	V
	HDMI2	V	V	V
	DP	V	V	V

Color Setup (Színbeállítás)

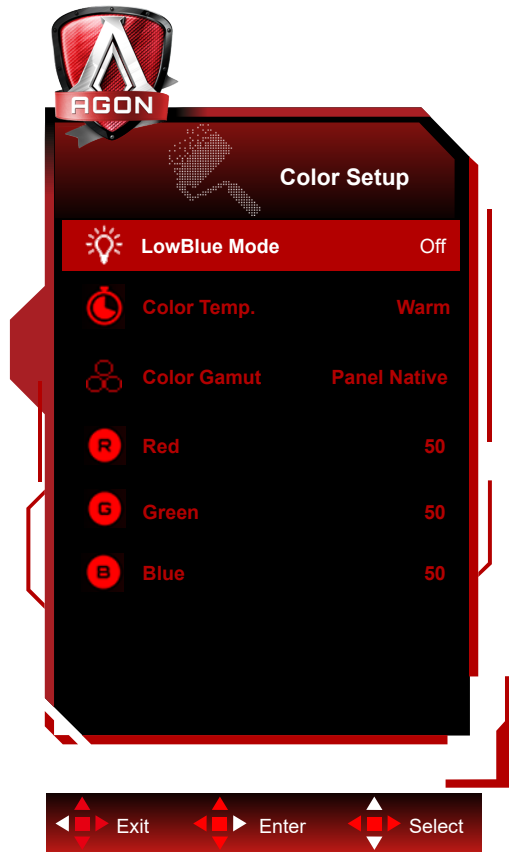

	LowBlue Mode(Alacsony kék fény mód)	Ki / Multimédia / Internet / Iroda / Olvasás	Csökkentse a kék fényhullámot a színhőmérséklet módosításával.
	Color Temp. (Színhőmérs.)	Warm (Meleg)	A meleg színhőmérséklet adatainak előhívása az EEPROM memóriából.
		Normal (Normál)	A normál színhőmérséklet adatainak előhívása az EEPROM memóriából.
		Cool (Hideg)	A hideg színhőmérséklet adatainak előhívása az EEPROM memóriából.
		User (Felhasználó)	A felhasználói színhőmérséklet adatainak előhívása az EEPROM memóriából.
	Color Gamut (Színtartomány)	Panel sajátja	Szabványos színterű panel.
		sRGB	sRGB színtér.
		DCI-P3	DCI-P3 színtér.
	Red (Vörös)	0-100	Vörös erősítés a digitális regiszterből.
	Green (Zöld)	0-100	Zöld erősítés a digitális regiszterből.
Blue (Kék)	0-100	Kék erősítés a digitális regiszterből.	

Megjegyzés:

Ha a "HDR-mód" vagy a "HDR" bekapcsolt állapotban van az "Luminance (Fényesség)" alatt, a "Színbeállítás" alatt egyik tétel se állítható be.

Ha a „Színbeállítás” sRGB vagy DCI-P3 értékre van állítva, a Színbeállítások alatt található összes többi elem nem állítható.

Audio(Audió)

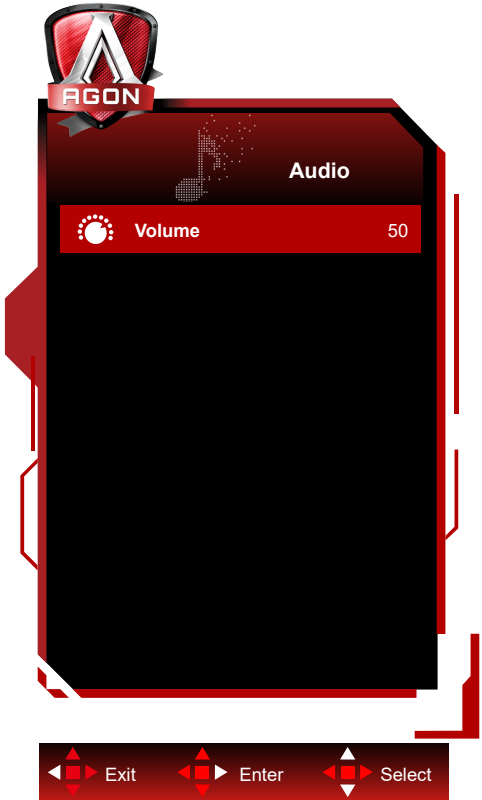

	Hangerő	0-100	Hangerő-beállítás módosítása
---	---------	-------	------------------------------

Light FX (Fényeffektus)

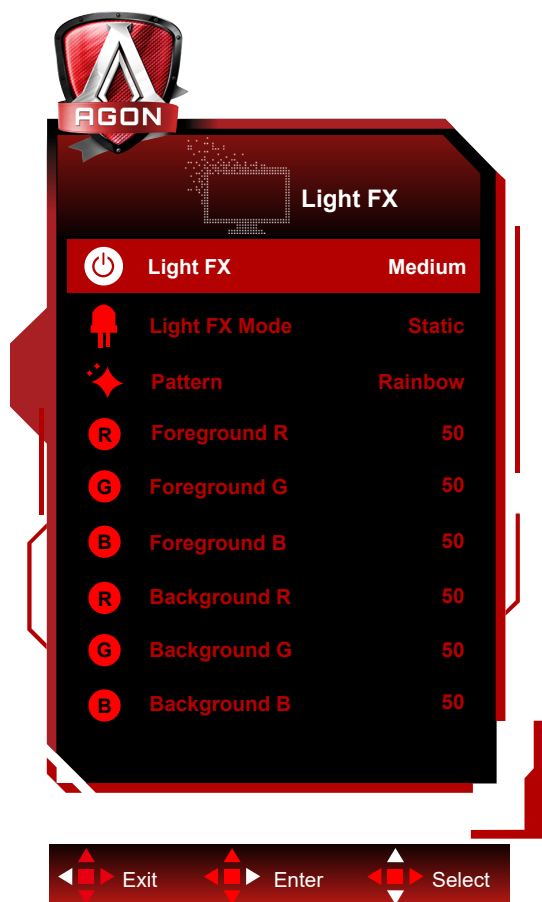

	Fényeffektus	Off / Low / Medium / Strong	Válassza ki a Light FX intenzitását.
	Fényeffektus mód	Audió 1/ Audió 2 / Statikus / Sötét pont pásztázás / Átmenetváltás / Terjedő kitöltés / Csepp kitöltés / Terjedő csepp kitöltés / Légzés / Világos pont pásztázás / Nagyítás / Szivárvány / Vízhullám / Villogó / Demó	Válassza ki a Fényeffektus módot
	Minta	Red / Green / Blue / Szivárvány/ Felhasználó által definiált	Válassza ki a Fényeffektus minta
	Előtér - R (piros)	0-100	A felhasználó módosíthatja a fényeffektus előlő színét, ha a Minta beállítás Felhasználói értékre van állítva.
	Előtér - G (zöld)		
	Előtér - B (kék)		
	Háttér - R (piros)	0-100	A felhasználó módosíthatja a fényeffektus háttérszínét, ha a Minta beállítás Felhasználói értékre van állítva.
Háttér - G (zöld)			
Háttér - B (kék)			

OLED Care/Extra



	Pixel Orbiting (Képtolrás)	Off (Ki) / Weak (Gyenge) / Medium (Közepes) / Strong (Erős)	Az Pixel Orbiting funkció bekapcsolására szolgál, hogy csökkentse a képállandósulás keletkezésének kockázatát. A funkció ajánlott beállítása: "On" (Be). A funkció bekapcsolása után a kép képpontjai körkörösén, egészben fognak mozogni. A mozgás amplitúdója a beállításokon alapul. A mozgattott karakter oldalra vágható. Ha a "Strong" (Erős) van kiválasztva, a képállandósulás valószínűsége a legkisebb, de az esetleges oldalvágás lehet a legjelentősebb.
	Auto Warning (Auto figyelmeztetés)	On (Be)Off (Ki)	A Pixelfrissítés vonatkozó automatikus felszólítás funkció be-/kikapcsolása. A kijelzőn automatikusan felugrik egy menü, amely emlékezteti a felhasználót, hogy 4 óránként futtassa a Pixelfrissítés funkciót. A Bezárás kiválasztásával többé nem jelenik meg automatikusan a Pixelfrissítés vonatkozó automatikus felszólító menü. Ha nem végzi el a Pixelfrissítés az ajánlott időpontban, az növeli a képernyőn maradó kép kockázatát. Kérjük, járjon el körültekintően.
	Pixel Refresh (Pixelfrissítés)	On (Be)Off (Ki)	Az Pixelfrissítés engedélyezésére és futtatására szolgál a keletkezett képállandósulás kiküszöbölésére. Indítás után válassza a „Yes” (Igen) lehetőséget a menü utasításainak megfelelően, majd a megjelenítő automatikusan kikapcsolja a képernyőt. Tartsa bekapcsolva a készüléket és ne kezelje a billentyűket. A működésjelző fehéren villog (1 másodpercig bekapcsolva/ 1 másodpercig kikapcsolva), és az egész folyamat körülbelül 10 percig tart. A végén a működésjelző kialszik, és a megjelenítő készenléti állapotba kerül.

Screen Saver (Képernyőkímélő)	Off (Ki) / Slow / Fast	Ha adott ideig statikus képet észlel, a képernyőkímélő funkció elhalványítja a képernyőt, hogy megóvja a panelt az állandósulástól.
Logos Protection (Multi-Logó védelem)	Off (Ki)/1/2	Ha a képernyőn több statikus logó észlelhető, javasolt bekapcsolni a Multi-Logó védelem funkciót, amely a képernyőt lehalványítja, hogy megvédje a panelt a logók észlelése során fellépő képállandósulástól.
Boundary Dimmer (Határzóna halványítása)	Off (Ki)/1/2/3	Az olyan speciális képarányok esetében, amelyeknél a képernyő fekete területet tartalmaz, vagy osztott képernyő esetén a Határzóna halványítása funkció automatikusan érzékeli és tompítja a fényerőt a nagy fényerőkülönbséggel rendelkező területeken.
Taskbar Dimmer (Feladatsor halványítása)	Off (Ki)//1/2/3	A Feladatsor halványítása technológia csökkenti a képernyőn megjelenő feladatsáv fényerejét. A feladatsoron kívül más területeken nem lesz észrevehető a fényerő-változás.
Thermal Protection (Hővédelem)	On (Be)Off (Ki)	Ha a monitor hőmérséklete meghaladja a 60 Celsius-fokot, a hővédelmi funkció automatikusan csökkenti a képernyő fényerejét a megfelelő hőelvezetés biztosítása érdekében. Javasoljuk, hogy kapcsolja be a funkciót a monitor számára.
Input Select (Bemenetválasztás)	AUTO/HDMI1/HDMI2/DP	Bemeneti jelforrás választása
Off Timer (Kikapcsolási időzítő)	0-24 óra	A tápfeszültség kikapcsolási idejének kiválasztásához való
Image Ratio (Képarány)	Széles /Aspect(razmerje) /4:3/1:1 / 17"(4:3) / 19"(4:3) / 19"(5:4) / 19"W(16:10) / 21.5"W(16:9) / 22"W(16:10) / 23"W(16:9) / 23.6"W(16:9) / 24"W(16:9) / 27"W(16:9)/30"W (21:9)	A megjelenítési képarány kiválasztására való.
DDC/CI	igen vagy nem	A DDC/CI támogatás BE-/ KIKAPCSOLÁSA
Reset (Alaphelyzet)	igen vagy nem	A menü visszaállítása alapértékekre.
Time after Pixel Refresh (A képállandósulás megszűntetése utáni idő)		Arra az időre utal, amíg a megjelenítő az utolsó Pixel Refresh művelet végrehajtása után világít, órában kifejezve. A felhasználónak négyóránként automatikusan elküldi az Pixel Refresh végrehajtásáról szóló felszólítást.
Pixel Refresh Counts (A képállandósulás megszűntetésének száma)		Az Pixel Refresh végrehajtása számának rögzítésére szolgál.

OSD Setup (OSD beállítása)

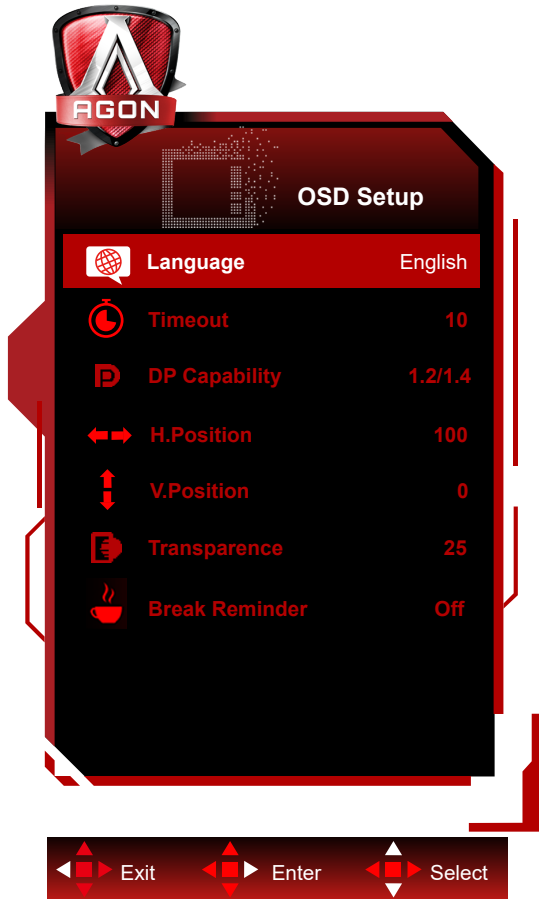

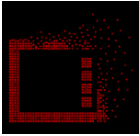
	Language (Nyelv)		Az OSD nyelv kiválasztásához.
	Timeout (Időtűllépés)	5-120	Az OSD időtűllépésének idejét állítja be.
	DP Capability (DP képesség)	1.1/1.2/1.4	Ha a DP videó tartalom támogatja a DP1.2/1.4 szabványt, válassza a DP1.2/1.4 elemet a DP kompatibilitás érdekében. Ellenkező esetben válassza a DP1.1 lehetőséget. Ne feledje, hogy kizárólag a DP1.2/1.4 támogatja a szabad szinkronizálást.
	H. Position (V. helyzet)	0-100	Az OSD vízszintes helyzetének beállítására szolgál
	V. Position (F. Helyzet)	0-100	Az OSD függőleges helyzetének beállítására szolgál
	Transparence (Átlátszóság)	0-100	Az OSD átlátszóságának beállítására szolgál.
	Break Reminder (Szünet emlékeztető)	BE vagy KI.	Szünetre emlékeztet, ha a felhasználó több mint 1 órán keresztül folyamatosan dolgozik.

LED jelzőfény

Állapot	LED színe
Teljes bekapcsolás üzemmód	Fehér
Aktív kikapcsolás üzemmód	Narancssárga
Folyamatban lévő Pixel Refresh	A fehér jelzőfény villog (felváltva egy másodpercig bekapcsolva és egy másodpercig kikapcsolva).
OLED-panel meghibásodása	A narancssárga jelzőfény villog (felváltva egy másodpercig bekapcsolva és egy másodpercig kikapcsolva).
Kikapcsolási mód	A kijelző nem világít.

Hibaelhárítás

Problémák	Lehetséges megoldások
A működésjelző nem világít.	<ul style="list-style-type: none"> • Ellenőrizze, hogy a készülék be van-e kapcsolva. • Ellenőrizze, hogy a tápkábel csatlakozik-e.
A működésjelző világít, de nincs kép.	<ul style="list-style-type: none"> • Ellenőrizze, hogy a számítógép tápellátása be van-e kapcsolva. • Ellenőrizze, hogy a számítógép videokártyája megfelelően van-e csatlakoztatva. • Ellenőrizze, hogy a megjelenítő jelkábele megfelelően van-e csatlakoztatva a számítógéphez. • Ellenőrizze a megjelenítő jelkábelének dugóját, és győződjön meg arról, hogy az összes csatlakozótű egyenes. • Figyelje meg a számítógép billentyűzetén lévő Caps Lock billentyűn keresztül a kijelzót, hogy meggyőződjön, a számítógép működik.
Nincs kép, de a működésjelző narancssárgán villog.	<ul style="list-style-type: none"> • Az OLED-panel meghibásodik, és nem működik megfelelően. Kérjen tanácsot az AOC értékesítés utáni szerviz munkatársaitól.
Nem valósul meg a plug-to-use funkció.	<ul style="list-style-type: none"> • Ellenőrizze, hogy támogatja-e a plug-to-use funkciót. • Ellenőrizze, hogy az adapter támogatja-e a plug-to-use funkciót.
Halvány kép.	<ul style="list-style-type: none"> • Állítsa be a fényűréséget és a kontrasztarányt.
A kép ugrál vagy hullámos.	<ul style="list-style-type: none"> • A közelben elektromos készülékek és eszközök lehetnek, amelyek elektronikus interferenciát okozhatnak.
A képernyőn megjelenik a "a jelkábel nem elérhető" vagy a "nincs jel" kijelzés.	<ul style="list-style-type: none"> • Ellenőrizze, hogy a jelkábel megfelelően van-e csatlakoztatva. • Ellenőrizze, hogy a jelkábel dugójának érintkezőtűje nem sérült-e meg. • Az Pixel Refresh funkció engedélyezhető és futtatható a megjelenítő menüjében a kialakult képállandósulás megszüntetésére. A funkció többszöri futtatásával elérhető a kívánatos képmegjelenítési hatás. A képernyő karbantartásával kapcsolatos egyéb utasításokat a hivatalos weboldalon található felhasználói utasításban talál.
A képernyőn megjelenik az "érvénytelen bemenet" üzenet.	<ul style="list-style-type: none"> • Ellenőrizze, hogy a számítógép nem megfelelő megjelenítési módra van-e beállítva. Kérjük, állítsa át a számítógépet a részletes használati utasításban felsorolt megjelenítési módra.
Képállandósulás.	<ul style="list-style-type: none"> • Az OLED-panel jellemzői alapján a megjelenítéskor a megjelenítéskor engedélyezhető és futtatható az Pixel Refresh funkció a keletkezett képállandósulás megszüntetésére. A funkció többszöri futtatása ajánlott a kívánt képmegjelenítési hatás eléréséhez. A képernyő karbantartásával kapcsolatos egyéb utasításokat a hivatalos weboldalon található felhasználói utasításban talál.
Szabályozás és szerviz	<p>Lásd a Szabályozás és szerviz információt, amely a CD-n lévő kézikönyv része, illetve a www.aoc.com oldalt (keresse meg az országában megvásárolt típust és olvassa el a Szabályozás és szerviz információt a Támogatás oldalon.</p>

Műszaki adatok

Általános specifikáció

Panel	Típus neve	AG326UD		
	Megjelenítő-rendszer	OLED		
	Hasznos képméret	80,3 cm átlósan		
	Képpont-méret	0,1814mm (V) × 0,1814mm (F)		
	Megjelenítés színe	1,07B szín ^[1]		
Egyebek	Vízszintes pásztázási tartomány	30k-370kHz		
	Vízszintes pásztázási méret (maximum)	699,48 mm		
	Függőleges pásztázási tartomány	48-165Hz		
	Függőleges pásztázási méret (maximum)	337.06 mm		
	Optimális alapfelbontás	3840 x 2160@60Hz		
	Max resolution	3840 x 2160@165Hz ^[2]		
	Plug & Play	VESA DDC2B/CI		
	Csatlakozó típusa	HDMI2/DisplayPort/USBx3/USB upstream/Fülhallgató kimenet		
	Áramforrás	100-240V~ 50/60Hz 2.5A		
	Energiafogyasztás	Jellemző (alapértelmezett fényerő és kontraszt)	100W	
		Max. (fényerő = 100, kontraszt =100)	≤182W	
Készenléti üzemmód		≤ 0.5 W		
Környezeti adatok	Hőmérséklet	Működés	0°C~ 40°C	
		Üzemen kívül	-25°C~ 55°C	
	Relatív páratartalom	Működés	10% – 85% (nem lecsapódó)	
		Üzemen kívül	5% – 93% (nem lecsapódó)	
	Tengerszint feletti magasság	Működés	0 m-5000 m (0 láb~16 404 láb)	
		Üzemen kívül	0 m~ 12 192 m (0 láb~40 000 láb)	

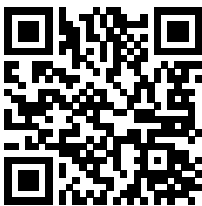

Megjegyzés:

[1]: A termék által támogatott maximális megjelenítési színszám 1,07 milliárd, a beállítási feltételek pedig a következők (egyes videokártyák kimeneti korlátozása miatt eltérések lehetnek):

Jelforzó Színformátum Állapot Színek bit- mélysége	HDMI2.1		DisplayPort1.4	
	YCbCr422 YCbCr420	YCbCr444 RGB	YCbCr422 YCbCr420	YCbCr444 RGB
3840x2160 165Hz 10bpc	OK	OK	OK	OK
3840x2160 165Hz 8bpc	OK	OK	OK	OK
3840x2160 160Hz 10bpc	OK	OK	OK	OK
3840x2160 160Hz 8bpc	OK	OK	OK	OK
3840x2160 144Hz 10bpc	OK	OK	OK	OK
3840x2160 144Hz 8bpc	OK	OK	OK	OK
3840x2160 120Hz 10bpc	OK	OK	OK	OK
3840x2160 120Hz 8bpc	OK	OK	OK	OK
3840x2160 60Hz 10bpc	OK	OK	OK	OK
3840x2160 60Hz 8bpc	OK	OK	OK	OK
Kis felbontás 10 bpc	OK	OK	OK	OK
Kis felbontás 8 bpc	OK	OK	OK	OK

Megjegyzés: a Display Port az NVIDIA® videokártyához ajánlott. AMD® videokártya esetén HDMI vagy Display Port használható.

[2]: Az UHD 120Hz/160Hz/165Hz eléréséhez DP1.4 jelformátum esetén DSC-t támogató videokártyát kell használni. A DSC-támogatással kapcsolatban kérjük, forduljon a videokártya gyártójához.

Alapvető Megjelenítési Üzem módok

NORMÁL	FELBONTÁS (±1Hz)	VÍZSZINTES FREKVENCIA (kHz)	FÜGGŐLEGES FREKVENCIA (Hz)
VGA	640×480@60Hz	31.469	59.940
	640×480@72Hz	37.861	72.809
	640×480@75Hz	37.500	75.000
	640×480@100Hz	51.080	99.769
	640×480@120Hz	60.938	119.720
SVGA	800×600@56Hz	35.156	56.250
	800×600@60Hz	37.879	60.317
	800×600@72Hz	48.077	72.188
	800×600@75Hz	46.875	75.000
	800×600@100Hz	62.760	99.778
	800×600@120Hz	76.302	119.972
XGA	1024×768@60Hz	48.363	60.004
	1024×768@70Hz	56.476	70.069
	1024×768@75Hz	60.023	75.029
SXGA	1280×1024@60Hz	63.981	60.020
	1280×1024@75Hz	79.976	75.025
FHD	1920×1080@60Hz	67.500	60.000
	1920×1080@100Hz	112.500	100.000
	1920×1080@120Hz	137.260	119.982
QHD	2560×1440@60Hz	96.180	60.000
	2560×1440@120Hz	183	120
	2560×1440@144Hz	222.194	144.01
PBP	1280×1440@60Hz	89.450	59.913
	1280×1440@75Hz	111.972	74.998
UHD	3840×2160@60Hz	141.12	60
	3840×2160 @100Hz	222.202	100.001
	3840×2160 @120Hz	282.25	120.005
	3840×2160 @144Hz	338.69	144
	3840×2160 @160Hz	351.362	160.001
	3840×2160 @165Hz	388.08	165
IBM MODES			
DOS	720×400@70Hz	31.469	70.087
MAC MODES			
VGA	640×480@67Hz	35.000	66.667
SVGA	832×624@75Hz	49.725	74.551

Jegyzet:

A VESA szabvány szerint a különböző operációs rendszerek és videokártyák frissítési frekvenciájának (mezőfrekvenciájának) kiszámításakor bizonyos hiba (+/-1Hz) előfordulhat. A kompatibilitás javítása érdekében a termék névleges képfriessítési frekvenciáját lekerekítették. Kérjük, tekintse meg a tényleges terméket.

Csatlakozó érintkező-kiosztása



19 érintkezős jelkábel színes megjelenítőhöz

Érintkező száma	Jel elnevezése	Érintkező száma	Jel elnevezése	Érintkező száma	Jel elnevezése
1.	TMDS adatok 2+	9.	TMDS adatok 0-	17.	DDC/CEC földelés
2.	TMDS adatok 2 árnyékolás	10.	TMDS Időzítés +	18.	+5V táp
3.	TMDS adatok 2-	11.	TMDS Időzítés árnyékolás	19.	Hot Plug érzékelés
4.	TMDS adatok 1+	12.	TMDS időzítés		
5.	TMDS adatok 1 Árnyékolás	13.	CEC		
6.	TMDS adatok 1-	14.	Fenntartva (Nincs összeköttetés az eszközön)		
7.	TMDS adatok 0+	15.	SCL		
8.	TMDS adatok 0 árnyékolás	16.	SDA		

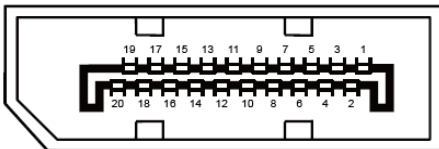

20 érintkezős jelkábel színes megjelenítőhöz

Érintkező száma	Jel elnevezése	Érintkező száma	Jel elnevezése
1	ML_Lane 3 (n)	11	GND
2	GND	12	ML_Lane 0 (p)
3	ML_Lane 3 (p)	13	CONFIG1
4	ML_Lane 2 (n)	14	CONFIG2
5	GND	15	AUX_CH(p)
6	ML_Lane 2 (p)	16	GND
7	ML_Lane 1 (n)	17	AUX_CH(n)
8	GND	18	Hot Plug érzékelés
9	ML_Lane 1 (p)	19	Return DP_PWR
10	ML_Lane 0 (n)	20	DP_PWR

Plug and Play

Plug and Play DDC2B szolgáltatás

Ez a monitor VESA DDC2B képességekkel van ellátva a VESA DDC SZABVÁNY előírásainak megfelelően. Lehetővé teszi, hogy a monitor közölje a gazdarendszerrel azonosító adatait, illetve az alkalmazott DDC szintjétől függően további adatokat közöljön megjelenítési képességeit illetően.

A DDC2B az I2C protokollra épülő, kétirányú adatcsatorna. A gazdagép a DDC2B csatornán keresztül kérheti az EDID adatokat.