

# AOC



Monitor LCD  
Manual do utilizador

**U27B3AF**

[www.aoc.com](http://www.aoc.com)

©2024 AOC. All Rights Reserved.

**HDMI**<sup>®</sup>  
HIGH-DEFINITION MULTIMEDIA INTERFACE

|  |    |
|--|----|
| Segurança .....                                | 1  |
| Convenções nacionais .....                     | 1  |
| Energia .....                                  | 2  |
| Instalação .....                               | 3  |
| Limpeza .....                                  | 4  |
| Outros .....                                   | 5  |
| Configuração .....                             | 6  |
| Conteúdo da embalagem .....                    | 6  |
| Instalar o suporte e a base .....              | 7  |
| Ajustar o ângulo de visão .....                | 8  |
| Ligar o monitor .....                          | 9  |
| Fixação do braço para montagem na parede ..... | 10 |
| Função Adaptive-Sync .....                     | 12 |
| HDR .....                                      | 13 |
| Ajuste .....                                   | 14 |
| Botões de atalho .....                         | 14 |
| Configuração do OSD .....                      | 16 |
| Luminance (Luminância) .....                   | 17 |
| Color Setup (Configuração de cor) .....        | 18 |
| Picture Boost (Optimiz da Imagem) .....        | 19 |
| OSD Setup (Configur da OSD) .....              | 20 |
| Game Setting (Configuração de jogo) .....      | 21 |
| Extra .....                                    | 22 |
| Exit (Sair) .....                              | 23 |
| Indicador LED .....                            | 24 |
| Resolução de problemas .....                   | 25 |
| Especificações .....                           | 26 |
| Especificações gerais .....                    | 26 |
| Modos de exibição predefinidos .....           | 27 |
| Atribuição de pinos .....                      | 28 |
| Plug and Play .....                            | 29 |

# Segurança

## Convenções nacionais

As subsecções seguintes descrevem as convenções de notação utilizadas neste documento.

### Notas, alertas e avisos

Ao longo deste guia podem ser exibidos blocos de texto a negrito ou itálico acompanhados por um ícone. Estes blocos de texto contêm notas, alertas e avisos e são utilizados da seguinte forma:



**NOTA:** Uma NOTA indica informações importantes que o ajudam a utilizar o sistema do computador da melhor forma possível.





**ALERTA:** Um ALERTA, indica danos potenciais ao hardware ou perda de dados e explica como evitar o problema.



**AVISO:** Um AVISO indica potenciais danos materiais e explica como evitar o problema. Alguns avisos podem ser exibidos em formatos diferentes e podem não ser acompanhados por um ícone. Em tais casos, a apresentação específica do aviso é imposta pela autoridade reguladora.

# Energia

 O monitor de ser utilizado apenas com o tipo de fonte de alimentação indicado na etiqueta. Se não tiver a certeza quanto à tensão fornecida na sua casa, consulte o seu fornecedor ou a empresa de fornecimento de energia.

 Desligue o aparelho durante tempestades ou quando não pretender utilizá-lo durante longos períodos. Isto protegerá o monitor contra possíveis danos devido a sobretensão.

 Não sobrecarregue cabos e extensões elétricas. A sobrecarga poderá originar incêndio ou choque elétrico.

 Para garantir o funcionamento satisfatório, utilize o monitor apenas com computadores com classificação UL que tenham tomadas apropriadas AC de 100-240V AC, Mín. 5A.

 A tomada deverá estar instalada próximo do equipamento e ser facilmente acessível.

# Instalação

**!** Não coloque este monitor sobre carrinhos, suportes, tripés, estantes ou mesas instáveis. Se o monitor cair, este pode causar ferimentos pessoais ou danos graves ao produto. Utilize apenas carrinhos, bases, suportes, tripés ou mesas recomendados pelo fabricante ou vendidos com este produto. Siga as instruções do fabricante para instalar o produto e utilize acessórios de montagem recomendados pelo mesmo. Quando colocado num carrinho, o produto deve ser deslocado com cuidado.

**!** Não introduza qualquer tipo de objeto nos orifícios do monitor. Tal poderá danificar componentes do mesmo ou causar fogo ou choque elétrico. Não derrame líquidos sobre o monitor.

**!** No coloque o produto no chão com a face voltada para baixo.

**!** Se montar o monitor numa parede ou prateleira, utilize um kit de montagem aprovado pelo fabricante e siga as instruções fornecidas com o kit.

**!** Deixe algum espaço à volta do monitor, tal como ilustrado abaixo. Caso contrário, a circulação de ar poderá ser inadequada e o monitor poderá sobreaquecer, podendo causar um incêndio ou danos no mesmo.

**!** Para evitar potenciais danos, por exemplo, o painel descolar-se da moldura, certifique-se de que o monitor não inclina para baixo mais de -5 graus. Se o ângulo de inclinação máximo de -5 graus for excedido, os danos do monitor não serão cobertos pela garantia.

Consulte a imagem abaixo para saber quais as distâncias de ventilação recomendadas quando o monitor for instalado na parede ou no suporte:

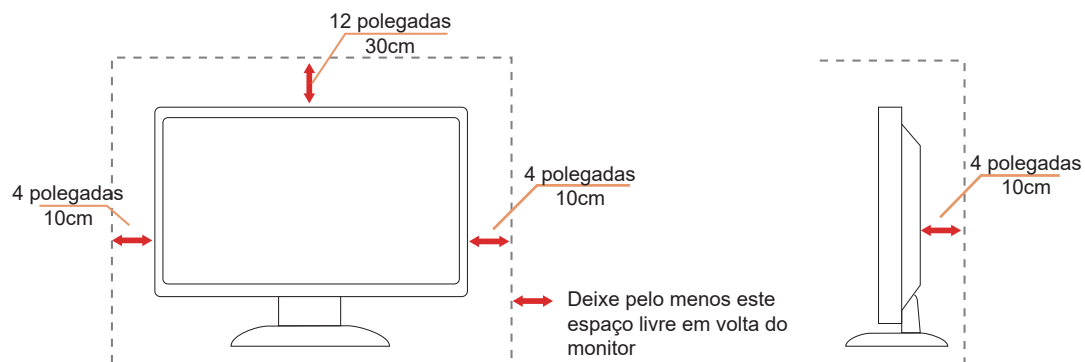

# Limpeza

 Limpe a estrutura do monitor regularmente com um pano macio humedecido com água.

 Durante a limpeza, utilize um pano de microfibras ou algodão macio. O pano deve estar húmido, mas quase seco. Não deixe entrar líquido na caixa.

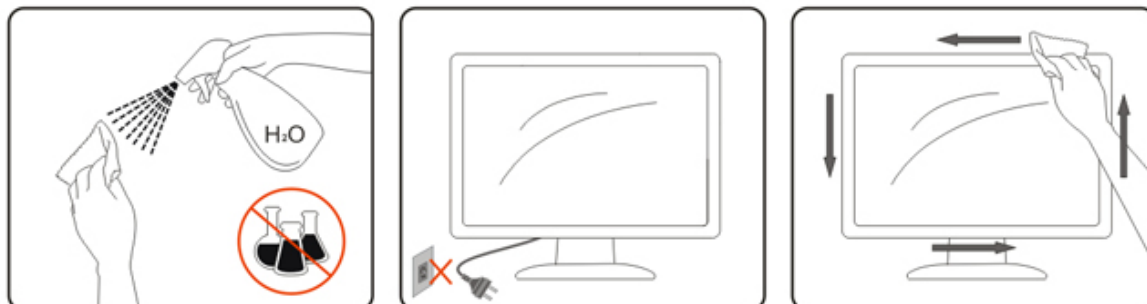

 Desligue o cabo de alimentação antes de limpar o produto.

## Outros

 Se o produto emitir odores e sons estranhos ou fumo, desligue a ficha de alimentação IMEDIATAMENTE e contacte um Centro de assistência técnica.

 Certifique-se de que os orifícios de ventilação não ficam bloqueados pela mesa ou por uma cortina.

 Não sujeite o monitor LCD a grandes vibrações ou impactos durante o seu funcionamento.

 Não deixe cair o monitor nem o sujeite a impactos durante o funcionamento ou transporte.

# Configuração

## Conteúdo da embalagem

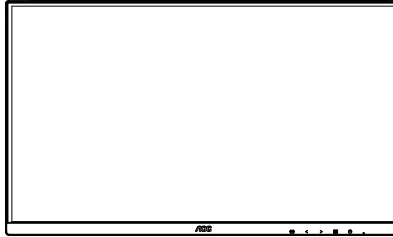

Monitor



Quick Start Guide

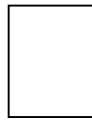

Warranty card

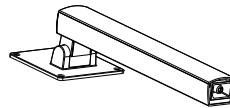

Stand

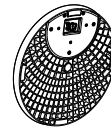

Base



Screwdriver



Screws



Power Cable



HDMI Cable



DP Cable

\* Os cabos de sinal não serão todos fornecidos em todos os países e regiões. Para confirmar, consulte o seu revendedor ou uma filial da AOC.



# Instalar o suporte e a base

Instale ou remova a base de acordo com os passos indicados abaixo.

**Instalação:**

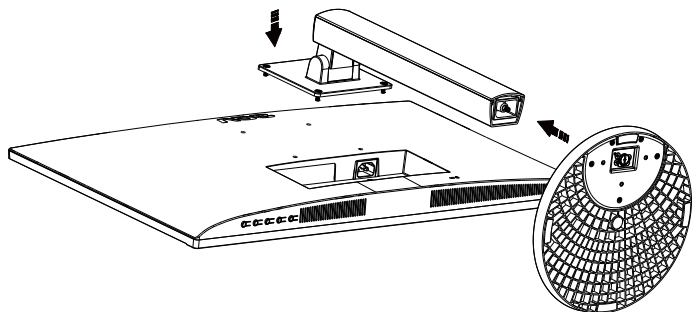

**Remoção:**

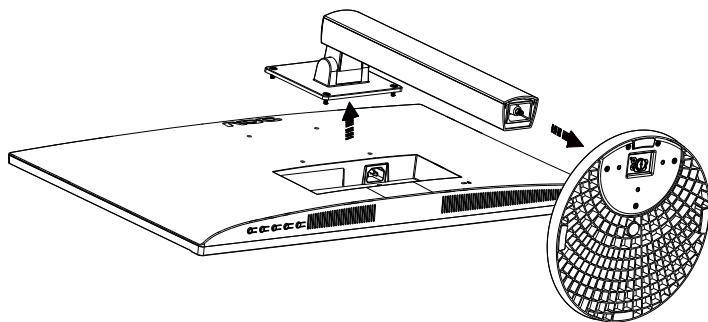

Especificação para o parafuso de base: M6\*13mm (rosca efetiva 5,5mm)

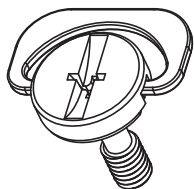

## Ajustar o ângulo de visão

Para obter o melhor ângulo de visualização possível, recomendamos que se coloque de frente para o monitor e que de seguida ajuste o ângulo do mesmo de acordo com a sua preferência.

Segure no suporte para impedir que o monitor caia quando estiver a ajustar o ângulo do mesmo.

Pode ajustar o ângulo do monitor tal como indicado abaixo:

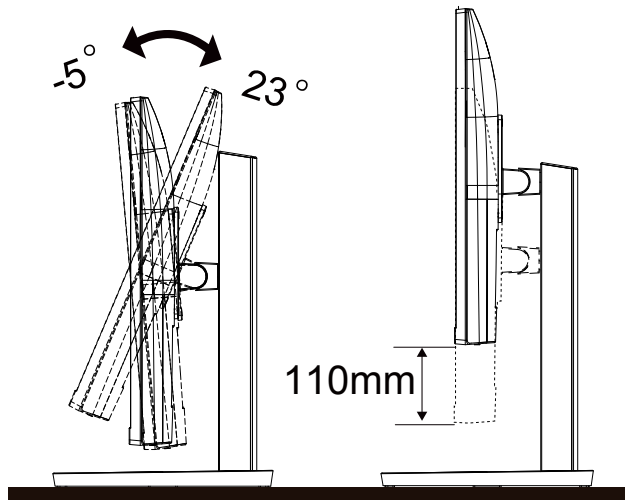

### NOTA:

Não toque no ecrã LCD quando estiver a ajustar o ângulo do monitor. Tal poderá causar danos ou mesmo a quebra do ecrã LCD.

### Aviso:

1. Para evitar potenciais danos no ecrã como, por exemplo, o painel descolar-se, certifique-se de que o monitor não inclina para baixo mais de  $-5$  graus.
2. Não exerça pressão no ecrã enquanto ajusta o ângulo do monitor. Segure apenas na moldura.

# Ligar o monitor

Ligações de cabos na traseira do monitor e do computador:

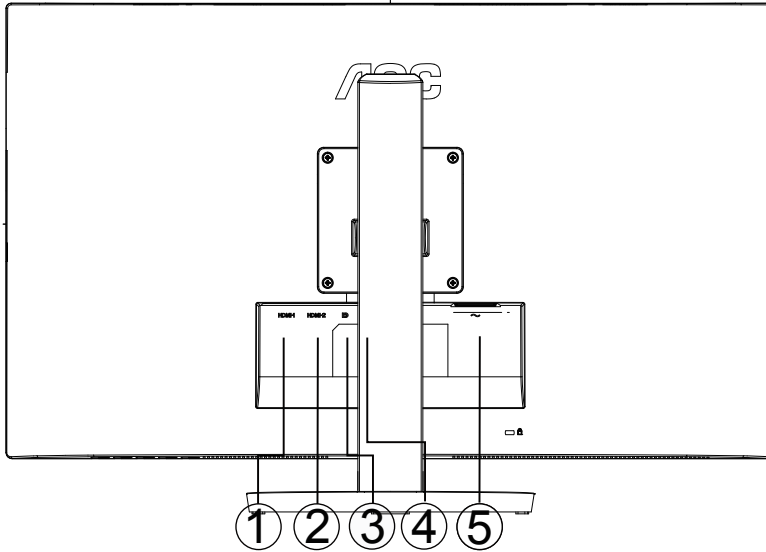

1. HDMI-1
2. HDMI-2
3. DP
4. Saída de auscultadores
5. Alimentação

## Ligar ao PC

1. Ligue o cabo de alimentação à parte de trás do monitor com firmeza.
2. Desligue o computador e retire o cabo de alimentação.
3. Ligue o cabo de sinal do monitor ao conector de vídeo da parte de trás do seu computador.
4. Ligue o cabo de alimentação do computador e o cabo de alimentação do monitor a uma tomada eléctrica.
5. Ligue o computador e o monitor.

Se visualizar uma imagem no ecrã do monitor, a instalação estará concluída. Se o monitor não apresentar uma imagem, consulte a Resolução de problemas.

Para proteger o equipamento, desligue sempre a alimentação do PC e do monitor LCD antes de efetuar a ligação.

•

# Fixação do braço para montagem na parede

Preparação para a instalação do suporte de parede opcional.

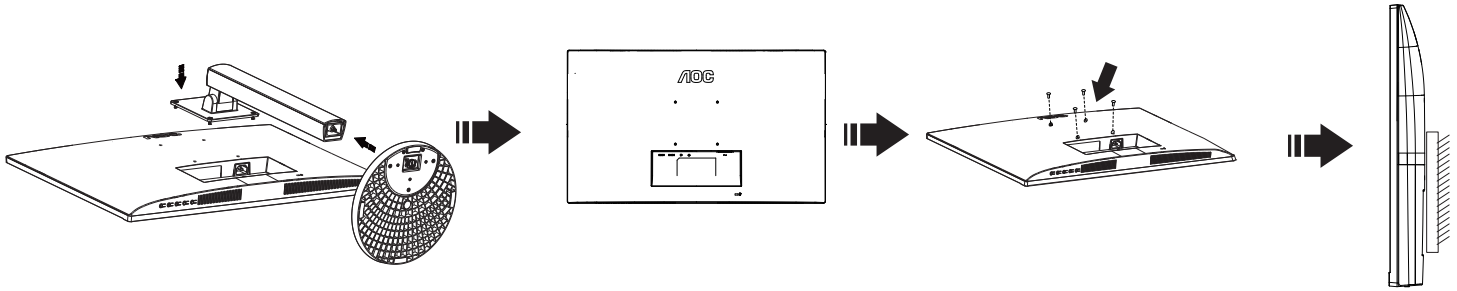

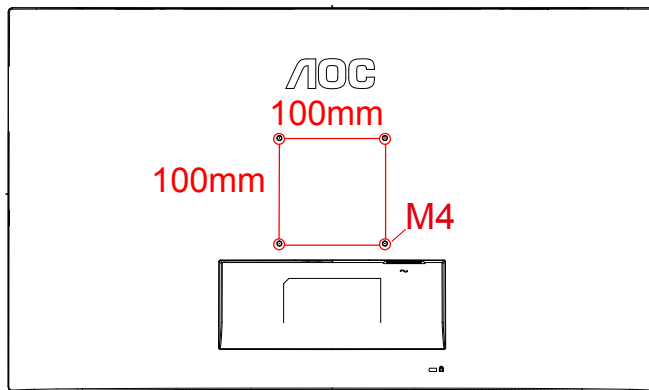

Este monitor pode ser fixado a um suporte de parede que é adquirido em separado. Desconecte a energia elétrica antes deste procedimento. Siga estas etapas:

1. Remova a base.
2. Siga as instruções do fabricante para montar o suporte de parede.
3. Encaixe o suporte de parede na traseira do monitor. Alinhe os furos do suporte com os furos na parte traseira do monitor.
4. Insira os 4 parafusos nos furos e aperte.
5. Reconecte os cabos. Consulte o manual do usuário fornecido com o suporte de parede original para obter instruções sobre como fixá-lo na parede.

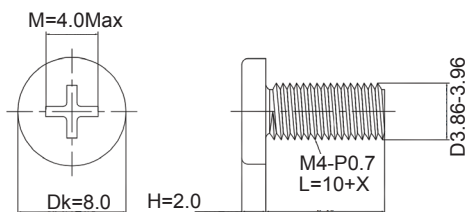

Especificações dos parafusos do suporte de parede: M4\*(10+X)mm (X=Espessura do suporte de montagem na parede)



 Nota : Os orifícios dos parafusos de fixação VESA não estão disponíveis para todos os modelos, por favor verifique junto do distribuidor ou departamento oficial da AOC. Contacte sempre o fabricante para instalação do suporte de montagem na parede.

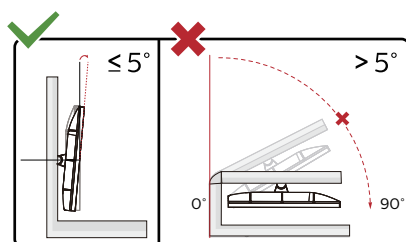

\*O aspeto do monitor poderá ser diferente dos ilustrados.

**Aviso:**

1. Para evitar potenciais danos no ecrã como, por exemplo, o painel descolar-se, certifique-se de que o monitor não inclina para baixo mais de -5 graus.

2. Não exerça pressão no ecrã enquanto ajusta o ângulo do monitor. Segure apenas na moldura.

# Função Adaptive-Sync

1. A função Adaptive-Sync funciona com HDMI/DP
2. Placa gráfica compatível: As placas recomendadas são apresentadas abaixo e podem ser consultadas em [www.AMD.com](http://www.AMD.com)

## Placas gráficas

- Radeon™ RX Vega series
- Radeon™ RX 500 series
- Radeon™ RX 400 series
- Radeon™ R9/R7 300 series (exceto R9 370/X, R7 370/X, R7 265)
- Radeon™ Pro Duo (2016)
- Radeon™ R9 Nano series
- Radeon™ R9 Fury series
- Radeon™ R9/R7 200 series (exceto R9 270/X, R9 280/X)

## Processadores

- AMD Ryzen™ 7 2700U
- AMD Ryzen™ 5 2500U
- AMD Ryzen™ 5 2400G
- AMD Ryzen™ 3 2300U
- AMD Ryzen™ 3 2200G
- AMD PRO A12-9800
- AMD PRO A12-9800E
- AMD PRO A10-9700
- AMD PRO A10-9700E
- AMD PRO A8-9600
- AMD PRO A6-9500
- AMD PRO A6-9500E
- AMD PRO A12-8870
- AMD PRO A12-8870E
- AMD PRO A10-8770
- AMD PRO A10-8770E
- AMD PRO A10-8750B
- AMD PRO A8-8650B
- AMD PRO A6-8570
- AMD PRO A6-8570E
- AMD PRO A4-8350B
- AMD A10-7890K
- AMD A10-7870K
- AMD A10-7850K
- AMD A10-7800
- AMD A10-7700K
- AMD A8-7670K
- AMD A8-7650K
- AMD A8-7600
- AMD A6-7400K

# HDR

É compatível com sinais de entrada no formato HDR10.

O monitor poderá ativar automaticamente a função HDR se o leitor e o conteúdo forem compatíveis. Contacte o fabricante do dispositivo e o fornecedor do conteúdo para obter mais informações sobre a compatibilidade do dispositivo e do conteúdo. “Desative” a função HDR caso não seja necessária a ativação automática da função.

Nota:

1. Não é necessária qualquer configuração especial para a interface DisplayPort/HDMI no WIN10 ou versões inferiores (antigas) a V1703.
2. No WIN10 versão V1703, apenas a interface HDMI está disponível e a interface DisplayPort não funciona.
  - a. A resolução de ecrã está definida para 3840x2160 e a função HDR está Ativada por predefinição. Nestas condições, o brilho do ecrã poderá diminuir ligeiramente, indicando que a função HDR foi ativada.
  - b. Depois de entrar numa aplicação, é possível obter o melhor efeito HDR se a resolução for alterada para 3840x2160 (se disponível).

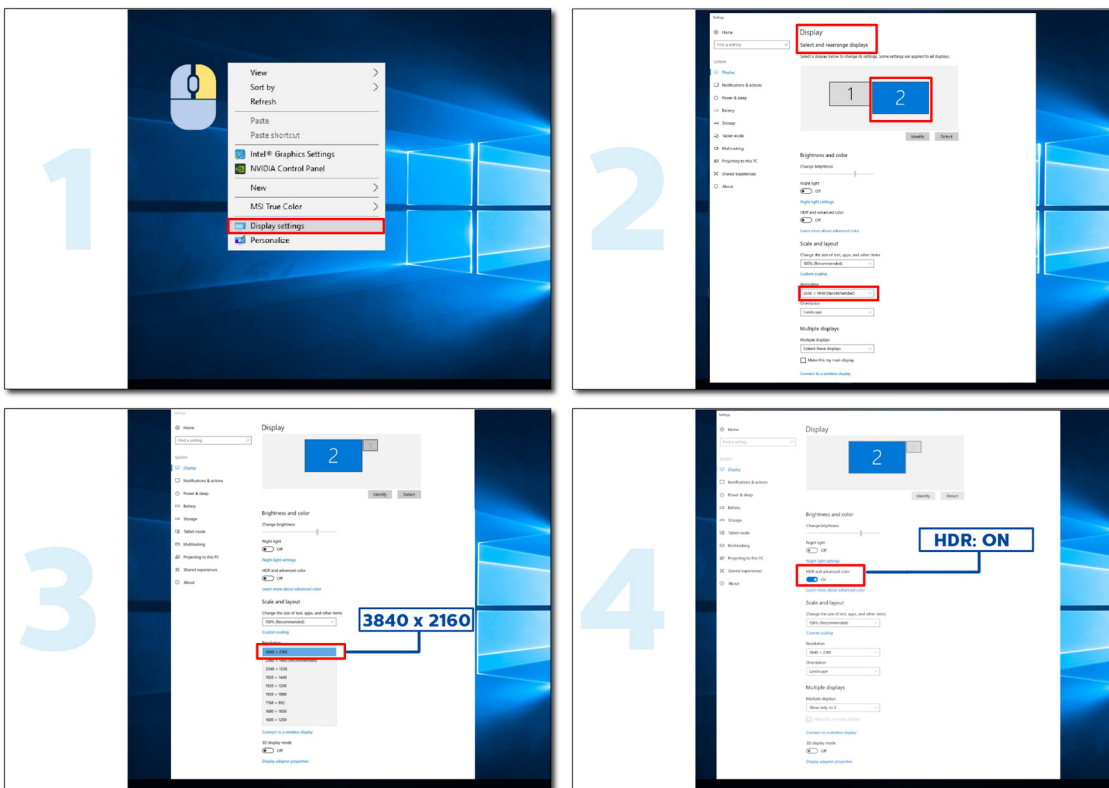

# Ajuste

## Botões de atalho

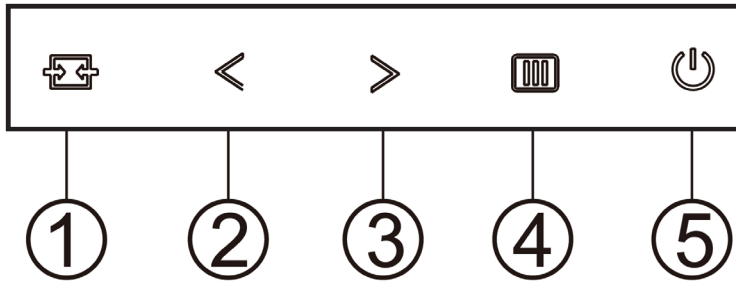

|   |                 |
|---|-----------------|
| 1 | Fonte/Auto/Sair |
| 2 | Clear Vision/<  |
| 3 | Volume />       |
| 4 | Menu/Enter      |
| 5 | Alimentação     |

### Menu/Enter

Prima para exibir o menu OSD ou confirmar a selecção.

### Alimentação

Pressione o botão de Energia para ligar/desligar o monitor.

### Volume

Quando não existir OSD, prima > o botão do volume para ativar a barra de ajuste do volume e prima < ou > para ajustar o volume (apenas em modelos com altifalantes).

### Fonte/Auto/Sair

Se o menu OSD não estiver ativo, prima o botão Fonte/Auto/Sair para configurar a função do botão de acesso rápido.



## Clear Vision

1. Quando o menu OSD estiver ativo, prima o botão “<” para ativar a função Clear Vision.
2. Utilize os botões “<” ou “>” para escolher entre as definições weak (fraco), medium (médio), strong (forte) ou off (desactivado). A predefinição é “off” (desactivado).

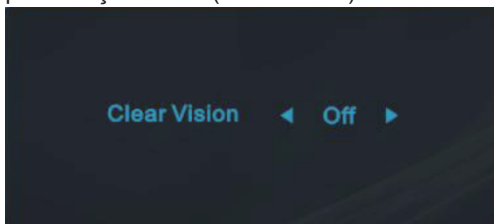

3. Mantenha o botão “<” premido durante 5 segundos para activar a Demonstração Clear Vision. Será apresentada a mensagem “Clear Vision Demo: on” (Demonstração Clear Vision: activada) no ecrã durante 5 segundos. Prima o botão Menu ou Sair para sair da mensagem. Mantenha premido o botão “<” novamente durante 5 segundos para desativar a Demonstração Clear Vision.

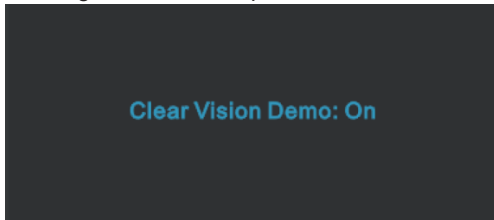







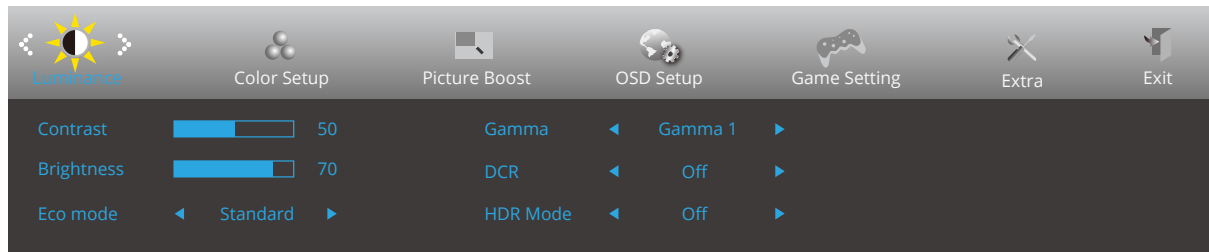

A função Clear Vision oferece a melhor experiência de visualização da imagem através da conversão de imagens de baixa resolução e desfocadas em imagens nítidas e vívidas.

# Configuração do OSD

Instruções básicas e simples com os botões de controlo.











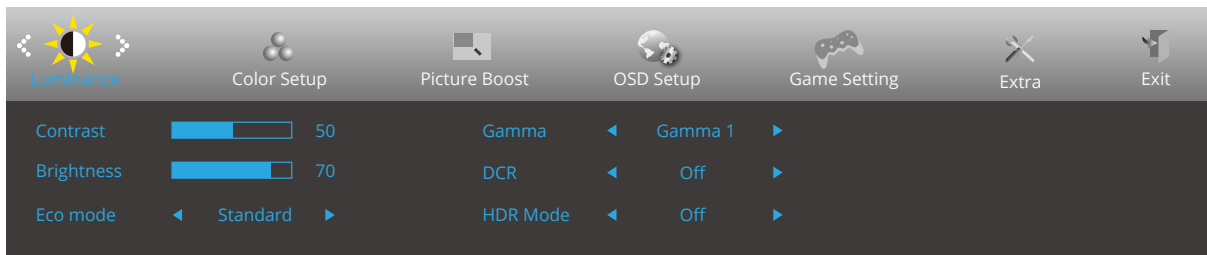

- 1). Prima o  **botão MENU** para ativar o menu OSD.
- 2). Prima o botão para a < **Esquerda** ou > **Direita** para se deslocar pelas funções. Quando a função desejada estiver selecionada, prima o  **botão MENU** para a ativar. Prima o botão para a < **Esquerda** ou > **Direita** para navegar pelas funções do submenu. Quando a função desejada estiver selecionada, prima o  **botão MENU** para a ativar.
- 3). Prima o botão para a < **Esquerda** ou > **Direita** para alterar as definições da função selecionada. Prima o  **botão Sair** para sair. Se desejar ajustar qualquer outra função, repita os passos 2-3.
- 4). Função de bloqueio do OSD: Para bloquear o OSD, mantenha premido o  **botão MENU** enquanto o monitor está desligado e depois pressione o  **botão de energia** para ligar o monitor. Para desbloquear o OSD, mantenha premido o  **botão MENU** enquanto o monitor está desligado e depois pressione o  **botão de energia** para ligar o monitor.

## Notas:

- 1). Se o produto possuir apenas uma entrada de sinal, o item “Selecionar entrada” não poderá ser ajustado.
- 2). Modos ECO (exceto modo Normal), DCR, modo DCB e Otimização da imagem; apenas pode existir um destes quatro estados.

## Luminance (Luminância)





|   |                      |                          |   |  |
|---|----------------------|--------------------------|---|--|
|  | Contrast (Contraste) | 0-100                    | Ajuste digital do contraste.  |  |
|   | Brightness (Brilho)  | 0-100                    | Ajuste da luz de fundo  |  |
|   | Eco mode (Modo Eco)  | Standard (Padrão)        | <input checked="" type="checkbox"/>   | Modo padrão  |
|   |                      | Text (Texto)             |    | Modo de texto  |
|   |                      | Internet                 |    | Modo de Internet   |
|   |                      | Game (Jogo)              |    | Game Mode (Modo de jogo)   |
|   |                      | Movie (Vídeo)            |    | Modo de vídeo  |
|   |                      | Sports (Desporto)        |    | Modo de desporto   |
|   |                      | Reading (Leitura)        |  | Modo de leitura  |
|   |                      | Uniformity               |  | Uniformity mode  |
|   | Gamma                | Gamma1                   |   | Ajustar para Gamma 1   |
|   |                      | Gamma2                   |   | Ajustar para Gamma 2   |
|   |                      | Gamma3                   |   | Ajustar para Gamma 3   |
|   | DCR                  | On (Activar)             |  | Ativar a taxa de contraste dinâmico  |
|   |                      | Off (Desactivar)         |   | Desativar a taxa de contraste dinâmico   |
|   | HDR                  | Off (Desactivar)         |   | Configure o perfil HDR de acordo com os seus requisitos de utilização.<br>Nota:<br>Quando for detetado conteúdo HDR, a opção HDR será exibida para ajuste. |
|   |                      | DisplayHDR               |   |  |
|   |                      | HDR Picture (HDR Imagem) |   |  |
|   |                      | HDR Movie (HDR Vídeo)    |   |  |
|   | HDR Mode             | Off (Desactivar)         |   | Select HDR Mode.   |
| HDR Picture (HDR Imagem)  |                      |                          |   |  |
| HDR Movie (HDR Vídeo)   |                      |                          |   |  |
| HDR Game (HDR Jogos)  |                      |                          |   |  |

### Notas:

When "HDR Mode" is set to "non-off", the items "Contrast", "Brightness", "Gamma" cannot be adjusted.

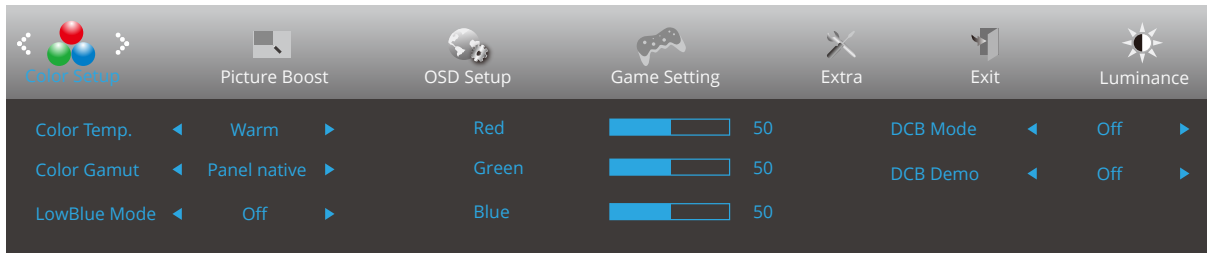
## Color Setup (Configuração de cor)





|  |   |   |   |
|--|---|---|---|
|  | Color Temp.<br>(Cor)                        | Warm (Quente)   | Restitui a temperatura da cor Quente a partir da EEPROM.        |
|  |   | Normal  | Restitui a temperatura da cor Normal a partir da EEPROM.        |
|  |   | Cool (Fria)   | Restitui a temperatura da cor Fria a partir da EEPROM.          |
|  |   | User (Utilizador)   | Restitui a temperatura da cor do utilizador a partir da EEPROM. |
|  | Color Gamut<br>(Gama de cores)              | Nativo da tela  | Painel de espaço de cor padrão.                                 |
|  |   | sRGB  | Restitui a temperatura da cor SRGB a partir da EEPROM.          |
|  | LowBlue Mode<br>(Modo de luz azul reduzida) | Desativado / Multimédia / Internet / Documentos / Leitura | Diminui a emissão de luz azul controlando a temperatura da cor. |
|  | DCB Mode<br>(Modo DCB)                      | Full Enhance (Optimiz Total)                              | Desativar ou Ativar o Modo Optimização Total                    |
|  |   | Nature Skin (Tom Natural)                                 | Desativar ou Ativar o Modo Tom Natural                          |
|  |   | Green Field (Campo Verde)                                 | Desativar ou Ativar o Modo Campo Verde                          |
|  |   | Sky-blue (Céu Azul)                                       | Desativar ou Ativar o Modo Céu Azul                             |
|  |   | AutoDetect (Detecção Auto)                                | Desativar ou Ativar o Modo de Detecção Auto                     |
|  |   | Off (Desativado)  | Desativar ou Ativar o Modo de desativado                        |
|  | DCB Demo<br>(Demonstração DCB)              | ativado ou desativado                                     | Desativar ou Ativar o Modo Demonstração                         |
| Red (Vermelho)   | 0-100                                       | Ajuste digital do ganho da cor vermelha.                  |   |
| Green (Verde)  | 0-100                                       | Ajuste digital do ganho da cor verde.                     |   |
| Blue (Azul)  | 0-100                                       | Ajuste digital do ganho da cor azul.                      |   |

### Notas:

When "HDR Mode" under "Luminance" is set to "non-off", all items under "Color Setup" cannot be adjusted.

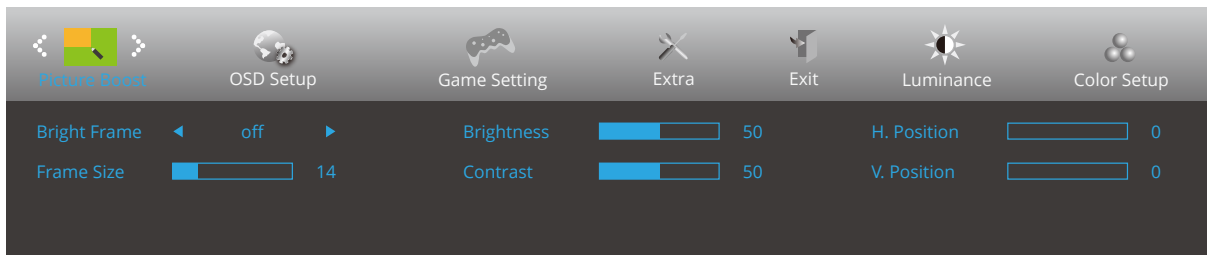
## Picture Boost (Optimiz da Imagem)



|   |                                  |                       |   |
|---|----------------------------------|-----------------------|---|
|  | Bright Frame (Moldura brilhante) | ativado ou desativado | Desativar ou Ativar Moldura Brilhante   |
|   | Frame Size (Tam da Moldura)      | 14-100                | Ajustar o tamanho da moldura            |
|   | Brightness (Brilho)              | 0-100                 | Ajustar o brilho da moldura             |
|   | Contrast (Contraste)             | 0-100                 | Ajustar o contraste da moldura          |
|   | H. Position (Posição-H)          | 0-100                 | Ajustar a posição horizontal da moldura |
|   | V. Position (Posição-V)          | 0-100                 | Ajustar a posição vertical da moldura   |

### Nota:

Ajuste o brilho, o contraste e a posição da moldura brilhante para melhorar a experiência de visualização.

When "HDR Mode" under "Luminance" is set to "non-off", all items under "Picture Boost" cannot be adjusted.

## OSD Setup (Configur da OSD)

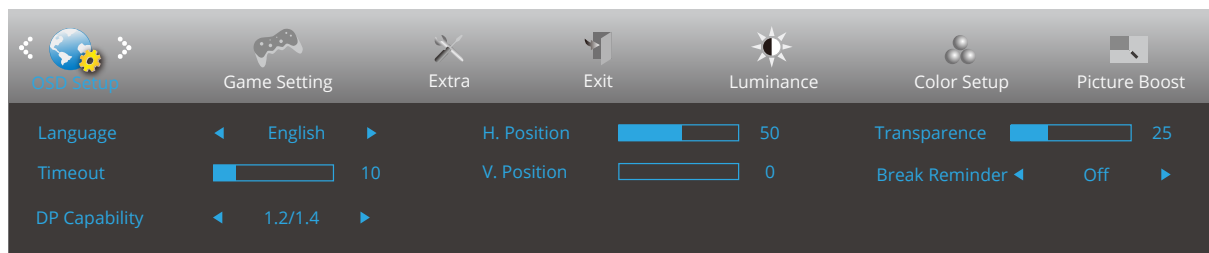

|   |                                       |                       |   |
|---|---------------------------------------|-----------------------|---|
|  | Language (Idioma)                     |                       | Selecionar o idioma do menu OSD   |
|   | Timeout (Limite de Tempo)             | 5-120                 | Ajustar o tempo limite do OSD   |
|   | DP Capability (Capacidade DP)         | 1.1/1.2/1.4           | Se o conteúdo de vídeo DP suportar DP1.2/1.4, selecione DP1.2/1.4 para a Capacidade DP, caso contrário, selecione DP1.1 |
|   | H. Position (Posição-H)               | 0-100                 | Ajustar a posição horizontal do OSD   |
|   | V. Position (Posição-V)               | 0-100                 | Ajustar a posição vertical do OSD   |
|   | Transparence (Transparência)          | 0-100                 | Ajustar a transparência do OSD  |
|   | Break Reminder (Lembrete de descanso) | ativado ou desativado | Aviso de tempo de descanso se o utilizador trabalhar de forma contínua durante mais de 1 hora                           |

## Game Setting (Configuração de jogo)

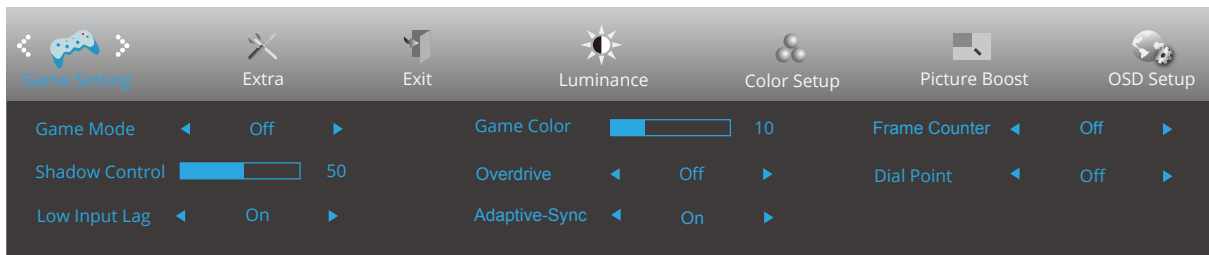



|   |  |   |   |
|---|--|---|---|
|  | Game Mode (Modo de jogo)   | off (desactivar)  | Não é feita qualquer otimização por parte da função Smart Image game  |
|   |  | FPS   | Para jogar jogos FPS (Jogos de ação na primeira pessoa). Melhora o nível de detalhes das áreas escuras.   |
|   |  | RTS   | Para jogar RTS (Jogos de estratégia em tempo real). Melhora a qualidade da imagem.  |
|   |  | Racing (Corrida)  | Para jogar jogos de corridas. Oferece um tempo de resposta mais rápido e elevada saturação da cor.  |
|   |  | Gamer 1 (Jogador 1)   | As definições de preferência do utilizador serão guardadas como Jogador 1.  |
|   |  | Gamer 2 (Jogador 2)   | As definições de preferência do utilizador serão guardadas como Jogador 2.  |
|   |  | Gamer 3 (Jogador 3)   | As definições de preferência do utilizador serão guardadas como Jogador 3.  |
|   | Shadow Control (Controlo de sombras)                                       | 0-100   | A predefinição do controlo de sombras é 50. O utilizador pode ajustar de 50 até 100 ou 0 para aumentar o contraste e obter uma imagem límpida.<br>1. Se a imagem for demasiado escura para ver claramente os detalhes, ajuste de 50 até 100 para obter uma imagem nítida.<br>2. Se a imagem for demasiado clara para ver claramente os detalhes, ajuste de 50 até 0 para obter uma imagem nítida. |
|   | Low input Lag (Atraso de entrada baixo)                                    | On (Activar)/Off (desactivar)   | Desativar a memória intermédia para diminuir o atraso da entrada  |
|   | Game Color (Cor de jogo)   | 0-20  | A Cor de jogo oferece um ajuste de 0 a 20 do nível de saturação para proporcionar uma imagem melhor.  |
| Overdrive (Intensificação)  | Weak (Fraca)   | Ajustar o tempo de resposta.  |   |
|   | Medium (Média)   |   |   |
|   | Strong (Forte)   |   |   |
|   | Off (Desactivar)   |   |   |
| Adaptive-Sync   | On (ativado) / Off (desativado)  | Desativar ou ativar a função Adaptive-Sync.<br>Lembrete de execução de Adaptive-Sync: Quando a função Adaptive-Sync estiver ativada, poderá ocorrer cintilação em alguns ambientes de jogo. |   |
| Contador de fotogramas  | Desativado / Direita-Cima / Direita-Baixo / Esquerda-Baixo / Esquerda-Cima | Exibir a frequência V. no canto selecionado.<br>(A função de contador de fotogramas funciona apenas com placas gráficas NVidia.)  |   |
| Dial Point  | On (ativado) / Off (desativado)  | A função "Dial Point" coloca um indicador de mira no centro do ecrã para ajudar os jogadores a apontar de forma precisa em jogos de ação na primeira pessoa (FPS).                          |   |

### Nota:

When "HDR Mode" under "Luminance" is set to "non-off", the items "Game Mode", "Shadow Control", "Game Color", "LowBlue Mode" cannot be adjusted.

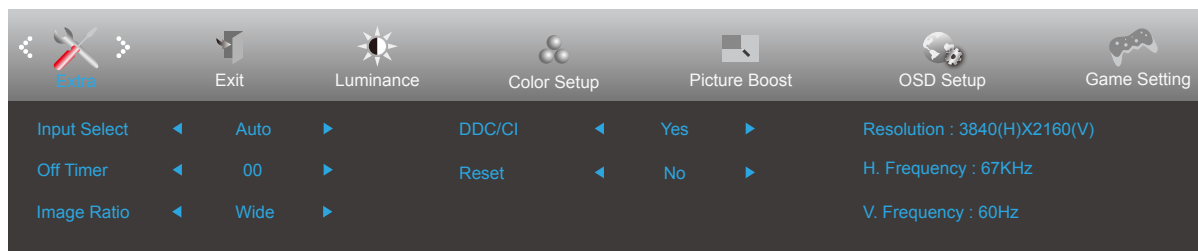
## Extra



|   |                                 |                                   |   |                                    |
|---|---------------------------------|-----------------------------------|---|------------------------------------|
|  | Input Select (Seleccionar Entr) |                                   | Seleccionar a fonte de entrada do sinal |                                    |
|   | Off timer (Temporizador)        | 0-24 horas                        | Seleccionar hora para desligar DC       |                                    |
|   | Image Ratio (Resolução)         | Wide (Largo)                      |   | Seleccionar a proporção da imagem. |
|   |                                 | 4:3                               |   |                                    |
|   |                                 | 1:1                               |   |                                    |
|   |                                 | Movie1 (Vídeo1)                   |   |                                    |
|   |                                 | Movie2 (Vídeo2)                   |   |                                    |
| DDC/CI  | sim ou não                      | Ativar/Desativar o Suporte DDC/CI |   |                                    |
| Reset (Repor)   | Sim ou não                      | Repor as predefinições do menu    |   |                                    |



## Exit (Sair)

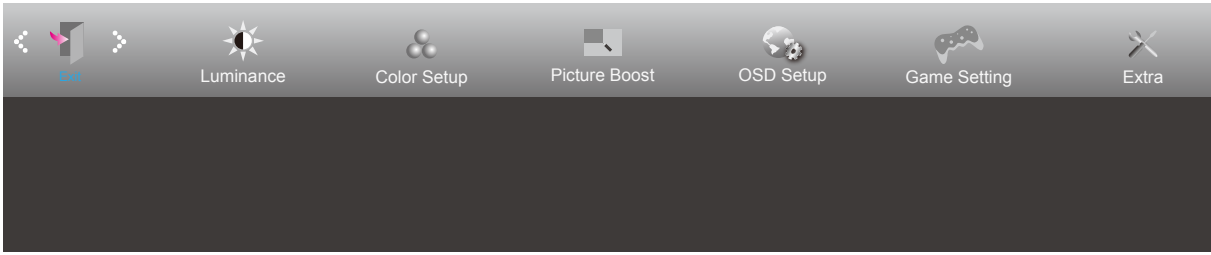

|   |             |  |                  |
|---|-------------|--|------------------|
|  | Exit (Sair) |  | Sair do menu OSD |
|---|-------------|--|------------------|

## Indicador LED

| Estado                 | Cor do LED |
|------------------------|------------|
| Modo de potência total | Branco     |
| Modo Ativo Desligado   | Laranja    |

# Resolução de problemas

| Problema e Questão   | Possíveis soluções  |
|--|---|
| <b>O LED de energia não está aceso</b>                                 | Verifique se o botão de alimentação está ligado e se o cabo de alimentação está correctamente ligado a uma tomada com ligação à terra e ao monitor.   |
| <b>Nenhuma imagem é exibida no ecrã</b>                                | <ul style="list-style-type: none"> <li>• O cabo de alimentação está ligado corretamente?<br/>Verifique a ligação do cabo de alimentação e a fonte de alimentação.</li> <li>• O cabo está corretamente ligado?<br/>(Ligação com cabo HDMI)<br/>Verifique a ligação do cabo HDMI<br/>(Ligação com cabo DP)<br/>Verifique a ligação do cabo DP.<br/>* A entrada HDMI/DP não está disponível em todos os modelos.</li> <li>• Se a alimentação estiver ligada, reinicie o computador para visualizar o ecrã inicial (ecrã de início de sessão).<br/>Se o ecrã inicial (ecrã de início de sessão) for exibido, inicie o computador no modo adequado (modo de segurança para Windows 7/8/10) e altere a frequência da placa gráfica.<br/>(Consulte a secção Definir a resolução ideal)<br/>Se o ecrã inicial (ecrã de início de sessão) não for exibido, contacte o Centro de Assistência ou o seu revendedor.</li> <li>• É exibida a mensagem “Entrada não suportada” no ecrã?<br/>Esta mensagem é exibida quando o sinal da placa gráfica excede a resolução e frequência máximas que o monitor suporta corretamente.<br/>Ajuste a resolução e frequência máximas que o monitor suporta corretamente.</li> <li>• Certifique-se de que os controladores do monitor AOC estão instalados.</li> </ul> |
| <b>A imagem está desfocada e apresenta “fantasmas”</b>                 | Ajuste os comandos de contraste e brilho.<br>Prima para ajustar automaticamente.<br>Verifique se está a utilizar um cabo de extensão ou um comutador. Recomendamos que ligue o monitor diretamente ao conector de saída da placa de vídeo na parte traseira.  |
| <b>A imagem salta, cintila ou existe um padrão de onda na imagem</b>   | Afaste o mais possível do monitor dispositivos que possam causar interferência eléctrica.<br>Utilize a taxa de actualização mais elevada que o monitor suporta para a resolução que está a utilizar.  |
| <b>O monitor não sai do modo de ativo desligado”</b>                   | O botão de alimentação do computador deve estar na posição Ligado.<br>A placa de vídeo do computador deve estar firmemente encaixada na respectiva ranhura.<br>Verifique se o cabo de vídeo do monitor está correctamente ligado ao computador.<br>Verifique o cabo de vídeo do monitor e certifique-se de que nenhum dos pinos está dobrado.<br>Certifique-se de que o seu computador está operacional premindo a tecla CAPS LOCK no teclado enquanto observa o LED de CAPS LOCK. Este LED deverá ligar ou desligar ao premir a tecla CAPS LOCK.   |
| <b>Falta de uma das cores primárias (vermelho, verde ou azul)</b>      | Verifique o cabo de vídeo do monitor e certifique-se de que nenhum dos pinos está danificado.<br>Verifique se o cabo de vídeo do monitor está correctamente ligado ao computador.   |
| <b>A imagem do ecrã não está corretamente centrada ou dimensionada</b> | Ajuste a posição horizontal e vertical ou pressione o botão (AUTO).   |
| <b>A imagem tem defeitos nas cores (o branco não parece branco).</b>   | Ajuste a cor RGB ou seleccione a temperatura da cor desejada.   |
| <b>O ecrã apresenta distorções horizontais ou verticais</b>            | Utilize o modo de encerramento do Windows 7/8/10 para ajustar o relógio e a focagem.<br>Prima para ajustar automaticamente.   |
| <b>Regulamentação e Serviço</b>  | Consulte as Informações de Regulamentação e Serviço no manual incluído no CD ou em <a href="http://www.aoc.com">www.aoc.com</a> (pode encontrar o modelo adquirido no seu país e Informações de Regulamentação e Serviço na página de Suporte).   |

# Especificações

## Especificações gerais

|                                      |  |                                    |                                    |
|--------------------------------------|--|------------------------------------|------------------------------------|
| Painel                               | Nome do modelo                               | U27B3AF                            |                                    |
|                                      | Tipo de sistema                              | LCD TFT a cores                    |                                    |
|                                      | Área de visualização                         | 68,5 cm na diagonal                |                                    |
|                                      | Distância entre pixels                       | 0,1554mm (H) x 0,1554mm (V)        |                                    |
|                                      | Sincronização separada                       | H/V TTL                            |                                    |
|                                      | Cores do monitor                             | 1,07B                              |                                    |
| Outros                               | Intervalo de varrimento na horizontal        | 30k-140KHz                         |                                    |
|                                      | Tamanho do varrimento na horizontal (Máximo) | 596,736mm                          |                                    |
|                                      | Intervalo de varrimento na vertical          | 40-60Hz                            |                                    |
|                                      | Tamanho do varrimento na vertical (Máximo)   | 335,664mm                          |                                    |
|                                      | Resolução predefinida ideal                  | 3840×2160@60Hz                     |                                    |
|                                      | Max resolution                               | 3840×2160@60Hz                     |                                    |
|                                      | Plug & Play                                  | VESA DDC2B/CI                      |                                    |
|                                      | Fonte de alimentação                         | 100-240V~, 50/60Hz, 1.5A           |                                    |
|                                      | Consumo de energia                           | Típico (brilho e contraste padrão) | 27W                                |
| Máx. (brilho = 100, contraste = 100) |  | ≤ 52W                              |                                    |
| Modo de Espera                       |  | ≤0,5W                              |                                    |
| Características físicas              | Tipo de conector                             | HDMIx2/DP/Earphone out             |                                    |
|                                      | Tipo cabo de sinal                           | Amovível                           |                                    |
| Ambiente                             | Temperatura                                  | Funcionamento                      | 0°C~ 40°C                          |
|                                      |  | Desligado                          | -25°C~ 55°C                        |
|                                      | Humidade                                     | Funcionamento                      | 10% a 85% (sem condensação)        |
|                                      |  | Desligado                          | 5% a 93% (sem condensação)         |
|                                      | Altitude                                     | Funcionamento                      | 0 m - 5.000 m (0 pés – 16404 pés)  |
|                                      |  | Desligado                          | 0 m - 12.192 m (0 pés – 40000 pés) |



## Modos de exibição predefinidos

| NORMA     | RESOLUÇÃO (+/-1Hz) | FREQUÊNCIA HORIZONTAL (kHz) | FREQUÊNCIA VERTICAL (Hz) |
|-----------|--------------------|-----------------------------|--------------------------|
| VGA       | 640x480@60Hz       | 31.469                      | 59.94                    |
|           | 640x480@72Hz       | 37.861                      | 72.809                   |
|           | 640x480@75Hz       | 37.5                        | 75                       |
| SVGA      | 800x600@56Hz       | 35.156                      | 56.25                    |
|           | 800x600@60Hz       | 37.879                      | 60.317                   |
|           | 800x600@72Hz       | 48.077                      | 72.188                   |
|           | 800x600@75Hz       | 46.875                      | 75                       |
| XGA       | 1024x768@60Hz      | 48.363                      | 60.004                   |
|           | 1024x768@70Hz      | 56.476                      | 70.069                   |
|           | 1024x768@75Hz      | 60.023                      | 75.029                   |
| SXGA      | 1280x1024@60Hz     | 63.981                      | 60.02                    |
|           | 1280x1024@75Hz     | 79.976                      | 75.025                   |
| WXGA+     | 1440x900@60Hz      | 55.935                      | 59.887                   |
|           | 1440x900@60Hz      | 55.469                      | 59.901                   |
| WSXGA     | 1680x1050@60Hz     | 65.29                       | 59.954                   |
|           | 1680x1050@60Hz     | 64.674                      | 59.883                   |
| FHD       | 1920x1080@60Hz     | 67.5                        | 60                       |
| QHD       | 2560x1440@60Hz     | 88.787                      | 59.951                   |
| ***       | 1920x2160@60Hz     | 133.293                     | 59.988                   |
| UHD       | 3840x2160@30Hz     | 67.5                        | 30                       |
|           | 3840x2160@50Hz     | 112.5                       | 50                       |
|           | 3840x2160@60Hz     | 135                         | 60                       |
| IBM MODES |                    |                             |                          |
| DOS       | 720x400@70Hz       | 31.469                      | 70.087                   |
| MAC MODES |                    |                             |                          |
| VGA       | 640x480@67Hz       | 35                          | 66.667                   |
| SVGA      | 832x624@75Hz       | 49.725                      | 74.551                   |
| XGA       | 1024x768@75Hz      | 60.241                      | 74.927                   |

**Nota:** De acordo com a norma VESA, poderá existir um ligeiro erro (+/-1Hz) ao calcular a frequência de atualização (frequência de campo) de diferentes sistemas operativos e placas gráficas. A fim de melhorar a compatibilidade, a frequência de atualização nominal deste produto foi arredondada. Verifique o respetivo produto.

## Atribuição de pinos

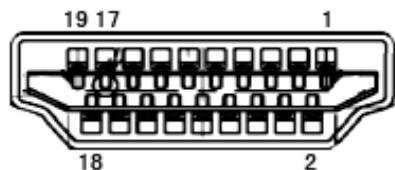

| N.º do pino | Nome do sinal             | N.º do pino | Nome do sinal                   | N.º do pino | Nome do sinal                   |
|-------------|---------------------------|-------------|---------------------------------|-------------|---------------------------------|
| 1.          | Dados TMDS 2 +            | 9.          | Dados TMDS 0 -                  | 17.         | Terra DDC/CEC                   |
| 2.          | Protecção de dados TMDS 2 | 10.         | Relógio + TMDS                  | 18.         | Alimentação +5 V                |
| 3.          | Dados TMDS 2 -            | 11.         | Protecção do relógio TMDS       | 19.         | Detecção de ligação instantânea |
| 4.          | Dados TMDS 1+             | 12.         | Relógio TMDS -                  |             |                                 |
| 5.          | Protecção de dados TMDS 1 | 13.         | CEC                             |             |                                 |
| 6.          | Dados TMDS 1 -            | 14.         | Reservado (N.C. no dispositivo) |             |                                 |
| 7.          | Dados TMDS 0+             | 15.         | SCL                             |             |                                 |
| 8.          | Protecção de dados TMDS 0 | 16.         | SDA                             |             |                                 |

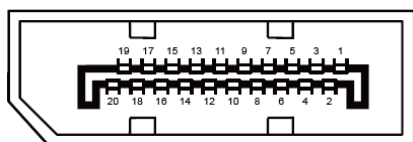

Cabo de sinal de monitor a cores de 20 pinos

| N.º do pino | Nome do sinal  | N.º do pino | Nome do sinal                   |
|-------------|----------------|-------------|---------------------------------|
| 1           | Faixa_ML 3 (n) | 11          | GND                             |
| 2           | GND            | 12          | Faixa_ML 0 (p)                  |
| 3           | Faixa_ML 3 (p) | 13          | CONFIG1                         |
| 4           | Faixa_ML 2 (n) | 14          | CONFIG2                         |
| 5           | GND            | 15          | CANAL_AUX (p)                   |
| 6           | Faixa_ML 2 (p) | 16          | GND                             |
| 7           | Faixa_ML 1 (n) | 17          | CANAL AUX (n)                   |
| 8           | GND            | 18          | Detecção de ligação instantânea |
| 9           | Faixa_ML 1 (p) | 19          | DP_PWR Retorno                  |
| 10          | Faixa_ML 0 (n) | 20          | DP_PWR                          |

# Plug and Play

## Funcionalidade Plug & Play DDC2B

Este monitor está equipado com capacidades VESA DDC2B de acordo com a NORMA VESA DDC. Permite que o monitor informe a sua identidade ao sistema anfitrião e, dependendo do nível de DDC utilizado, comunique informações adicionais sobre as capacidades de exibição.

O DDC2B é um canal de dados bidirecional baseado no protocolo I2C. O anfitrião pode solicitar informações EDID através do canal DDC2B.