

AGON

PRO



Navodila za uporabo OLED-monitorja

AG456UCZD

Glede na značilnosti izdelkov OLED je zaslon priporočljivo vzdrževati v skladu z zahtevami navodil za uporabnika, zato da se zmanjša verjetnost pojava zadrževanja slike.

AOC

www.aoc.com

©2023 AOC. All Rights Reserved

HDMI[®]
HIGH-DEFINITION MULTIMEDIA INTERFACE

Varnost	1
Dogovorjene oznake	1
Napajanje	2
Namestitvev	3
Čiščenje	4
Drugo	5
Nastavitev	6
Vsebina paketa	6
Namestitvev stojala in podstavka	7
Prilaganje zornega kota.....	8
Priklop monitorja	9
Montaža na steno.....	10
Funkcija AMD Freesync Premium	12
Funkcija G-SYNC Compatible	13
HDR	14
Vzdrževanje zaslona	15
Prilaganje.....	18
Hitre tipke	18
Opis gumbov daljinskega upravljalnika	19
Funkcije tipk v zaslonskem meniju	20
OSD Setting (Nastavitve OSD)	22
Game Setting (Nastavitev igre).....	23
Luminance (Svetilnost)	25
PIP Setting (Nastavitve PIP (slike v sliki)).....	26
Color Setup (Nastavitev barv).....	27
Audio.....	29
Light FX	30
Extra (Dodatno)	31
OSD Setup (Nastavitve OSD).....	33
Indikator LED	34
Odpravljanje težav.....	35
Specifikacije.....	36
Splošne specifikacije.....	36
Prednastavljeni načini zaslona.....	38
Določitve nožic	40
Plug and Play	41

Varnost

Dogovorjene oznake

Naslednja podpoglavja opisujejo dogovorjene oznake, uporabljene v tem dokumentu.

Opombe, svarila in opozorila

V priročniku so nekateri deli besedil opremljeni z ikono in natisnjeni odebeljeno ali ležeče. Ti deli so opombe, svarila in opozorila in se uporabljajo, kot sledi:



OPOMBA: OPOMBA označuje pomembne informacije, ki vam pomagajo bolje uporabljati vaš računalniški sistem.





POZOR: POZOR označuje možnost poškodbe strojne opreme ali izgubo podatkov in vam svetuje, kako se težavi izogniti.





OPOZORILO: OPOZORILO označuje nevarnost telesne poškodbe in navaja, kako preprečite težavo. Nekatera opozorila so lahko prikazana v drugačnih oblikah brez ikone. V takšnih primerih je predstavitev opozorila določena s strani regulativnega organa.

Napajanje

 Monitor lahko priklopite le na vir napajanja, ki je označen na nalepki. Če niste prepričani o vrsti električnega napajanja doma, se posvetujte s trgovcem ali z lokalnim dobaviteljem električne energije.

 Monitor je opremljen s tripolnim ozemljenim vtičem, takšnim, ki ima na voljo tudi tretji (ozemljitvenim) pol. Ta vtič se prilega samo v ozemljeno električno vtičnico. To je varnostna funkcija. Če v obstoječo vtičnico ni mogoče vstaviti tripolnega vtiča, naj vam električar namesti pravilno vtičnico, ali pa za varno ozemljitev naprave uporabite adapter. Ne poskušajte zaobiti varnostne funkcije ozemljenega vtiča.

 V primeru nevihte ali če naprave dlje časa ne boste uporabljali, jo izključite iz napajanja. Monitor boste s tem zaščitili pred poškodbami zaradi napetostnih nihanj.

 Ne preobremenjujte razdelilnikov in podaljškov. Preobremenitev lahko povzroči požar ali električni udar.

 Za zagotavljanje zadovoljivega delovanja, monitor uporabljajte le skupaj UL predpisanimi računalniki, ki imajo primerno konfiguriran sprejemnik, označen med 100–240 izmeničnega toka, najmanj 5 A.

 Stenska vtičnica naj bo nameščena blizu opreme in lahko dosegljiva.

Namestitev

! Monitorja ne postavljajte na nestabilno držalo, stojalo, konzolo ali mozo. Če monitor pade, lahko poškoduje osebo in povzroči resno škodo na izdelku. Uporabite samo držala, stojala, konzole oziroma mize, ki jih priporoča proizvajalec ali pa so priloženi izdelku. Pri nameščanju izdelka sledite navodilom proizvajalca in uporabljajte le namestitvene dodatke, ki jih priporoča proizvajalec. Izdelek na stojalu je treba premikati zelo pazljivo.

! V režo monitorjevega ohišja ne potiskajte nobenih predmetov. To lahko poškoduje električne dele, kar povzroči požar ali električni udar. Po monitorju nikoli ne polivajte tekočin.

! Sprednje strani monitorja ne polagajte na tla.

! Če želite monitor namestiti na steno ali postaviti na polico, uporabite odobreni montažni pribor in sledite navodilom proizvajalca za montažo.

! Okoli monitorja pustite nekaj prostora, kot je prikazano spodaj. V nasprotnem primeru je lahko kroženje zraka nezadostno, zato lahko pregrevanje povzroči požar ali poškodbe na monitorju.

! Če želite preprečiti morebitne poškodbe, npr. odstopanje plošče iz okvirja, zagotovite, da monitor ni nagnjen navzdol za več kot –5 stopinj. Če prekoračite največji dovoljeni kot navzdol, ki znaša –5 stopinj, jamstvo ne krije morebitnih poškodb monitorja.

Spodaj so prikazana priporočena prezračevalna območja okoli monitorja, če je ta nameščen na steno ali stojalo:

Namestitev na stojalo

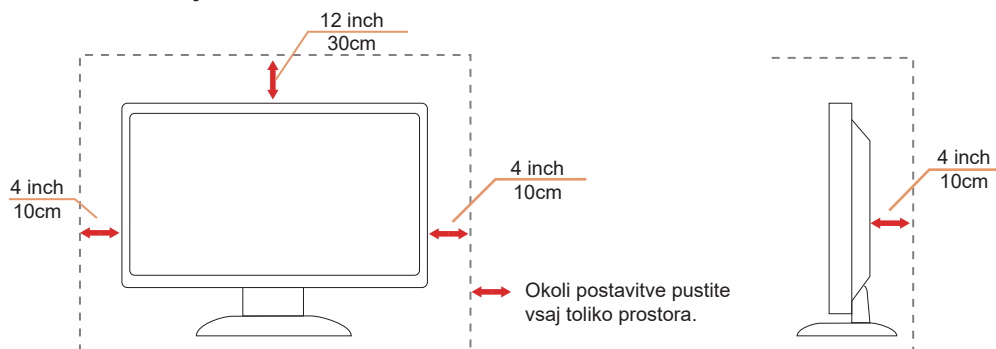

Čiščenje





! Omarico redno čistite z mehko krpo, navlaženo z vodo.

! Pri čiščenju uporabite mehko krpo iz bombaža ali mikrovlaken. Krpa naj bo vlažna in skoraj suha, da preprečite vdor tekočine v ohišje.



! Pred čiščenjem izdelka odklopite napajalni kabel.

Drugo

-  Če iz izdelka prihaja čuden vonj, zvok ali dim, TAKOJ odklopite napajalni kabel in stopite v stik s servisnim centrom.
-  Prepričajte se, da kakšna miza ali zavesa ne ovira prezračevalnih odprtín.
-  Med delovanjem OLED-monitor ne sme biti izpostavljen večjim vibracijam oziroma močnim udarcem.
-  Med njegovim delovanjem oziroma transportom, pazite, da monitorja ne izpostavljate udarcem oziroma padcem.
-  Glede na značilnosti izdelkov OLED tega izdelka ni priporočljivo uporabljati neprekinjeno več kot štiri ure. Izdelek vsebuje številne tehnologije za zmanjšanje pojava zadrževanja slike. Za več informacij si oglejte poglavje o vzdrževanju zaslona.

Nastavitev

Vsebina paketa

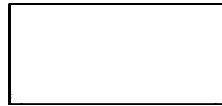

OLED Monitor

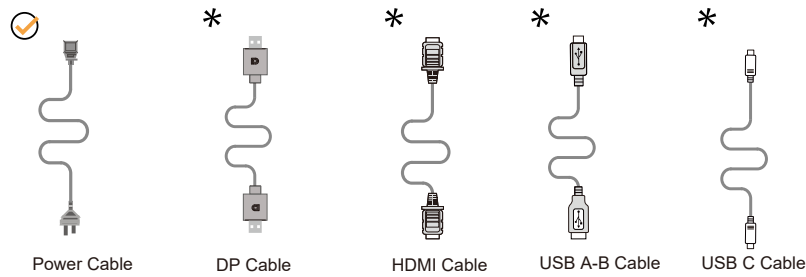
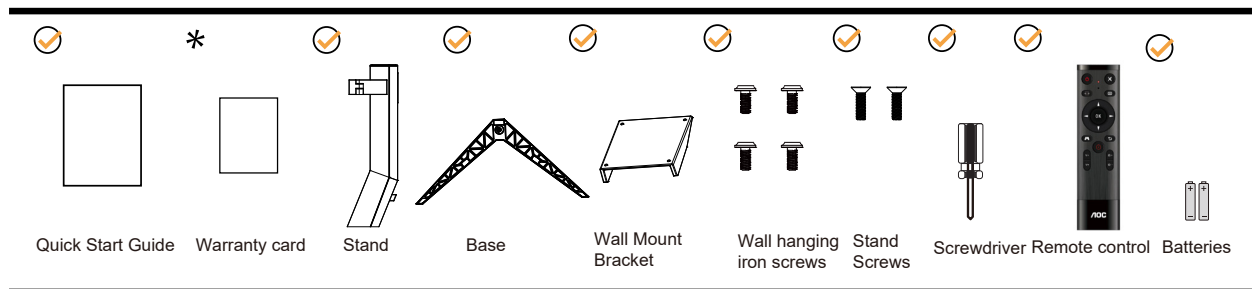

* Za vse države in regije ne bodo na voljo vsi signalni kabli. Za podrobnosti se obrnite na lokalnega trgovca ali podružnico AOC.

Namestitev stojala in podstavka

Ko nameščate ali snemate stojalo, sledite spodaj opisanim korakom.

Namestitev:

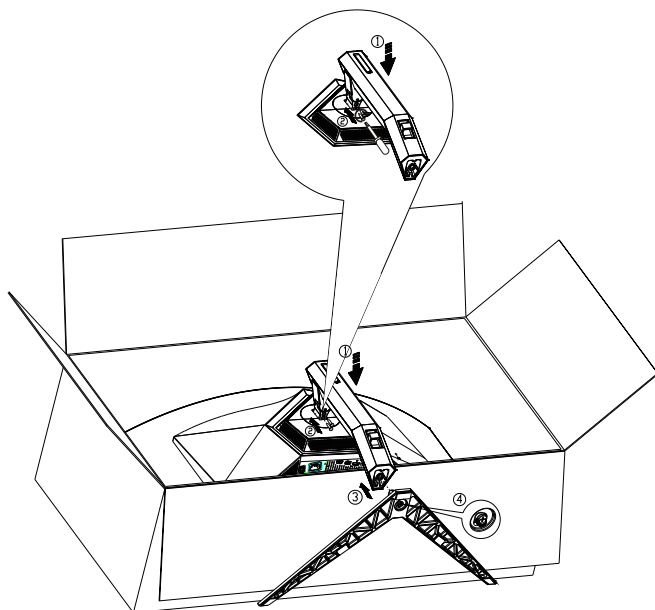

Odstranitev:

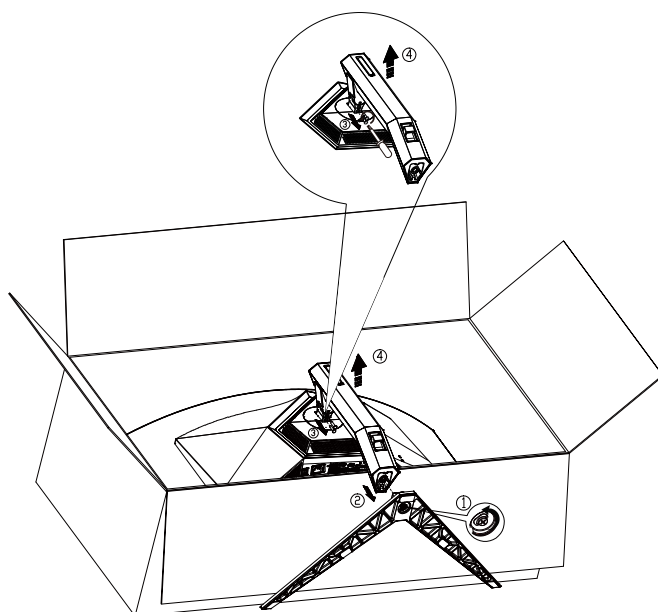

Specifikacija za vijak za podstavek: M8*35 mm (efektivni navoj 10 mm)

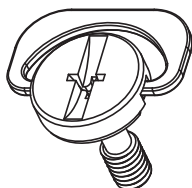

Prilagajanje zornega kota

Za najboljši ogled priporočamo, da monitor gledate pod pravim kotom, nato pa ga nastavite na zorni kot po svoji izbiri. Med prilagajanjem zornega kota stojalo držite, da boste preprečili padec monitorja. Monitor lahko prilagodite tako, kot je prikazano na spodnji sliki:

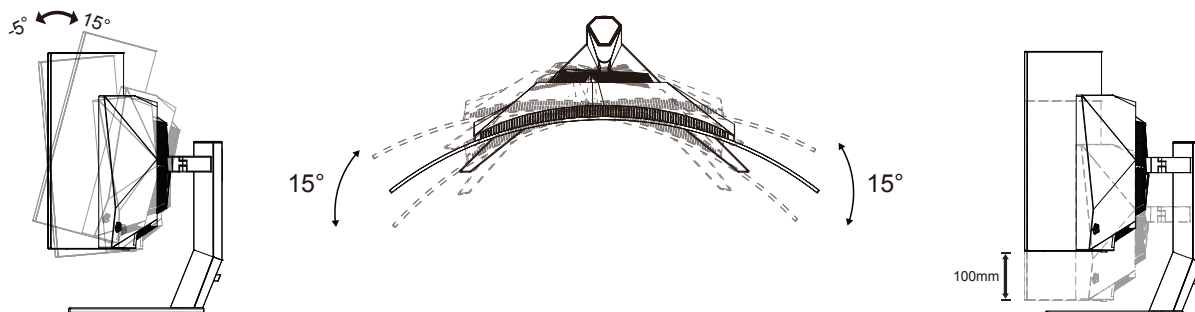

OPOMBA:

Med spreminjanjem kota se ne dotikajte OLED zaslona. Tako OLED zaslona ne boste poškodovali oziroma zlomili.

Opozorilo:

1. Če želite preprečiti morebitne poškodbe zaslona, kot je odstopanje plošče, zagotovite, da monitor ni nagnjen navzdol za več kot -5 stopinj.
2. Med prilagajanjem kota monitorja ne pritiskajte na zaslon. Pridržite samo okvir.

Priklop monitorja

Kabelske povezave na zadnji strani monitorja:

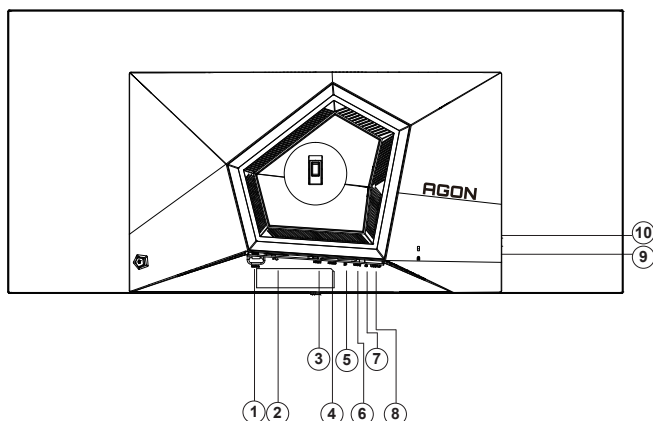

1. Gumb za vklop
2. Napajanje
3. HDMI1
4. HDMI2
5. DP
6. USB C
7. Slušalke
8. Priključek USB 3.2 Gen1 za povratni tok
9. Priključek USB 3.2 Gen1 za sprejemni tok + hitro polnjenjeX1
Priključek USB 3.2 Gen1 za sprejemni tok x1
10. Priključek USB 3.2 Gen1 za sprejemni tokx2

Priključitev na računalnik

1. Napajalni kabel trdno priključite v zadnji del monitorja.
2. Ugasnite računalnik in izklopite napajalni kabel.
3. Signalni kabel zaslona priključite na video priključek v računalniku.
4. Napajalni kabel računalnika in monitor vključite v bližnjo vtičnico.
5. Vklopite računalnik in monitor.

Če se na monitorju prikaže slika, je postopek namestitve dokončan. Če monitor slike ne prikaže, glejte poglavje Odpravljanje težav.

Za zaščito opreme pred priklapljanjem vedno izklopite računalnik in OLED-monitor.

Montaža na steno

Priprava za namestitev opsijske stenske nosilne roke.

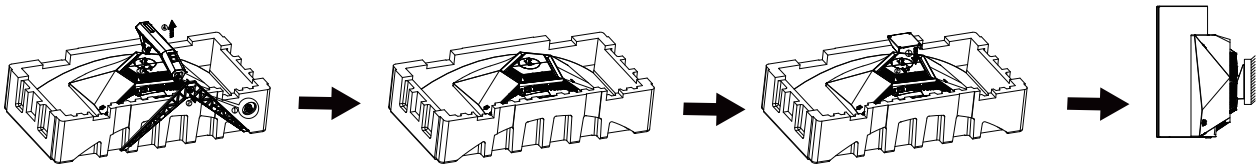

Monitor lahko pritrdite na stensko nosilno roko, ki je na voljo posebej. Pred tem postopkom odklopite napajanje. Sledite naslednjim korakom:

1. Odstranite osnovo.
2. Za sestavljanje stenske nosilne roke sledite navodilom proizvajalca.
3. Stensko nosilno roko namestite preko zadnjega dela monitorja. Odprtine na roki poravnajte z odprtinami na zadnjem delu monitorja.
4. V odprtine vstavite 4 vijake in jih privijte.
5. Ponovno priključite kable. Za navodila za pritrditev na steno glejte uporabniški priročnik, ki je bil priložen opsijski stenski nosilni roki.

Stenski obešalnik:

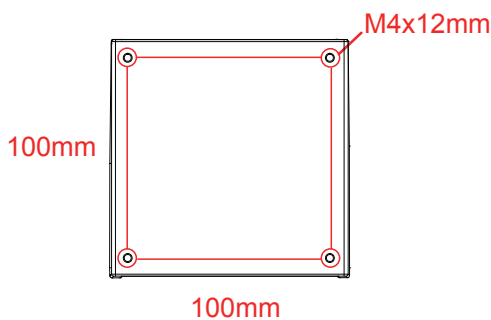

Specifikacije za vijake stenskega obešalnika: M4*12mm

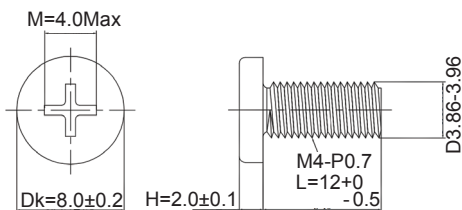

Opomba: Pritrdilne vijačne luknje VESA niso na voljo za vse modele, prosimo preverite pri trgovcu ali uradnem oddelku AOC. Vedno se obrnite na proizvajalca za namestitev na steno.

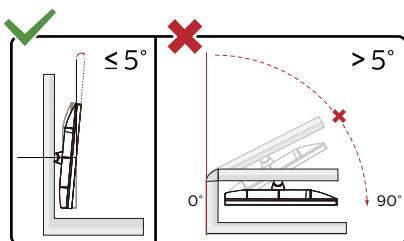

* Izdelek se lahko razlikuje od monitorja, prikazanega na sliki.

OPOZORILO:

1. Če želite preprečiti morebitne poškodbe zaslona, kot je odstopanje plošče, zagotovite, da monitor ni nagnjen navzdol za več kot -5 stopinj.
2. Med prilagajanjem kota monitorja ne pritiskajte na zaslon. Pridržite samo okvir.

Funkcija AMD Freesync Premium

1. Funkcija AMD Freesync Premium deluje z vhodi DP/HDMI/USB C
2. Združljiva grafična kartica: spodaj so navedene priporočene grafične kartice, ki si jih lahko ogledate tudi na spletnem mestu www.AMD.com

- Grafične kartice
- Radeon™ RX Vega series
- Radeon™ RX 500 series
- Radeon™ RX 400 series
- Radeon™ R9/R7 300 series (excluding R9 370/X)
- Radeon™ Pro Duo (2016 edition)
- Radeon™ R9 Nano
- Radeon™ R9 Fury series
- Radeon™ R9/R7 200 series (excluding R9 270/X, R9 280/X)

- Procesorji
- AMD Ryzen™ 7 2700U
- AMD Ryzen™ 5 2500U
- AMD Ryzen™ 5 2400G
- AMD Ryzen™ 3 2300U
- AMD Ryzen™ 3 2200G
- AMD PRO A12-9800
- AMD PRO A12-9800E
- AMD PRO A10-9700
- AMD PRO A10-9700E
- AMD PRO A8-9600
- AMD PRO A6-9500
- AMD PRO A6-9500E
- AMD PRO A12-8870
- AMD PRO A12-8870E
- AMD PRO A10-8770
- AMD PRO A10-8770E
- AMD PRO A10-8750B
- AMD PRO A8-8650B
- AMD PRO A6-8570
- AMD PRO A6-8570E
- AMD PRO A4-8350B
- AMD A10-7890K
- AMD A10-7870K
- AMD A10-7850K
- AMD A10-7800
- AMD A10-7700K
- AMD A8-7670K
- AMD A8-7650K
- AMD A8-7600
- AMD A6-7400K
-

Funkcija G-SYNC Compatible

1. Funkcija G-SYNC Compatible deluje s priključki DP.
2. Za popolno igralno doživetje s funkcijo G-SYNC morate kupiti ločen grafični procesor NVIDIA, ki podpira funkcijo G-SYNC.

Sistemske zahteve za G-sync

Namizni računalniki, ki je priključen na monitor G-SYNC:

Podprte grafične kartice: Za funkcije G-SYNC potrebujete grafične kartice NVIDIA GeForce® GTX 650 Ti BOOST ali zmogljivejše grafične kartice.

Gonilnik: R340.52 ali novejša različica

Operacijski sistem:

Windows 10

Windows 8.1

Windows 7

Sistemske zahteve: Grafični procesor mora podpirati DisplayPort 1.2.

Prenosnik, ki je priključen na monitor G-SYNC:

Podprte grafične kartice: NVIDIA GeForce® GTX 980M, GTX 970M, GTX 965M GPU ali zmogljivejše grafične kartice

Gonilnik: R340.52 ali novejša različica

Operacijski sistem:

Windows 10

Windows 8.1

Windows 7

Sistemske zahteve: Podprt mora biti DisplayPort 1.2, ki ga poganja neposredno grafični procesor.

Za več informacij o funkciji NVIDIA G-SYNC obiščite spletno mesto: <https://www.nvidia.cn/>

HDR

Združljiv je z vhodnimi signali v obliki HDR10.

Zaslon bo morda samodejno aktiviral funkcijo HDR, če sta predvajalnik in vsebina združljiva. Za informacije o združljivosti naprave in vsebine se obrnite na proizvajalca naprave in ponudnika vsebine. Izberite »Izklopi« za funkcijo HDR, če želite preprečiti samodejno aktiviranje funkcije.

Opomba:

1. 3840 × 2160 pri 50 Hz/60 Hz je na voljo samo na napravah, kot so predvajalniki UHD ali Xbox/PS.
2. Nastavitve zaslona
 - a. Izberite »Display Settings« (Nastavitve zaslona) in nato izberite ločljivost – 2560 x 1440 in vklopljen HDR.
 - b. Spremenite in izberite ločljivost – 2560 x 1440 (če je na voljo), da dosežete najboljše učinke HDR.”

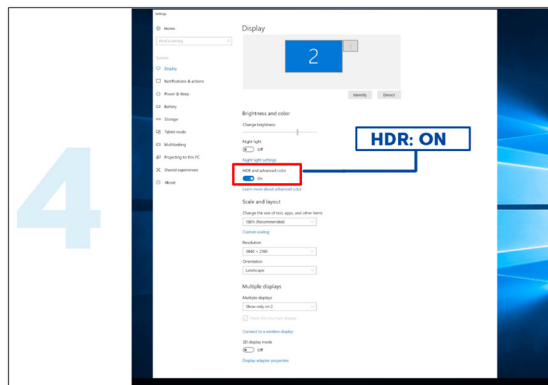
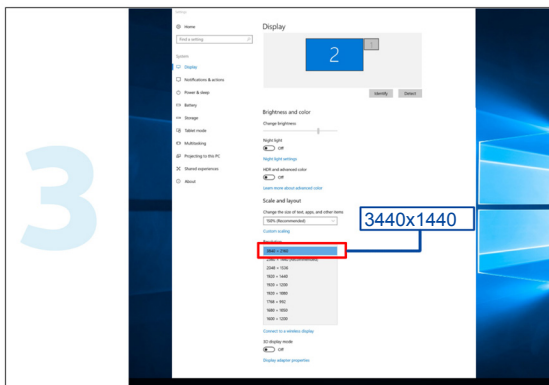
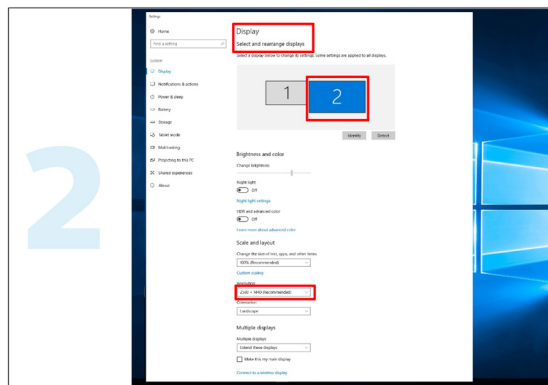
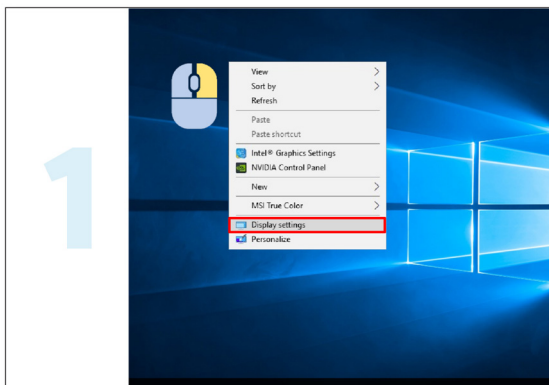

Vzdrževanje zaslona

Redno izvajajte naslednja vzdrževalna dela, da zmanjšate nevarnost zadrževanja slike na zaslonu. Če ne upoštevate teh navodil, bo garancija morda izničena.

• Preprečite dolgotrajno prikazovanje statične slike.

Statična slika je slika, ki se sčasoma ne spreminja, na primer fotografija.

Statična slika lahko povzroči trajno poškodbo zaslona OLED, saj je slika prikazana tudi, ko ni več aktivno prikazana.

Za najboljše rezultate:

1. Preprečite statične slike. Statične slike ne prikazujte dalj časa (4 ure). To lahko povzroči nastanek ostankov slike na zaslonu (zapečena slika). Če mora biti slika prikazana dlje časa, čim bolj zmanjšajte svetlost in kontrast.
2. Uporabite celozaslonski način. Pri gledanju videoposnetkov, ki so v obliki pisemskega nabiralnika ali stebra, kot so videoposnetki z razmerjem višina/širina 4 : 3, lahko pride do artefaktov. Uporabite celozaslonski način, da zmanjšate to težavo.
3. Ne uporabljajte nalepk. Ne lepите nalepk ali etiket neposredno na zaslon. S tem lahko povzročite poškodbe zaslona.

• Tega zaslona ne uporabljajte neprekinjeno več kot štiri ure.

Ta izdelek uporablja številne tehnologije za zmanjšanje pojavnosti zadrževanja slike (zapečene slike). Uporabite privzete nastavitve zaslona, da preprečite zadrževanje slike in ohranite kakovost slike.

• LEA (algoritem za preprečevanje lokalnega zadrževanja slike)

LEA samodejno prilagodi svetlost delov zaslona, da zmanjša možnost zadrževanja slike.

Ta funkcija je privzeto »Vključena«, spremenite pa jo lahko v zaslonskem meniju.

• TPC (začasno upravljanje najvišje ravni svetilnosti)

Ta funkcija samodejno prilagodi svetilnost zaslona, ko so zaznane neprekinjene statične slike.

Ta funkcija je »vedno vključena«.

• Kroženje slikovnih pik (premik slike)

Kroženje enkrat na sekundo rahlo premakne prikazano sliko na ravni slikovne pike, da prepreči zadrževanje slike.

Ta funkcija je privzeto nastavljena na »Vključeno (šibko)«. Če izberete možnost »Šibko«, se slika premakne najmanj, če izberete možnost »Najmočnejše«, se slika premakne največ, če pa je izbrana možnost »Izklopljeno«, je premik onemogočen in poveča se možnost zadrževanja slike. Te možnosti lahko nastavite v zaslonskem meniju.

• CPC (konveksno upravljanje napajanja)

Ta funkcija zmanjšuje zadrževanje slik tako, da samodejno prilagodi povečanje napajanja za različne slike po matematičnem modelu, ki je visok na sredini in nizek na koncih.

Ta funkcija je »vedno vključena«.

• LBC (upravljanje svetlosti lokalnih delov)

Ta funkcija zmanjša zadrževanje slike s samodejnim zmanjšanjem svetlosti na lokalnih območjih zaslona, kjer je skupna povprečna svetlost zaznana kot previsoka.

Ta funkcija je »vedno vključena«.

• Pixel Refresh(odpravljanje zadrževanja slike)

Zaslone OLED začnejo prikazovati zadrževanje slike, ko je statična slika prikazana dalj časa, približno 4 ure neprekinjene uporabe.

Če želite odpraviti ostanke slike, ki se začnejo pojavljati, redno izvajajte popravek izravnave zaslona in odstranjevanje

ostankov slike, da zagotovite najboljšo zmogljivost prikaza.

Cikel vzdrževanja (samo za države članice EU)

To funkcijo lahko zaženete na enega od naslednjih načinov:

1). V zaslonskem meniju ročno vklopite funkcijo odstranjevanja ostankov slike in v meniju izberite »Da«.

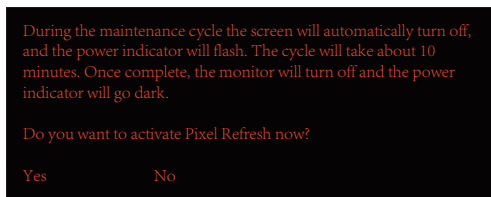

2). V pogovornem oknu z opozorilom, ki se prikaže po vsakih 4 urah skupnega delovanja, izberite »Da«.

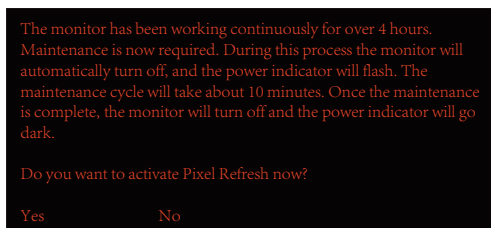

Po vsakih 4 urah skupnega delovanja se samodejno zažene popravek izravnave zaslona in odstranjevanje ostankov slike, ko je zaslon izklopljen ali je bil 2 uri v stanju pripravljenosti.

Zaslon mora biti med tem postopkom vklopljen.

Monitor najprej zažene popravek izravnave zaslona, kar traja približno 30 sekund. Indikator napajanja med izvajanjem tega postopka utripa belo (sveti 3 sekunde in ne sveti 3 sekunde).

Nato se zažene funkcija za odstranjevanje ostankov slike, ki deluje približno 10 minut. Indikator napajanja med izvajanjem tega postopka utripa belo (sveti 1 sekundo in ne sveti 1 sekundo).

Indikator napajanja po končanem postopku začne svetiti oranžno za stanje pripravljenosti ali pa ne sveti, kar pomeni, da je zaslon izklopljen.

Če uporabnik med vzdrževanjem pritisne gumb za vklop/izklop za vklop monitorja, je postopek vzdrževanja prekinjen, zaslon pa se vklopi šele po približno 5 sekundah.

Število zagonov funkcije za odstranjevanje ostankov slike lahko preverite v razdelku »Dodatno« v zaslonskem meniju.

• Samodejno opozorilo

Če je možnost Samodejno opozorilo izklopljena in v priporočenem času ne zaženete osveževanja slikovnih pik ali osveževanja plošče, lahko pride do zadrževanja slike na zaslonu.

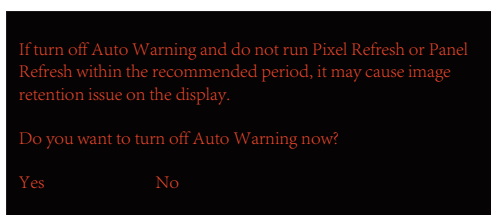

Ko skupni čas uporabe doseže 16 ur, se 10 minut pred tem začnejo prikazovati opozorila o odštevanju. (Od 10 minut do 1 minute).

Ta opozorila vas opozarjajo, da bo monitor preklopil v postopek vzdrževanja, zato vam priporočamo, da shranite datoteke.

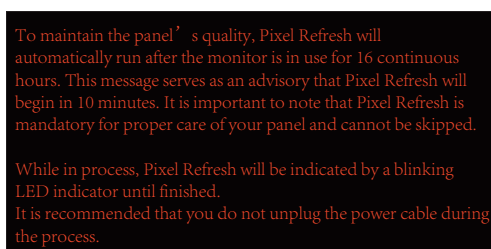

Cikel vzdrževanja (države, ki niso članice EU)

To funkcijo lahko zaženete na enega od naslednjih načinov:

1). V zaslonskem meniju ročno vklopite funkcijo odstranjevanja ostankov slike in v meniju izberite »Da«.

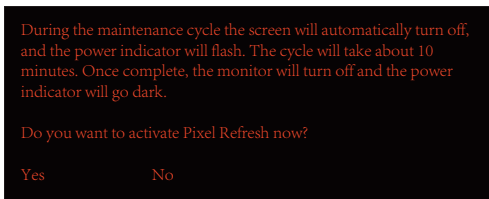

2). V pogovornem oknu z opozorilom, ki se prikaže po vsakih 4 urah skupnega delovanja, izberite »Da«.

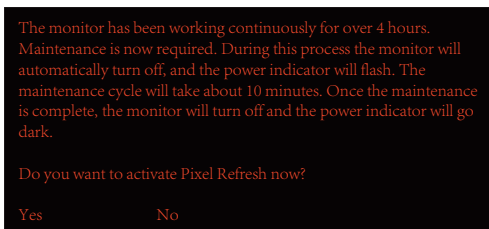

Če izberete »Ne«, se po 24 urah delovanja monitorja vsako uro prikaže poziv, dokler ne izberete možnosti »Da«.

Če ne izberete možnosti »Da« ali »Ne«, se opozorilo po 24 urah delovanja monitorja prikaže vsako uro, dokler ne izbere možnosti »Da«.

Po vsakih 4 urah skupnega delovanja se samodejno zažene popravek izravnave zaslona in odstranjevanje ostankov slike, ko je zaslon izklopljen ali je bil 15 minut v stanju pripravljenosti.

Zaslon mora biti med tem postopkom vklopljen.

Monitor najprej zažene popravek izravnave zaslona, kar traja približno 30 sekund. Indikator napajanja med izvajanjem tega postopka utripa belo (sveti 3 sekunde in ne sveti 3 sekunde).

Nato se zažene funkcija za odstranjevanje ostankov slike, ki deluje približno 10 minut. Indikator napajanja med izvajanjem tega postopka utripa belo (sveti 1 sekundo in ne sveti 1 sekundo).

Indikator napajanja po končanem postopku začne svetiti oranžno za stanje pripravljenosti ali pa ne sveti, kar pomeni, da je zaslon izklopljen.

Če uporabnik med vzdrževanjem pritisne gumb za vklop/izklop za vklop monitorja, je postopek vzdrževanja prekinjen, zaslon pa se vklopi šele po približno 5 sekundah.

Število zagonov funkcije za odstranjevanje ostankov slike lahko preverite v razdelku »Dodatno« v zaslonskem meniju.

• Samodejno opozorilo

Če je možnost Samodejno opozorilo izklopljena in v priporočenem času ne zaženete osveževanja slikovnih pik ali osveževanja plošče, lahko pride do zadrževanja slike na zaslonu.

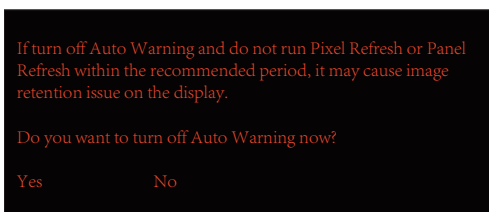

Prilagajanje

Hitre tipke

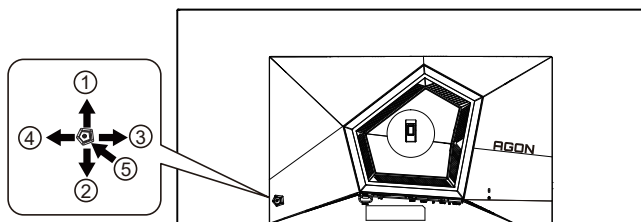

1	Vir/navzgor
2	Točka za ciljanje/navzdol
3	Igralni način/levo
4	Svetloba FX/desno
5	Napajanje/meni/vnos

Napajanje/meni/vnos

Za vklop monitorja pritisnite gumb za vklop/izklop.

Kadar zaslonski meni ni prikazan, pritisnite za prikaz zaslonskega menija ali potrditev izbire. Za izklop monitorja gumb pridržite 2 sekundi.

Točka za ciljanje

Če ni zaslonskega menija, pritisnite gumb za točko za ciljanje, da prikažete ali skrijete točko za ciljanje.

Igralni način/levo

Če zaslonski meni ni prikazan, pritisnite tipko »levo«, da odprete funkcijo igralnega načina, in nato pritisnite tipko »levo« ali »desno«, da izberete igralni način (FPS, RTS, Racing (Dirkanje), Gamer 1 (Igralec 1), Gamer 2 (Igralec 2) ali Gamer 3 (Igralec 3)) na podlagi različnih vrst iger.

Svetloba FX/desno

Če ni zaslonskega menija, pritisnite tipko "desno", da aktivirate funkcijo Light FX.

Vir/navzgor

Če je zaslonski meni zaprt, gumb »Vir« deluje kot hitra tipka za izbiro vira.

Opis gumbov daljinskega upravljalnika

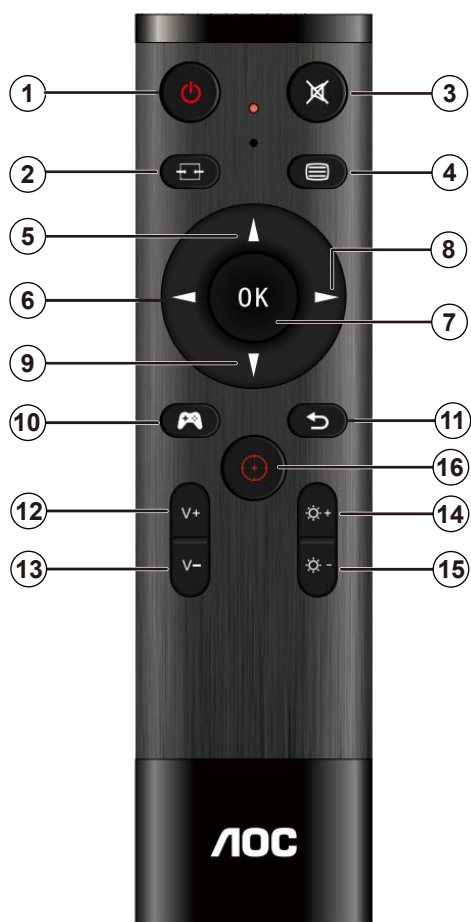

1		Pritisnite za vklop in izklop napajanja.
2		Spremenite vhodni vir signala.
3		Izklop zvoka.
4		Odprite zaslonski meni.
5		Prilagodite zaslonski meni/ povečajte vrednosti.
6		Vrnite se na prejšnjo raven zaslonskega menija.
7		Potrdite prilagojeno vrednost zaslonskega menija.
8		Odprite zaslonski meni. Potrdite prilagojeno vrednost zaslonskega menija.
9		Prilagodite zaslonski meni/ zmanjšajte vrednosti.
10		Odpiranje načina za igranje iger.
11		Vrnitev na prejšnjo raven zaslonskega menija.
12		Zvišanje glasnosti.
13		Znižanje glasnosti.
14		Zvišanje svetlosti.
15		Znižanje svetlosti.
16		Točka za ciljanje.

Funkcije tipk v zaslonskem meniju



Vstop: s tipko Enter vstopite na naslednjo raven zaslonskega menija

Premikanje: s tipkami levo/navzgor/navzdol premikate izbiro v zaslonskem meniju

Izhod: zaslonski meni zapustite s tipko desno

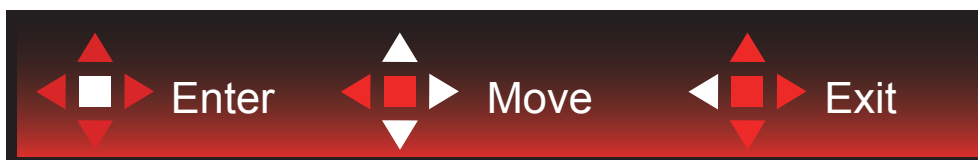

Vstop: s tipko Enter vstopite na naslednjo raven zaslonskega menija

Premikanje: s tipkami desno/navzgor/navzdol premikate izbiro v zaslonskem meniju

Izhod: zaslonski meni zapustite s tipko levo



Vstop: s tipko Enter vstopite na naslednjo raven zaslonskega menija

Premikanje: s tipkami navzgor/navzdol premikate izbiro v zaslonskem meniju

Izhod: zaslonski meni zapustite s tipko levo

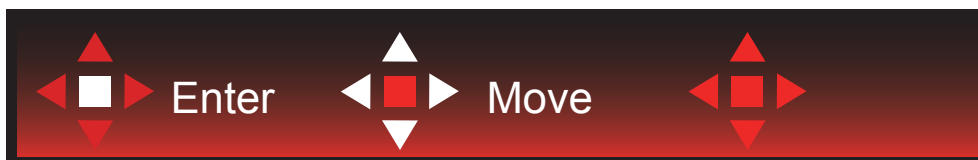

Premikanje: s tipkami levo/desno/navzgor/navzdol premikate izbiro v zaslonskem meniju



Izhod: s tipko levo se vrnete na prejšnjo raven zaslonskega menija

Vstop: s tipko desno vstopite na naslednjo raven zaslonskega menija

Izbira: s tipkama navzgor/navzdol premikate izbiro v zaslonskem meniju



Vstop: s tipko Enter uveljavite nastavitve zaslonskega menija in se vrnete na prejšnjo raven menija

Izbira: s tipko navzdol prilagodite nastavitve v zaslonskem meniju



Izbira: s tipkama navzgor/navzdol prilagodite nastavitve v zaslonskem meniju



Vstop: s tipko Enter se vrnete na prejšnjo raven zaslonskega menija

Izbira: s tipkama levo/desno prilagodite nastavitve v zaslonskem meniju

OSD Setting (Nastavitve OSD)

Osnovna in enostavna navodila na kontrolnih tipkah.

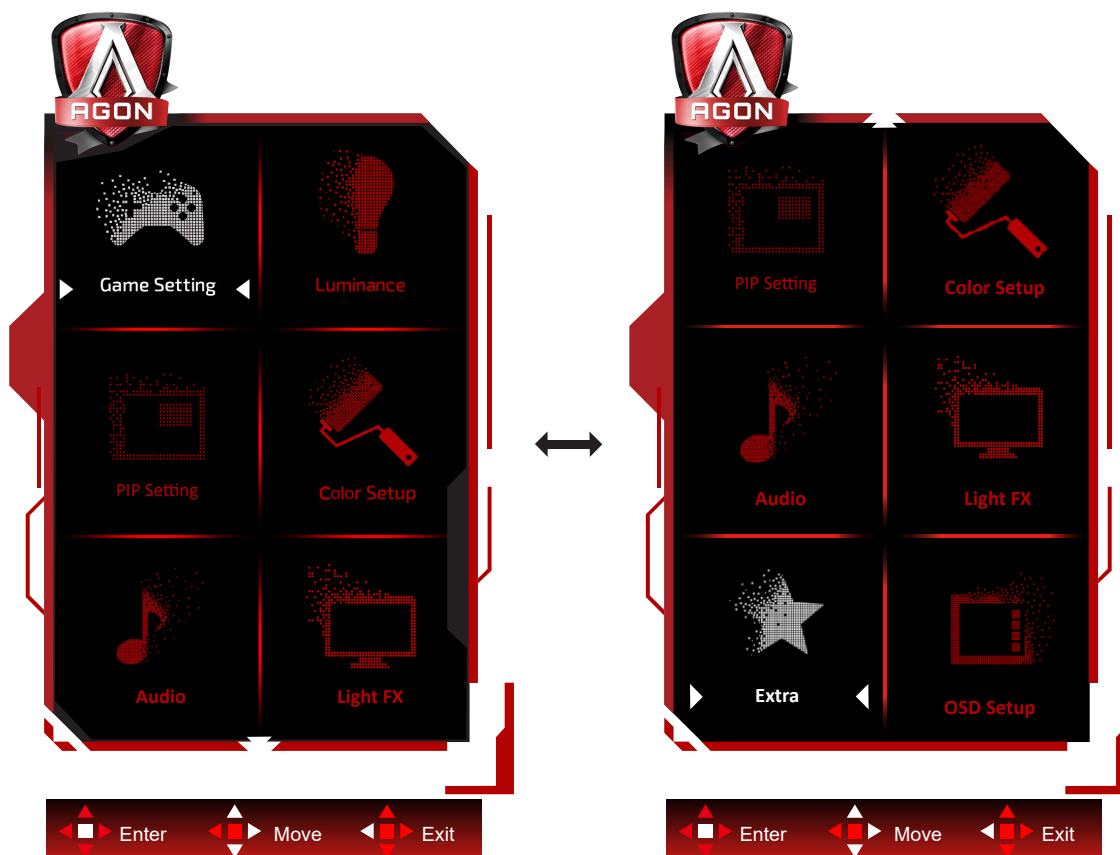

- 1). Za aktivacijo okna OSD pritisnite tipko MENU (Meni).
- 2). Za premikanje ali izbiro (prilagajanje) nastavitve v zaslonskem meniju uporabite razlago funkcij tipk.
- 3). Funkcija zaklepanja/odklepanja zaslonskega menija: Za zaklepanje ali odklepanje zaslonskega menija pritisnite in držite tipko navzdol 10 s, medtem ko funkcija zaslonskega menija ni aktivna.

Opombe:

- 1). Če je na izdelku na voljo samo en vhod za signal, je možnost »Input Select« (Izbira vhoda) onemogočena.
- 2). Načini ECO (razen standardnega načina), DCR in način DCB – uporabljate lahko le enega od teh načinov hkrati.

Game Setting (Nastavitev igre)



	Game Mode (Igralni način)	izklop	Ni optimizacije po načinu za igre.
		FPS	Za igranje iger FPS (prvoosebni strelski iger). Izboljša podrobnosti črnin v temnih temah.
		RTS	Za igranje iger RTS (način strategije v realnem času). Izboljša kakovost slike.
		Racing (Dirkanje)	Za igranje dirkalnih iger. Zagotavlja hitrejši odziv in visoko nasičenost barv.
		Gamer 1 (Igralec 1)	Želene uporabnikove nastavitve, shranjene kot »Igralec 1«.
		Gamer 2 (Igralec 1)	Želene uporabnikove nastavitve, shranjene kot »Igralec 2«.
		Gamer 3 (Igralec 1)	Želene uporabnikove nastavitve, shranjene kot »Igralec 3«.
	Shadow Control (Nadzor senc)	0–100	Privzeta nastavitev za »Shadow Control« (Nadzor senc) je 50, vendar lahko končni uporabnik prilagodi to nastavitev od 50 do 100 ali 0, da poveča kontrast za jasno sliko. <ol style="list-style-type: none"> Če je slika pretemna, da bi bile podrobnosti jasno prikazane, prilagodite to nastavitev od 50 do 100 za jasno sliko. Če je slika preveč bela, da bi bile podrobnosti jasno prikazane, prilagodite to nastavitev od 50 do 0 za jasno sliko.
	Shadow Boost	izklop /Level 1 / Level 2 /Level 3	Izboljšajte podrobnosti zaslona na temnem ali svetlem območju, da prilagodite svetlost na svetlem območju in zagotovite, da ni prenasičena.
	Game Color (Barva igre)	0-20	Možnost Barva za igre zagotavlja ravni od 0 do 20 za prilagajanje nasičenosti, ki omogočajo boljšo sliko
Sniper Scope	izklop /1.0 /1.5 /2.0	Lokalno povečajte, da boste med streljanjem orožje lažje usmerili v tarčo.	
AMD FreeSync	Vkop/izklop	Onemogočite ali omogočite AMD FreeSync Premium/ G-SYNC.	

	Low input Lag (Zakasnitev šibkega vhodnega signala)	Vklop/izklop	Z izklopom medpomnjenje sličic lahko zmanjšate zakasnitev vhodnega signala. Opomba: Zakasnitev šibkega vhodnega signala je privzeto onemogočena in je ni mogoče nastaviti, če je frekvenca polja manjša od 120 Hz; zakasnitev je privzeto omogočena in je ni mogoče nastaviti, če je frekvenca polja enaka 120 Hz in je v stanju prilagojene sinhronizacije.
	Števec okvirjev	Izklop/desno zgoraj/desno spodaj/levo spodaj/levo zgoraj	Prikaže V-frekvenco v izbranem vogalu (Funkcija števec okvirjev deluje le z grafično kartico AMD.)

Opomba:

Ko je »Način HDR« oz »HDR« pod »Luminance (Svetilnost)« nastavljen na neizklopljeno, »Način igre«, »Kontrola senc« in »Barva igre« ni mogoče prilagoditi.

Če je barvni prostor v nastavitvah barv nastavljen na sRGB ali DCI-P3, načina igranja, nadzora temnega polja in tona igre ni mogoče prilagoditi.

Luminance (Svetilnost)

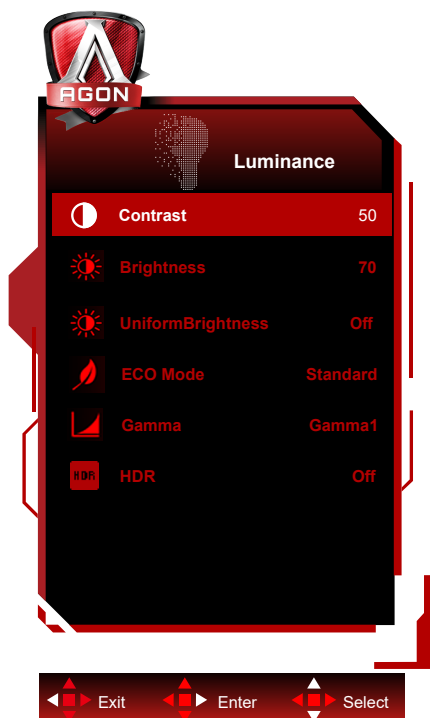

	Contrast (Kontrast)	0-100	Kontrast iz digitalnega registra.
	Brightness (Svetlost)	0-100	Prilagoditev odzadnje osvetlitve
	Uniform Brightness (Enakomerna svetlost)	On (Vklop)/Off (Izklop)	Izklopite Uniform Brightness (Enakomerna svetlost), ki izenačuje največjo svetlost v načinu SDR, tudi če se spremeni velikost okna belega zaslona.
	Eco mode (Način Eko)	Standard (Standardno)	Standardni način
		Text (Besedilo)	Besedilni način
		Internet	Internetni način
		Game (Igre)	Igralni način
		Movie (Film)	Filmski način
		Sports (Šport)	Športni način
	Gamma (Gama)	Reading (Branje)	Branje Način
Gamma1 (Gama 1)		Prilagoditev na Gama 1	
Gamma2 (Gama 2)		Prilagoditev na Gama 2	
HDR	Gamma3 (Gama 3)	Prilagoditev na Gama 3	
	Off / DisplayHDR / HDR Picture / HDR Movie / HDR Game	Nastavite profil HDR skladno z vašimi uporabniškimi zahtevami. Opomba: Ko je zaznana vsebina HDR, se možnost HDR prikaže za prilagoditev.	
	Off / HDR Picture / HDR Movie / HDR Game	Optimizirano za barvo in kontrast slike, ki simulira učinek HDR. Opomba: Ko vsebina HDR ni zaznana, se možnost načina HDR prikaže za prilagoditev.	

Opomba:

Ko je »Način HDR« pod »Luminance (Svetilnost)« nastavljen na neizklopljeno, » Kontrast«, »Način Eco« in »Gama« ni mogoče prilagoditi.

Ko je »HDR« pod »Luminance (Svetilnost)« nastavljen na neizklopljeno, nobenih postavk pod »Luminance (Svetilnost)« ni mogoče prilagoditi.

Če je barvni prostor v nastavitvah barv nastavljen na sRGB ali DCI-P3, kontrasta, načina scenarija osvetlitve, game in

načina HDR/HDR ni mogoče prilagoditi.

PIP Setting (Nastavitve PIP (slike v sliki))



	PIP (slika v sliki)	Off(Izklop) / PIP / PBP	Omogoči ali onemogoči PIP ali PBP
	Main Source (Glavni vir)		Izbira vira glavnega zaslona
	Sub Source (Sekundarni vir)		Izbira vira sekundarnega zaslona
	Size (Velikost)	Small (Majhna) / Middle (Srednja) / Large (Velika)	Izbira velikosti zaslona
	Position (Položaj)	Right-up (Desno zgoraj)	Izbira lokacije zaslona
		Right-down (Desno spodaj)	
		Left-up	
		Left-down	
Audio (Zvoki)	On (Vkllop): zvok PIP (slike v sliki)	Omogoči ali onemogoči nastavitve zvoka	
	Off (Izklop): glavni zvok		
Swap (Izmenjava)	On (Vkllop): Izmenjava	Izmenjava vira zaslona	
	Off (Izklop): brez dejanja		

Opomba:

- 1) Ko je »HDR« pod »Svetlost« nastavljeno na stanje brez izklopa, vseh elementov pod »PIP Setting« ni mogoče prilagoditi.
- 2) Ko je omogočena funkcija PIP/PBP, so nekatere z barvami povezane prilagoditve v zaslonskem meniju veljavne samo za glavni zaslon, medtem ko podzaslon ni podprt. Posledično lahko imata glavni zaslon in podzaslon različne barve.
- 3) Ločljivost vhodnega signala nastavite na 1720x1440 pri 60 Hz za PBP, da dosežete želeni učinek prikaza.
- 4) Ko je funkcije PBP/PIP omogočena, je združljivost vhodnega vira glavnega zaslona/podzaslona prikazana v naslednji tabeli:

PBP/PIP		Main Source (Glavni vir)			
		HDMI1	HDMI2	USB C	DP
Sub Source (Sekundarni vir)	HDMI1	V	V	V	V
	HDMI2	V	V	V	V
	USB C	V	V	V	V
	DP	V	V	V	V

Color Setup (Nastavitev barv)

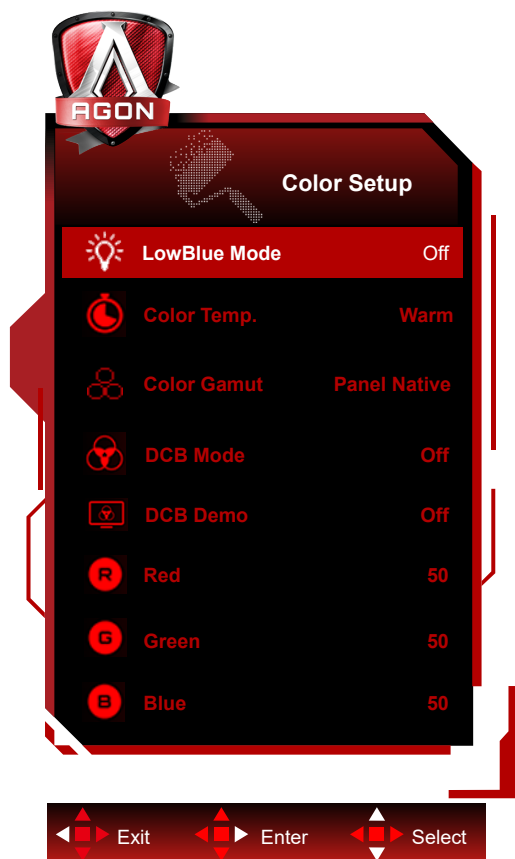

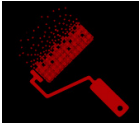
	LowBlue Mode (Način LowBlue)	Izklop/ večpredstavnost/ internet/pisarna/ branje	Z upravljanjem temperature barve zmanjša količino valovne dolžine modre svetlobe.
	Color Temp. (Barvna temp.)	Warm (Topla)	Priklic tople barvne temperature iz EEPROM.
		Normal (Normalna)	Priklic normalne barvne temperature iz EEPROM.
		Cool (Hladna)	Priklic hladne barvne temperature iz EEPROM.
		User (Uporabnik)	Priklic uporabniške barvne temperature iz EEPROM.
	Color Gamut (Barvni razpon)	Prvotna plošča	Plošča standardnega barvnega prostora.
		sRGB	Priklic sRGB barvne temperature iz EEPROM.
		DCI-P3	Barvni prostor DCI-P3.
	DCB Mode (Način DCB)	Off	Onemogoči ECO način
		Full Enhance (Polna ojačitev)	Omogočite način Full Enhance
		Nature Skin (Naravni odtenek)	Omogočite način Nature Skin
		Green Field (Zelenica)	Omogočite način Green Field
		Sky-blue (Nebeško modra)	Omogočite način Sky-blue
AutoDetect (Samodejno zaznavanje)	Omogočite način AutoDetect		
DCB Demo (Demo DCB)	Vklop ali izklop	Omogoči ali onemogoči demo	
Red (Rdeča)	0-100	Ojačitev rdeče barve iz digitalnega registra.	
Green (Zelena)	0-100	Ojačitev zelene barve iz digitalnega registra.	
Blue (Modra)	0-100	Ojačitev modre barve iz digitalnega registra.	

Opomba:

Ko je »Način HDR« ali »HDR« pod »Nastavitev slike« nastavljen na neizklopljeno, nobenih postavk pod »Nastavitve barv« ni mogoče prilagoditi.

Ko je možnost »Color Space« (Barvni prostor) nastavljena na sRGB ali DCI-P3, vseh drugih elementov v razdelku »Color Settings« (Nastavitve barv) ni mogoče prilagoditi.

Audio

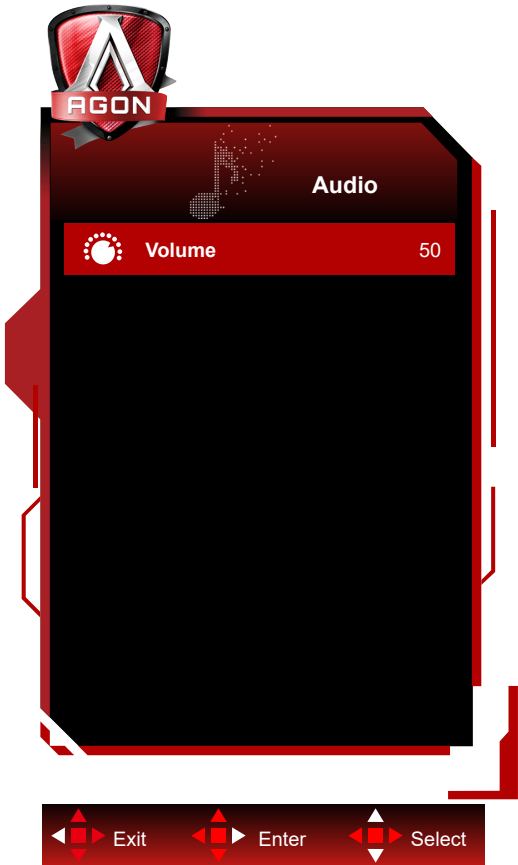

	Glasnost	0–100	Prilagoditev glasnosti
---	----------	-------	------------------------

Light FX

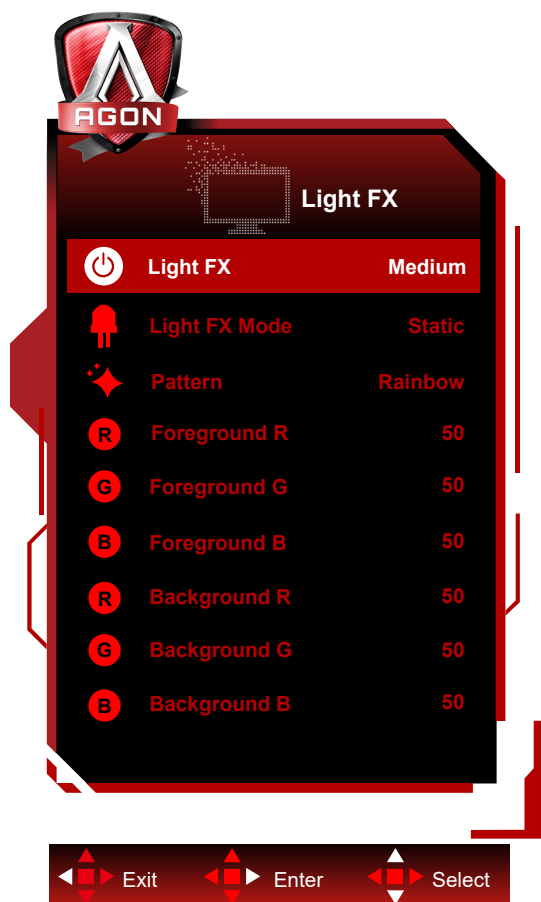

	Svetloba FX	Off / Low / Medium / Strong	Izberite intenzivnost Light FX.
	Način svetlobe FX	Avdio1/ Avdio2 / Statično/ Čiščenje temnih točk / Sprememba padca / Razpršeno polnilo / Polnilo kapljice / Polnilo razpršenih kapljic / Dihanje / Čiščenje svetlih točk / Povečava / Mavrica / Val vode / Utripanje / Demo	Izberite način svetlobe FX
	Vzorec	Red / Green / Blue / Mavrica / Določi uporabnik	Izberite Vzorec svetlobe FX
	Barva ospredja R	0–100	Uporabnik lahko prilagodi barvo ospredja svetlobe FX, ko je vzorec nastavljen na »določi uporabnik«
	Barva ospredja G		
	Barva ospredja B		
	Ozadje R	0–100	Uporabnik lahko prilagodi barvo ozadja svetlobe FX, ko je vzorec nastavljen na »določi uporabnik«
Ozadje G			
Ozadje B			

Extra (Dodatno)



	Input Select (Izbira vhoda)	AUTO/HDMI1/ HDMI2/DP/ USB C	Izbira vira vhodnega signala
	USB	Off / Visoka ločljivost/ Visoka hitrost prenosa podatkov	For model need to turn on/off USB power during power saving. The default USB setting is Off. If you want to connect USB-C device, please adjust the USB setting to Visoka ločljivost or Visoka hitrost prenosa podatkov.
	USB Selection	Auto / USB C / USB up	Auto : switch with display input source USB C / USB up : fix up stream not change with input source
	LEA (Preprečevanje lokalnega zadrževanja slike)	On (Vklop) / Off (izklop)	Uporablja se za vklop funkcije LEA za zmanjšanje verjetnosti pojava zadrževanja slike. Priporočene nastavitve funkcije: »On« (Vklop). Ko omogočite to funkcijo, se bo zaslon samodejno skrčil in tako prilagodil svetlost prikazanega območja, posledično pa se bo verjetnost zadrževanja slike zmanjšala.
	Pixel Orbiting (Premik slike)	Off (Izklop) / Weak (šibko) / Medium (srednje) / Strong (močno) /Strongest (najmočnejše)	Uporablja se za vklop funkcije Pixel Orbiting za zmanjšanje verjetnosti pojava zadrževanja slike. Priporočena nastavitve funkcije: »On« (Vklop). Ko je ta funkcija omogočena, se bodo slikovne pike krožno premikale kot celota. Amplituda gibanja temelji na nastavitvah. Premaknjen znak je lahko odrezan ob strani. Če izberete možnost »Strongest« (Najmočnejše), najverjetneje ne bo prišlo do zadrževanja slike, morda pa boste opazili, da je slika ob strani odrezana.
Auto Warning	On (Vklop) / Off (izklop)	Ko je izbrana Izklopljena, se pojavi to opozorilo in opozorilo ne bo nastavljeno na Čas, dokler uporabnik ne izbere Da ali Ne. Če končni uporabnik izbere Ne, bo samodejno opozorilo nastavljeno nazaj na Vklopljeno	

	Pixel Refresh (Odpravljanje zadrževanja slike)	On (Vkllop) / Off (izklop)	Uporablja se za omogočanje in zagon funkcije Pixel Refresh za odpravo pojava zadrževanja slike. Po zagonu izberite v pozivu možnost »Yes« (Da), nato pa bo zaslon samodejno izklopil prikaz. Ohranite napajanje in ne pritisnite nobene tipke. Indikator napajanja bo utripal v beli barvi (eno sekundo sveti belo/eno sekundo je izklopljen). Ta postopek traja pribl. 10 minut. Ko je končan, se indikator napajanja izklopi, zaslon pa preklopi v stanje pripravljenosti.
	Off timer (Čas izklopa)	0–24 h	Izbira časa izklopa DC
	Image Ratio (Razmerje slike)	Široko /Aspect/ 4:3/ 1:1 / 17"(4:3) / 19"(4:3) / 19"(5:4) / 19"W(16:10) / 21.5"W(16:9) / 22"W(16:10) / 23"W(16:9) / 23.6"W(16:9) / 24"W(16:9) /27"W (16:9) / 30"W (21:9) /32"W (16:9) /34"W (21:9) /40" W(16:9) /42" W(16:9)	Izbira razmerja slike za prikaz
	DDC/CI	Da ali Ne	VKLOP/IZKLOP podpore za DDC/CI
	Reset (Ponastavitev)	Da ali Ne	Ponastavitev menija na privzete nastavitve
	Time after Pixel Refresh (Čas po odpravi pojava zadrževanja slike)		Nanaša se na čas vklopa zaslona, potem ko je bila izvedena zadnja funkcija Pixel Refresh, naveden pa je v urah. Poziv za izvedbo funkcije Pixel Refresh bo samodejno poslan uporabniku vsake štiri ure.
	Pixel Refresh Counts (Število, kolikokrat se je bilo izvedeno odpravljanje zadrževanja slike)		Uporablja se za beleženje števila, kolikokrat je bila izvedena funkcija Pixel Refresh.

OSD Setup (Nastavitve OSD)

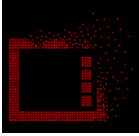

	Language (Jezik)		Izbira jezika OSD
	Timeout (Časovna omejitve)	5-120	Prilagoditev časovne omejitve OSD
	DP Capability (Zmogljivost DP)	1.1/1.2/1.4	Upoštevajte, da funkcijo AMD FreeSync Premium/G-SYNC podpira samo DP1.2/DP1.4
	H. Position (V. položaj)	0–100	Prilagoditev vodoravnega položaja zaslonskega menija
	V. Position (N. položaj)	0–100	Prilagoditev navpičnega položaja zaslonskega menija
	Transparence (Prosojnost)	0–100	Prilagoditev prosojnosti OSD
	Break Reminder (Opomnik za odmor)	vklop ali izklop	Opomnik o odmoru, če uporabnik dela neprekinjeno več kot 1 uro

Indikator LED

Stanje	Barva LED
Način popolnega vklopa	Bela
Način aktivnega izklopa	Oranžna
Pixel Refresh se pravkar izvaja	Utripa bel indikator (izmenično je eno sekundo vklopljen, eno sekundo pa izklopljen)
Panel Refresh se pravkar izvaja	Utripa bel indikator (izmenično je 3 sekunde vklopljen, 3 sekunde pa izklopljen)
Neppravilno delovanje plošče OLED	Utripa oranžen indikator (izmenično je eno sekundo vklopljen, eno sekundo pa izklopljen)
Način izklopa	Indikator ne sveti.

Odpravljanje težav

Težave	Možne rešitve
Indikator napajanja ne sveti.	<ul style="list-style-type: none"> • Preverite, ali je napajanje vklopljeno. • Preverite, ali je napajalni kabel priključen.
Indikator napajanja sveti, vendar na zaslonu ni slike.	<ul style="list-style-type: none"> • Preverite, ali je napajanje računalnika vklopljeno. • Preverite, ali je grafična kartica računalnika dobro priključena. • Preverite, ali je signalni kabel zaslona pravilno priključen na računalnik. • Preverite vtič signalnega kabla zaslona in se prepričajte, da nožice niso poškodovane. • S tipko Caps Lock na tipkovnici računalnika preverite indikator in se prepričajte, da računalnik deluje.
Na zaslonu ni slike, indikator napajanja pa utripa oranžno.	<ul style="list-style-type: none"> • Plošča OLED ne deluje pravilno. Obrnite se na servisno osebje oddelka za prodajne storitve AOC.
Napaka pri prepoznavanju vtiča, ki ga želite uporabiti.	<ul style="list-style-type: none"> • Preverite, ali podpira vtič, ki ga želite uporabiti. • Preverite, ali adapter podpira vtič, ki ga želite uporabiti.
Slika je zamegljena.	<ul style="list-style-type: none"> • Nastavite razmerje svetlosti in kontrasta.
Slika poskakuje ali je valovita.	<ul style="list-style-type: none"> • Zunanji električni aparati ali zunanje električne naprave lahko povzročijo motnje signala.
Na zaslonu se izpiše sporočilo »The signal wire is not available« (Signalni kabel ni na voljo) ali »No signal« (Ni signala).	<ul style="list-style-type: none"> • Preverite, ali je signalni kabel pravilno priključen. • Preverite, ali je nožica vtiča signalnega kabla poškodovana. • V meniju zaslona lahko omogočite in zaženete funkcijo Pixel Refresh, da odpravite zadrževanje slike, ki se je pojavilo. Če to funkcijo zaženete večkrat, boste morda dobili želeni učinek prikaza slike. Za preostala navodila glede vzdrževanja zaslona s oglejte navodila za uporabnike na uradnem spletnem mestu.
Na zaslonu se pojavi sporočilo »Invalid input« (Neveljaven vhodni signal).	<ul style="list-style-type: none"> • Preverite, ali je računalnik morda nastavljen na neustrezen način prikaza. Računalnik ponovno nastavite na način prikaza, ki je naveden v podrobnih navodilih za uporabo.
Zadrževanje slike.	<ul style="list-style-type: none"> • Glede na značilnosti plošče OLED lahko v meniju zaslona omogočite in zaženete funkcijo Pixel Refresh, da odpravite zadrževanje slike, ki se je pojavilo. Priporočljivo je, da to funkcijo zaženete večkrat in tako dobite želeni učinek prikaza slike. Za preostala navodila glede vzdrževanja zaslona si oglejte navodila za uporabnike na uradnem spletnem mestu.
Uredba in servis	<p>Glejte informacije o uredbi in servisu, ki se nahajajo v priročniku na CD-ju ali na spletnem mestu www.aoc.com (da boste na podporni strani našli model, ki ga lahko kupite v svoji državi ter informacije o uredbi in servisu)</p>

Specifikacije

Splošne specifikacije

Plošča	Ime modela	AG456UCZD		
	Krmilni sistem	Barvni OLED		
	Vidna velikost slike	Diagonala 113 cm		
	Razdalja med slikovnimi pikami	0,303mm (H) × 0,303mm (V)		
	Barva zaslona	1,07B barv		
Drugo	Vodoravno območje zaznavanja	30k-185kHz(HDMI) 30k~385kHz(DP/USB C)		
	Velikost vodoravnega zaznavanja (maksimalna)	1042.66mm		
	Navpično območje zaznavanja	48~120Hz (HDMI) 48~240Hz(DP/USB C)		
	Velikost navpičnega zaznavanja (največ)	436.46mm		
	Optimalna prednastavljena ločljivost	3440 x 1440@60Hz		
	Max resolution	3440 x 1440@100Hz(HDMI) 3440x1440@240Hz (DP/USB C)		
	Prepoznavanje opreme	VESA DDC2B/CI		
	Vrsta konektorja	HDMI2/DP/USB C/USBx4/USB upstream/Slušalke		
	Vir napajanja	100-240V~ 50/60Hz 3.5A		
	Poraba energije	Običajna (privzeta svetlost in kontrast)	103W	
		Največ (svetlost = 100, kontrast = 100)	≤310W	
Način stanja pripravljenosti		≤ 0.5 W		
USB C	USB C	Reverzibilni priključni vtič		
	Super hitrost	Prenos podatkov in videa		
	DP	Vgrajen Alt način priključka za zaslon		
	Napajanje	USB PD, različica 3.0		
	Največja moč napajanja	90W* (5V/3A, 9V/3A, 10V/3A, 12V/3A, 15V/3A, 20V/4,5A)		
Okolje	Temperatura	Delovanje	0°C~40°C	
		Nedelovanje	-25°C~55°C	
		Priporočena temperatura se izvaja za funkcijo Panel Refresh	10°C~40°C	
	Vlaga	Delovanje	10% ~ 85% (ne kondenzira)	
		Nedelovanje	5 % ~ 93% (ne kondenzira)	
	Nadmorska višina	Delovanje	0–5000 m (0–16404 ft)	
Nedelovanje		0–12192 m (0–40000 ft)		



Opomba:

1). Največje število barv na zaslonu, ki jih podpira ta izdelek, je 1,07 milijarde, pogoji za nastavitev pa so naslednji (zaradi izhodnih omejitev nekaterih grafičnih kartic se pogoji lahko razlikujejo):

Različica signala Barvni format Barvni bit Stanje	HDMI2.0		DisplayPort1.4		USB C @USB High Data Speed	USB C @USB High Resolution	USB C @USB High Data Speed	USB C @USB High Resolution
	YCbCr422 YCbCr420	YCbCr444 RGB	YCbCr422 YCbCr420	YCbCr444 RGB	YCbCr422 YCbCr420	YCbCr422 YCbCr420	YCbCr444 RGB	YCbCr444 RGB
	3440x1440 240Hz 10bits	\	\	OK	OK	\	OK	\
3440x1440 240Hz 8bits	\	\	OK	OK	\	OK	\	OK
3440x1440 200Hz 10bits	\	\	OK	OK	\	OK	\	OK
3440x1440 200Hz 8bits	\	\	OK	OK	\	OK	\	OK
3440x1440 144Hz 10bits	\	\	OK	OK	\	OK	\	OK
3440x1440 144Hz 8bits	\	\	OK	OK	\	OK	\	OK
3440x1440 120Hz 10bits	\	\	OK	OK	\	OK	\	OK
3440x1440 120Hz 8bits	\	\	OK	OK	\	OK	\	OK
3440x1440 100Hz 10bits	OK	\	OK	OK	OK	OK	\	OK
3440x1440 100Hz 8bits	OK	OK	OK	OK	OK	OK	OK	OK
3440x1440 60Hz 10bits	OK	OK	OK	OK	OK	OK	OK	OK
3440x1440 60Hz 8bits	OK	OK	OK	OK	OK	OK	OK	OK
3440x1440 30Hz 10bits	OK	OK	OK	OK	OK	OK	OK	OK
Low resolution 2560x1080 50Hz 10bits	OK	OK	OK	OK	OK	OK	OK	OK
Low resolution 2560x1080 50Hz 8bits	OK	OK	OK	OK	OK	OK	OK	OK

2) Za doseganje WQHD z 240 Hz in 1,07 milijarde barv (v formatu RGB/YCbCr 4 : 4 : 4) za vhodni signal DP 1.4 (HBR3) je treba uporabiti grafično kartico s podporo DSC. O podpori DSC se posvetujte s proizvajalcem grafične kartice.

3) .3440x1440@240Hz Uporabiti je treba grafično kartico, ki podpira DSC. Zaradi nekaterih omejitev izhoda grafične kartice se lahko pojavijo razlike. Za podporo DSC se posvetujte s proizvajalcem grafične kartice

4) Večfunkcionalni USB C vmesnik, z največjo izhodno močjo 90W. Izhodna moč se lahko razlikuje glede na scenarij uporabe, okolje ali priključitev na različne modele prenosnikov. Posebni podatki so odvisni od dejanskega stanja.

Prednastavljeni načini zaslona

STANDARD	LOČLJIVOST (± 1 Hz)	VODORAVNA FREKVENCA (kHz)	NAVPIČNA FREKVENCA (Hz)
VGA	640x480@60Hz	31.469	59.940
	640x480@72Hz	37.861	72.809
	640x480@75Hz	37.500	75.000
	640x480@100Hz	51.080	99.769
	640x480@120Hz	60.938	119.720
SVGA	800x600@56Hz	35.156	56.250
	800x600@60Hz	37.879	60.317
	800x600@72Hz	48.077	72.188
	800x600@75Hz	46.875	75.000
	800x600@100Hz	62.760	99.778
	800x600@120Hz	76.302	119.972
XGA	1024x768@60Hz	48.363	60.004
	1024x768@70Hz	56.476	70.069
	1024x768@75Hz	60.023	75.029
	1024x768@100Hz	80.450	99.811
	1024x768@120Hz	97.550	119.989
SXGA	1280x1024@60Hz	63.981	60.020
	1280x1024@75Hz	79.976	75.025
FHD	1920x1080@60Hz	67.500	60.000
	1920x1080@100Hz	112.500	100.000
	1920x1080@120Hz	137.260	119.982
	1920x1080@240Hz	278.400	240.000
WQHD	3440x1440@60Hz	96.180	60.000
	3440x1440@120Hz	192.360	120.000
	3440x1440@144Hz	222.056	143.912
	3440x1440@165Hz	242.543	164.995
	3440x1440@240Hz	384.722	240.001
PBP	1280x1440@60Hz	89.450	59.913
	1280x1440@75Hz	111.972	74.998
	1280x1440@100Hz	149.300	100.000
	1280x1440@120Hz	179.157	119.998
	1280x1440@144Hz	214.994	144.002
	1280x1440@240Hz	358.320	240.000
IBM MODES			
DOS	720x400@70Hz	31.469	70.087
MAC MODES			
VGA	640x480@67Hz	35.000	66.667
SVGA	832x624@75Hz	49.725	74.551

Opomba:

V skladu s standardom VESA lahko pride pri izračunu hitrosti osveževanja (frekvenca polja) različnih operacijskih sistemov in grafičnih kartic do določene napake (+/-1 Hz). Za izboljšanje združljivosti je bila nazivna frekvenca osveževanja tega izdelka zaokrožena. Upoštevajte dejanski izdelek.

Določitve nožic

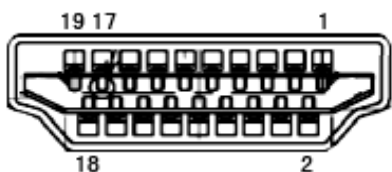

Signalni kabel s 19 nožicami za prikaz barv

Številka nožice	Ime signala	Številka nožice	Ime signala	Številka nožice	Ime signala
1.	TMDS podatki 2+	9.	TMDS podatki 0-	17.	Ozemljitev DDC/CEC
2.	zaščita TMDS podatkov 2	10.	TMDS takt +	18.	napajanje +5V
3.	TMDS podatki 2-	11.	TMDS zaščita takta	19.	Zaznavanje hitrega vtiča
4.	TMDS podatki 1+	12.	TMDS takt-		
5.	Zaščita TMDS podatkov 1	13.	CEC		
6.	TMDS podatki 1-	14.	Rezervirano (N.C. na napravi)		
7.	TMDS podatki 0+	15.	SCL		
8.	zaščita TMDS podatkov 0	16.	SDA		

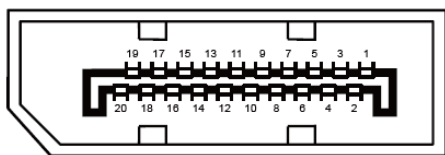

Signalni kabel s 20 nožicami za prikaz barv

Št. nožice	Ime signala	Št. nožice	Ime signala
1	ML_Lane 3 (n)	11	GND
2	GND	12	ML_Lane 0 (p)
3	ML_Lane 3 (p)	13	CONFIG1
4	ML_Lane 2 (n)	14	CONFIG2
5	GND	15	AUX_CH(p)
6	ML_Lane 2 (p)	16	GND
7	ML_Lane 1 (n)	17	AUX_CH(n)
8	GND	18	Zaznavanje hitrega vtiča
9	ML_Lane 1 (p)	19	Return DP_PWR
10	ML_Lane 0 (n)	20	DP_PWR

Plug and Play

Funkcija DDC2B Plug & Play

Monitor je opremljen z možnostmi VESA DDC2B, skladnimi s standardom VESA DDC. To mu omogoča informiranje gostujočega sistema o svoji identiteti, glede na uporabljeni nivo DDC pa tudi komunikacijo v zvezi z dodatnimi informacijami o možnostih zaslona.

DDC2B je dvosmerni podatkovni kanal, osnovan na protokolu I2C. Gostitelj lahko preko kanala DDC2B zahteva informacije EDID.