

# AOC

## Korisnički priručnik za LCD monitor

**AG251FZ** LED pozadinsko osvjetljenje



**HDMI**®

[www.aoc.com](http://www.aoc.com)

©2019 AOC. Sva prava su zadržana.

---

Sigurnost.....	3
Nacionalne konvencije.....	3
Napajanje.....	4
Instalacija.....	5
Čišćenje.....	7
Ostalo.....	8
Priprema.....	9
Sadržaj pakiranja.....	9
Postavite stalak i bazu.....	10
Podešavanje kuta gledanja.....	11
Upotreba "MHL (Mobile High-Definition Link - mobilna veza visoke razlučivosti)".....	12
Priključivanje monitora.....	13
Zahtjevi sustava.....	15
Funkcija FreeSync.....	15
Postavljanje na zid.....	16
Prilagođavanje.....	17
Prečaci.....	17
Brza promjena.....	18
OSD Setting (OSD postavke).....	19
Luminance (Osvjetljenje).....	20
Image Setup (Podešavanje slike).....	21
Color Setup (Podešavanje boja).....	22
Picture Boost (Poboljšavanje kvalitete slike).....	23
OSD Setup (Podešavanje OSD).....	24
Game Setting (Podešavanje za igre).....	25
Extra (Dodatno).....	26
Exit (Izlaz).....	27
LED indikator.....	27
Rješavanje problema.....	28
Tehnički podaci.....	30
Opći podaci.....	30
Podešeni režimi prikaza.....	32
Raspored kontakata.....	33
Uključi i radi.....	35

---

# Sigurnost

## Nacionalne konvencije

Sljedeća potpoglavlja opisuju konvencije znakovlja koje se koristi u ovom dokumentu.

### Napomene, mjere opreza i upozorenja

Kroz cijeli ovaj vodič, odlomci teksta mogu biti pridodani određenoj ikoni i ispisani u kosom ili naglašenom fontu. Ovi odlomci se napomene, mjere opreza i upozorenja i oni se koriste na ovaj način:



**NAPOMENA:** NAPOMENA ukazuje na važnu informaciju koja vam pomaže da bolje koristite svoj računalni sustav.



**OPREZ:** MJERA OPREZA ukazuje na moguću opasnost od oštećivanja hardvera ili gubitka podataka te vas upućuje kako da izbjegnute problem.





**UPOZORENJE:** UPOZORENJE ukazuje na moguću tjelesnu ugroženost i upućuje vas kako da je izbjegnute. Neka upozorenja mogu se pojaviti u alternativnim oblicima i ne moraju biti pridodana ikonama. U takvim slučajevima nadležna tijela vlasti propisuju posebni način upozorenja.

---

## Napajanje

 Monitor se smije napajati samo iz izvora napajanja koji je naveden na natpisnoj pločici. Ako niste sigurni koji vrstu napajanja imate doma, potražite savjet trgovca ili lokalne elektrodistribucije.

 Monitor je opremljen trolepolnim utikačem s uzemljenjem koji posjeduje treći kontakt (uzemljenje). Ovaj utikač odgovara samo za utičnicu s uzemljenjem kao zaštitom od dodirnog napona. Ako utičnica ne odgovara trolepolnom utikaču, kvalificirani električar mora izvršiti instalaciju ispravne utičnice ili morate koristiti adapter za uzemljenje. Nemojte onesposobiti sigurnosnu namjenu zaštitnog utikača.

 Izvucite utikač uređaja iz utičnice za vrijeme nevremena s grmljavinom ili ako uređaj nećete koristiti u dužem vremenskom periodu. Ovim ćete zaštititi monitor od oštećenja koja mogu nastati od prenaponskih udarnih valova.

 Nemojte preopterećivati razdjelnike i produžne kablove. Preopterećenje može dovesti do požara ili električnog udara.

 Kako biste osigurali zadovoljavajući rad, monitor koristite sa s UL računalima koja imaju odgovarajuće utičnice s oznakom 100 - 240V ~, Min. 5A.

 Zidna utičnica mora se ugraditi u blizini uređaja i pristup do nje mora biti lak.

 Za upotrebu samo s priključenim adapterima napajanja  
(ulaz: 100-240VAC 50-60Hz Max1.3A izlaz: 20 Vdc, 4.5A)

Proizvođači: TPV ELECTRONICS (FUJIAN) CO.,LTD. Model: ADPC2090

## Instalacija

**!** Nemojte postavljati monitor na nestabilna kolica, stalak tronožac, nosač ili stol. Ako dođe do pada monitora, to može dovesti ozljeđivanja osoba i izazvati ozbiljna oštećenja uređaja. Koristite samo kolica, postolje, tronožac, nosač ili stol koji preporučuje proizvođač ili se prodaje uz ovaj proizvod. Slijedite upute proizvođača za ugradnju proizvoda te koristite dodatnu opremu za postavljanje koju je preporučio proizvođač. Proizvod na kolicima pomičite oprezno.

**!** Nikad ne gurajte predmete u proreze na kućištu monitora. Može oštetiti dijelove kruga i tako prouzročiti požar ili električni udar. Nikad ne izlijevajte tekućine po monitoru.

**!** Nemojte prednji dio uređaja stavljati na pod.

**!** Ako želite monitor postaviti na policu ili zid, koristite se priborom za ugradnju koji je odobrio proizvođač i slijedite odgovarajuće upute.

**!** Ostavite nešto prostora oko monitora kao što je ispod prikazano. U protivnom će cirkulacija zraka biti nedovoljna te stoga pregrijavanje može dovesti do požara ili oštećenja monitora.

**!** Da ne dođe do mogućih oštećenja, primjerice, do odljepljivanja ploče od okvira, pazite da se monitor ne nagne za više od -5 stupnjeva prema dolje. Ako se prekorači maksimalni kut nagiba od -5 stupnjeva prema dolje, oštećenja monitora neće biti obuhvaćena jamstvom.

Dolje pogledajte podatke o preporučenim područjima za ventilaciju oko monitora kad monitor montirate na zid ili na stalak:

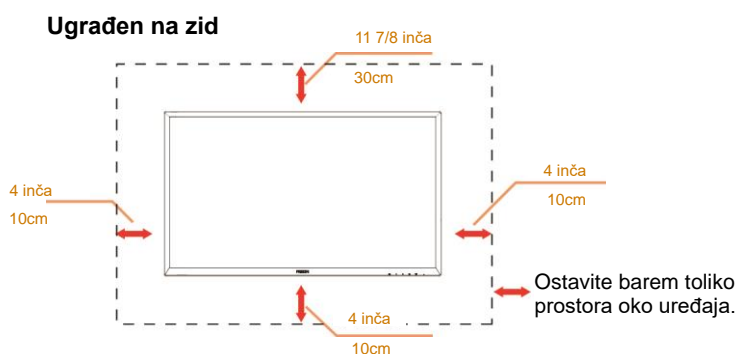

## Ugrađeno na postolju

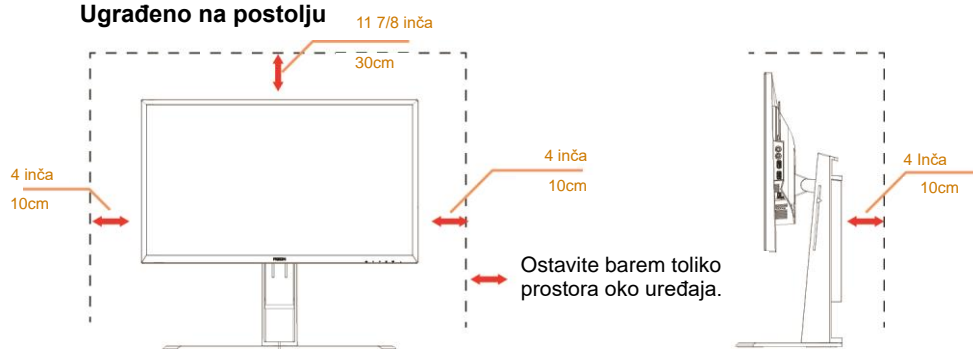

---

## Čišćenje

**!** Kućište čistite redovito krpom koju ste dobili s monitorom. Možete koristiti i blagi deterdžent za brisanje mrlja umjesto jakoga, koji bi mogao izazvati oštećenja na kućištu proizvoda.

**!** Za vrijeme čišćenja pobrinite se da deterdžent ne teče po proizvodu. Krpa za čišćenje ne smije biti pregruba jer će izgrebati površinu ekrana.

**!** Isključite prije čišćenja kabel za napajanje iz električne utičnice.





---

## Ostalo

 Ako se iz proizvoda širi čudan miris, zvuk ili dim, ODMAH isključite utikač iz utičnice za napajanje i pozovite servisni centar.

 Pripazite da ventilacijski otvori ne budu zaklonjeni stolom ili zastorom.

 LCD monitor nemojte za vrijeme rada izlagati jakim vibracijama ili udarcima.

 Ne udarajte i ne ispuštajte monitor prilikom rada ili prijenosa.



---

# Priprema

## Sadržaj pakiranja



Monitor

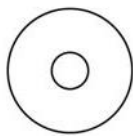

Priručnik na CD disku



Jamstvena



Stalak



Osnova



Tipkovnica za brzu zamjenu



VESA nosač



Adapter



Kabel za napajanje



Audio kabel



Dvostruka veza  
DVI kabel



Analogni kabel



DP kabel



HDMI kabel



USB kabel

\* Nisu svi signalni kabeli (Audio, Analogni, DVI, USB, DP i HDMI kabeli) prikladni za sve zemlje i regije. Potvrdu potražite u lokalnoj trgovini ili u AOC zastupništvu.

---

## Postavite stalak i bazu

Bazu postavite ili uklonite u skladu sa sljedećim koracima.

Postavljanje:

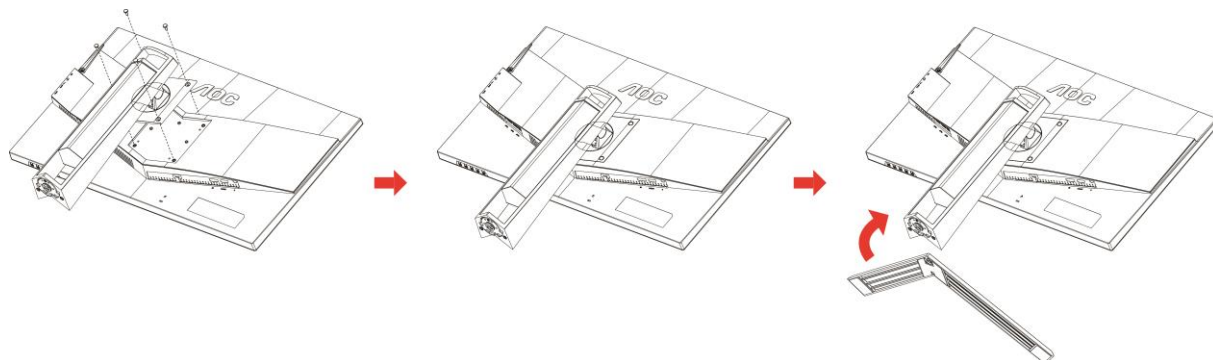

Skidanje:

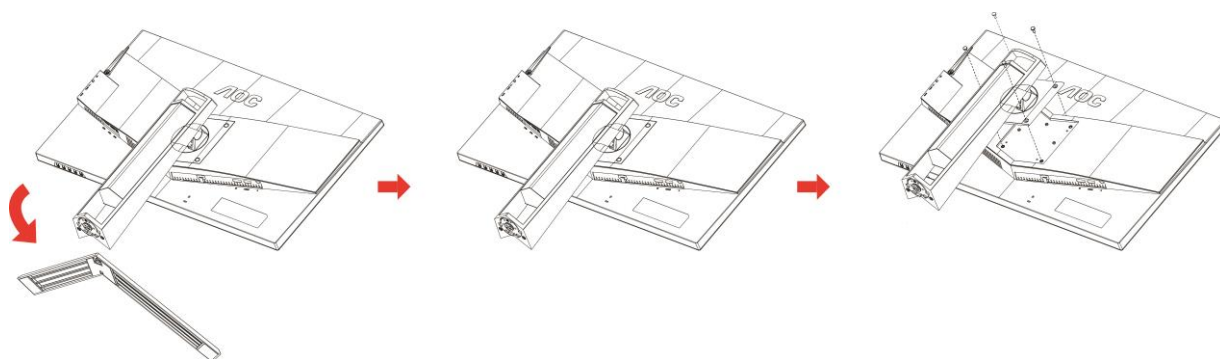

## Podešavanje kuta gledanja

Za optimalno gledanje preporučuje se gledanje potpuno srijeda u monitor, zatim podešavanje kuta monitora prema vlastitim željama.

Držite stalak tako da ne prevrnete monitor pri podešavanju kuta monitora.

Monitor možete podešavati kako je dolje navedeno:

Kut nagiba:  $-5^{\circ}$ ~ $23^{\circ}$

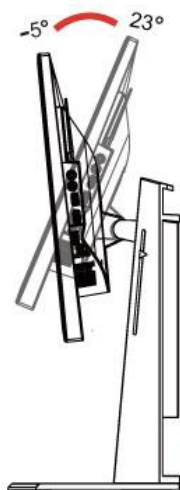

Kut zakretanja:  $0^{\circ}$ ~ $90^{\circ}$

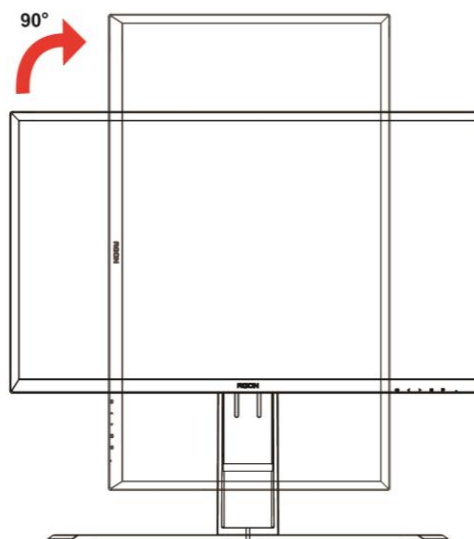

Kut okretanja:  $-20^{\circ}$ ~ $20^{\circ}$

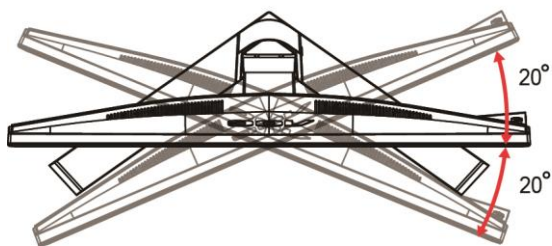

Podešavanje visine: 130 mm

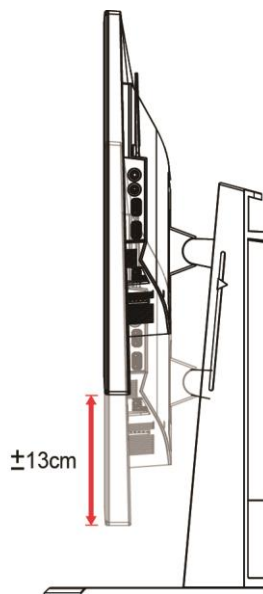

### NAPOMENA:

1. Ne dodirujte LCD zaslon pri promjeni kuta monitora. Time možete slomiti ili oštetiti LCD ekran.
2. Mjerač položaja na stalku može zapamtiti vašu omiljenu lokaciju.

### Upozorenje:

1. Da ne dođe do mogućih oštećenja zaslona kao što je odljepljivanje ploče, pazite da se monitor ne nagne za više od  $-5$  stupnjeva prema dolje.
2. Ne pritišćite zaslon prilikom podešavanja kuta monitora. Držite samo za okv.

---

# Upotreba "MHL (Mobile High-Definition Link - mobilna veza visoke razlučivosti)"

## 1. "MHL" (Mobile High-Definition Link - mobilna veza visoke razlučivosti)

Ova funkcija omogućuje vam pregled video zapisa i fotografija (uvezenih s priključenog mobilnog uređaja koji podržava MHL) na zaslonu proizvoda.

- Ako želite koristiti MHL funkciju, bit će vam potreban mobilni uređaj certificiran za MHL. Na internetskoj stranici proizvođača možete provjeriti da li je vaš mobilni uređaj certificiran za MHL. Popis uređaja koji su certificirani za MHL potražite na službenoj internetskoj stranici za MHL (<http://www.mhlconsortium.org>).
- Ako želite koristiti MHL funkciju, na mobilnom uređaju mora biti instalirana najnovijima verzija softvera.
- Na nekim mobilnim uređajima možda neće biti dostupna MHL funkcija, što ovisi u performansama ili skupu funkcija uređaja.
- Budući da je zaslon proizvoda veći od zaslona mobilnih uređaja, kvaliteta slike može se smanjiti.
- Ovaj proizvod službeno je certificiran za MHL. Ako naiđete na bilo kakav problem za vrijeme korištenja MHL funkcije, kontaktirajte proizvođača mobilnog uređaja.
- Kvaliteta slike može se smanjiti kada se na proizvodu reproducira video sadržaj (uvezen s mobilnog uređaja) s niskom razlučivošću.

## Korištenje "MHL"

1. MHL kabelom spojite mikro USB priključak na mobilnom uređaju s [HDMI 1 / MHL] priključkom na proizvodu.

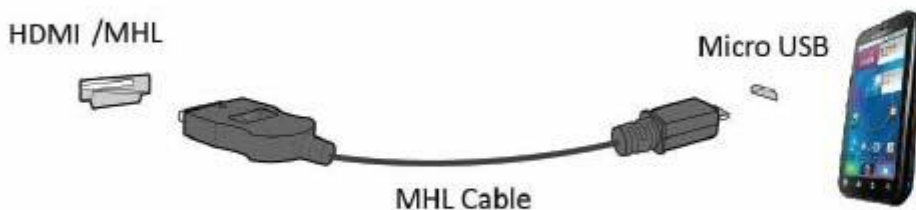

- Kada se koristi MHL kabel, [HDMI / MHL] priključak je jedini priključak na ovom monitoru koji podržava MHL funkciju.
  - Mobilni uređaj mora se kupiti zasebno.
2. Priključite kabel za AC napajanje u proizvod i električnu utičnicu.
  3. Pritisnite gumb izvora  i prebacite na HDMI / MHL kako biste aktivirali MHL način rada.
  4. Nakon oko 3 sekunde prikazat će se MHL ekran ako je aktivan MHL način rada.

Opaska: Prikazano vrijeme "3 sekunde kasnije" može se razlikovati u ovisnosti o mobilnom uređaju.

## Kada mobilni uređaj nije spojen ili ako ne podržava MHL

- Ako MHL način rada nije aktiviran čak i ako mobilni uređaj podržava MHL, provjerite je li MHL priključak mobilnog uređaja MHL standardni priključak, u protivnom je potreban dodatni MHL omogućeni adapter.

# Priključivanje monitora

Spajanje kablova na stražnjoj strani monitora i računala

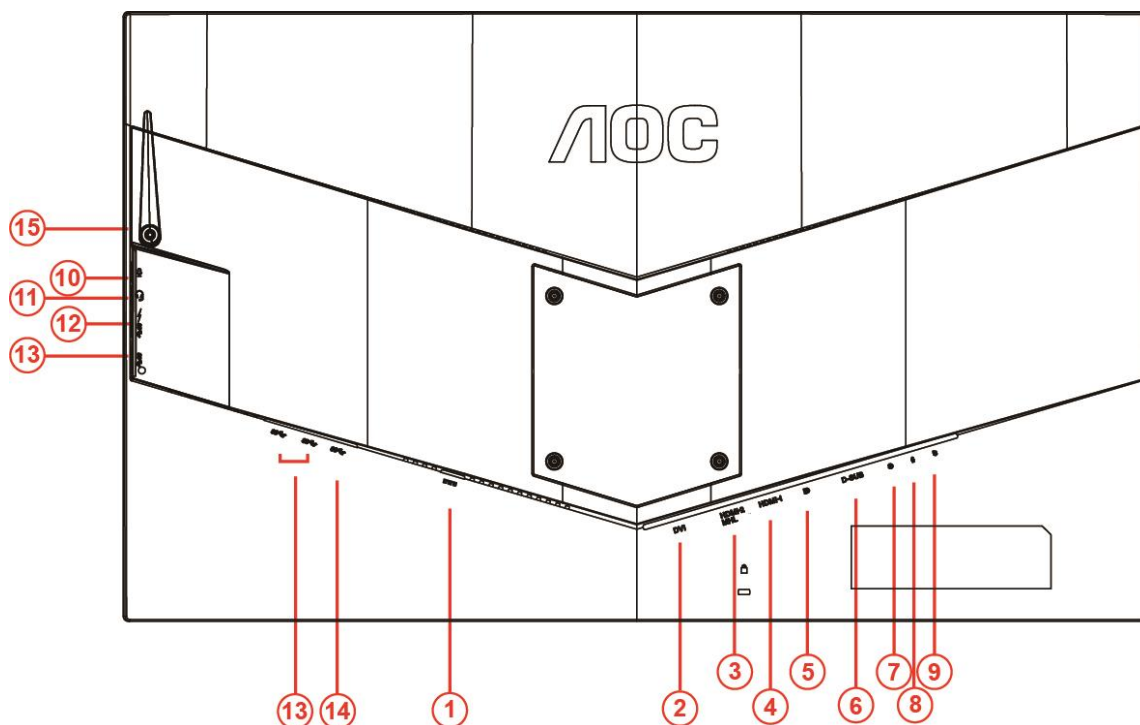

1	Napajanje	9	Priključak za brzu zamjenu
2	DVI Dual-link	10	Ulaz za mikrofon
3	HDMI-2(HDMI1.4)/MHL	11	Slušalice (u kombinaciji s mikrofonom)
4	HDMI-1(HDMI2.0)	12	USB3.0 priključak + brzo punjenje
5	DP	13	USB3.0 priključak
6	D-SUB	14	USB3.0 ulaz
7	Audio linijski ulaz	15	Kukica za slušalice
8	Izlaz za mikrofon		

Zbog zaštite opreme, uvijek isključite računalo i LCD monitor prije međusobnog povezivanja.

- 1 Spojite kabel mrežnog napajanja na priključak izmjeničnog napajanja na stražnjoj strani monitora.
- 2 Spojite jedan kraj 15-polnog D-Sub kabela na stražnju stranu monitora, a drugi kraj kabela spojite na D-Sub priključak na računalo.
- 3 (Opcija – potrebna je video kartica s DVI priključkom) - spojite jedan kraj DVI kabela na stražnju stranu monitora, a drugi kraj spojite u DVI priključak na računalo.
- 4 (Opcija – potrebna je video kartica s HDMI priključkom) - spojite jedan kraj HDMI kabela na stražnju stranu monitora, a drugi kraj spojite u HDMI priključak na računalo.
- 5 (Opcija – potrebna je video kartica s DVI priključkom) - spojite jedan kraj DVI kabela na stražnju stranu monitora, a drugi kraj spojite u DVI priključakna računalo.
- 6 (Opcija–potrebna je video kartica s DP priključkom) –spojite jedan kraj DP kabela na stražnju stranu monitora, a drugi spojite u DP priključak na računalo.

- 
- 7 Uključite monitor i računalo.
  - 8 Video sadržaj podržava sljedeću razlučivost:
    - VGA/MHL:1920x1080 pri 60Hz(maksimalno)
    - DVI Dual-Link/HDMI1.4: 1920x1080 pri 144Hz(maksimalno)
    - HDMI2.0/DP: 1920x1080 pri 240Hz(maksimalno)

Ako monitor prikazuje sliku, instalacija je dovršena. Ako na monitoru nema slike, pogledajte poglavlje Rješavanje problema.

---

# Zahtjevi sustava

## Funkcija FreeSync

1. Funkciju FreeSync možete koristiti s priključcima DP/HDMI1/HDMI2
  - DP : 48~240Hz
  - HDMI1:48~240Hz(HDMI2.0)
  - HDMI2: 48~120Hz(HD
2. Kompatibilna grafička kartica: Preporučeni popis pronađite u nastavku; možete provjeriti i popis na web-stranici [www.AMD.com](http://www.AMD.com)
  - AMD Radeon R9 295X2
  - AMD Radeon R9 290X
  - AMD Radeon R9 290
  - AMD Radeon R9 285
  - AMD Radeon R7 260X
  - AMD Radeon R7 260

## Postavljanje na zid

Priprema za postavljanje opcionog zidnog nosača.

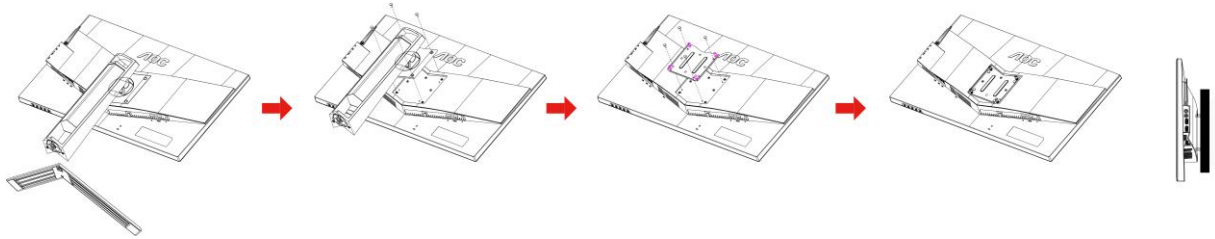

Ovaj monitor može se postaviti na zidni nosač koji se kupuje zasebno. Odvojite napajanje prije ovoga postupka. Slijedite ove korake:

- 1 Skinite bazu.
- 2 Slijedite upute proizvođača za postavljanje zidnog nosača.
- 3 Postavite krak zidnog nosača na stražnju stranu monitora. Centrirajte otvore na na zidnom nosaču s otvorima na stražnjoj strani monitora.
- 4 Umetnite 4 vijka u otvore i pritegnite ih.
- 5 Ponovno spojite kablove. U korisničkim uputama koje ste dobili uz zidni nosač, potražite upute za ugradnju zidnog nosača na zid.

Napomena: rupe za vijke nisu dostupne na svim VESA kompatibilnim modelima; molimo provjerite kod svojeg lokalnog prodavača ili na AOC-ovom prodajnom odjelu..

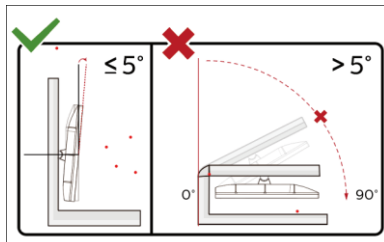

\*Dizajn zaslona može se razlikovati od prikazanog.

### Upozorenje:

- 1 Da ne dođe do mogućih oštećenja zaslona kao što je odljepljivanje ploče, pazite da se monitor ne nagne za više od -5 stupnjeva prema dolje.
- 2 Ne pritišćite zaslon prilikom podešavanja kuta monitora. Držite samo za okvir.



---

# Prilagođavanje

## Prečaci

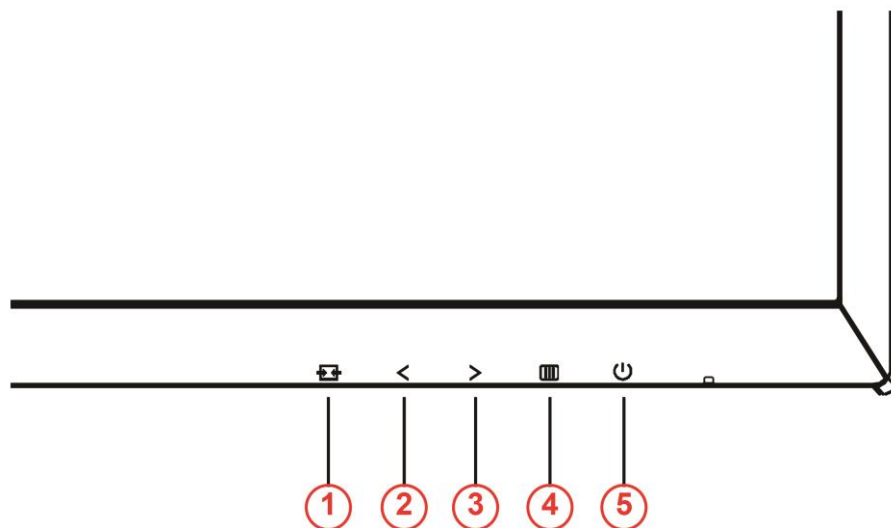

1	Source (Izvor) / Auto (Automatski) / Exit (izlaz)
2	Način rada za igru/<
3	Upravljanje sjenama />
4	Menu (Izbornik) / Enter (Ulaz)
5	Napajanje

### Napajanje

Pritisnite gumb za napajanje da uključite/isključite monitor.

### Menu (Izbornik) / Enter (Ulaz)

Pritisnite za prikaz OSD izbornika ili potvrdu izbora.

### Upravljanje sjenama />

Kada nema OSD izbornika, pritisnite gumb za upravljanje sjenama kako biste aktivirali traku za podešavanje opcije Shadow Control (Upravljanje sjenama). Pritisnite < ili > kako biste podesili kontrast za jasnu sliku.

### Način rada za igru/<

Kada nema OSD izbornika, pritisnite tipku minus za otvaranje funkcije načina igre, zatim pritisnite tipku < ili > za odabir načina igre (FPS, RTS, Racing (Utrke), Gamer 1 (Igrač 1), Gamer 2 (Igrač 2) ili Gamer 3 (Igrač 3)), na osnovi različitih vrsta igre.

### Source (Izvor) / Auto (Automatski) / Exit (izlaz)

---

Kada nema OSD izbornika, držite pritisnutim gumb automatski/izvor u trajanju 2 sekunde za automatsku konfiguraciju. Kada je OSD zatvoren, pritiskom na gumb za izvor će se konfigurirati funkcija funkcijske tipke. Držite pritisnutim gumb za izvor kako biste odabrali ulazni izvor prikazan u traci s porukama, pritisnite gumb za izbornik/unos kako biste promijenili odabrani izvor.

## Brza promjena

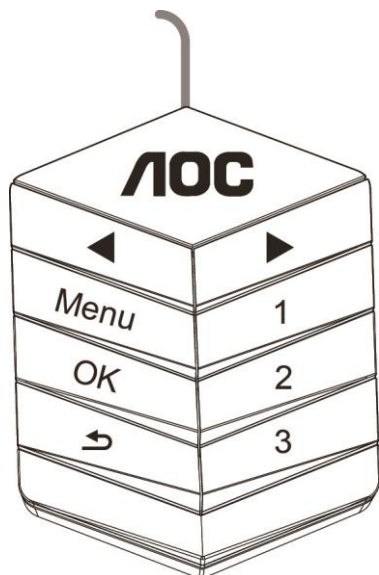

◀:

Kad nema OSD izbornika, pritisnite tipku ◀ za otvaranje funkcije načina igre, zatim pritisnite tipku ◀ ili ▶ za odabir načina igre (FPS, RTS, Utrke, Igrač 1, Igrač 2 ili Igrač 3), na osnovi različitih vrsta igre..

▶:

Kad se ne prikazuje OSD izbornik, pritisnite gumb ▶ kako biste aktivirali traku za podešavanje opcije upravljanje sjenama, pritisnite ◀ or ▶ kako biste podesili kontrast za jasnu sliku.

**Menu:**

Pritisnite gumb Izbornik za prikaz izbornika.

**OK:**

Pritisnite gumb U redu za potvrdu odabira.

↶:

Pritisnite gumb ↶ za izlaz.

Kada nema OSD izbornika, držite pritisnutim ↶ 2 sekunde za automatsku konfiguraciju. Kada je OSD zatvoren, pritiskom na gumb ↶ će se konfigurirati funkcija funkcijske tipke Izvor. Držite pritisnutim gumb ↶ kako biste odabrali ulazni izvor prikazan u traci s porukama, pritisnite gumb U redu kako biste promijenili odabrani izvor.

**1:**

Pritisnite gumb 1 za odabir načina Igrač 1

**2:**

Pritisnite gumb 2 za odabir načina Igrač 2









**3:**

Pritisnite gumb 3 za odabir načina Igrač 3

## OSD Setting (OSD postavke)

### Osnovne i jednostavne upute za upravljačke tipke.







- 1) Pritisnite  gumb da se aktivira OSD prozor.
- 2) Pritisnite < ili > za pomicanje kroz funkcije. Nakon označavanja željene funkcije, pritisnite gumb  da je aktivirate. Pritisnite < ili > za kretanje kroz funkcije podizbornika. Nakon označavanja željene funkcije, pritisnite gumb  kako biste je aktivirali.
- 3) Pritisnite < ili > da promijenite postavke odabrane funkcije. Pritisnite  za izlaz. Ako želite podesiti koju drugu funkciju, ponovite korake 2-3.
- 4) Funkcija zaključavanja OSD-a: Ako želite zaključati OSD, pritisnite i zadržite gumb  dok je monitor isključen pa pritisnite gumb  da uključite monitor. Ako želite otključati OSD - pritisnite gumb  i zadržite pritisak dok je monitor isključen pa pritisnite gumb  da uključite monitor.

### Napomene:

- 1) Ako uređaj ima samo jedan ulazni signal, neće se moći podešavati "Input Select" (izbor ulaza).
- 2) ECO načini (osim standardnog načina) DCR, DCB način i Picture Boost (Poboljšanje slike), za ova četiri stanja od kojih samo jedno može postojati.

## Luminance (Osvjetljenje)



1. Pritisnite  (izbornik) za prikaz izbornika.
2. Pritisnite < ili > kako biste odabrali  (Luminance (Osvjetljenje)) i pritisnite  za ulaz.
3. Pritisnite < ili > kako biste odabrali podizbornik, i pritisnite  za ulaz.
4. Pritisnite < ili > za podešavanje.
5. Pritisnite  za izlaz.

	Contrast (Kontrast)	0-100	Kontrast iz digitalnog registra.	
	Brightness (Svjetlina)	0-100	Podešavanje pozadinskog osvjetljenja	
	Eco mode (Eko način rada)	Standard (Standardni)		Standardni način rada
		Text (Tekst)		Način rada s tekstem
		Internet		Internetski način rada
		Game (Igra)		Način rada za igru
		Movie (Film)		Način rada filma
		Sports (Sport)		Sportski način rada
	Gamma (Gama)	Gamma1		Prilagodi u Gama1
		Gamma2		Prilagodi u Gama2
		Gamma3		Prilagodi u Gama3
	DCR	Off (Isključeno)		Onemogući dinamički omjer kontrasta
		On (Uključeno)		Omogući dinamički omjer kontrasta

## Image Setup (Podešavanje slike)









1. Pritisnite (izbornik) za prikaz izbornika.
2. Pritisnite < ili > kako biste odabrali (Image Setup (Podešavanje slike)) i pritisnite za ulaz.
3. Pritisnite < ili > kako biste odabrali podizbornik, i pritisnite za ulaz.
4. Pritisnite < ili > za podešavanje.
5. Pritisnite za izlaz.

	Clock (Takt)	0-100	Podesite takt slike da smanjite smetnje u vertikalnim linijama
	Phase (Faza)	0-100	Podesite fazu slike da smanjite smetnje u horizontalnim linijama.
	Sharpness (Oštrina)	0-100	Prilagodba oštine slike.
	H.Position (H.položaj)	0-100	Podešavanje horizontalnog položaja slike.
	V.Position (V.položaj)	0-100	Podešavanje vertikalnog položaja slike.

## Color Setup (Podešavanje boja)







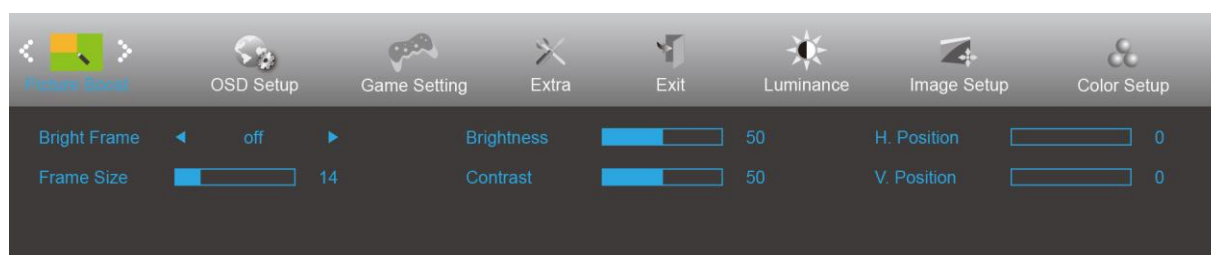

1. Pritisnite  (izbornik) za prikaz izbornika.
2. Pritisnite < ili > kako biste odabrali  (Color Setup (Podešavanje boja)) i pritisnite  za ulaz.
3. Pritisnite < ili > kako biste odabrali podizbornik, i pritisnite  za ulaz.
4. Pritisnite < ili > za podešavanje.
5. Pritisnite  za izlaz.

	Color Temp. (Temperatura boje)	Warm (Topla)		Dohvat tople temperature boje iz EEPROM.	
		Normal (Normalna)		Dohvat tople temperature boje iz EEPROM.	
		Cool (Hladna)		Dohvat hladne temperature boje iz EEPROM.	
		sRGB		Dohvat tople temperature boje iz EEPROM.	
		User (Korisnik)	Red (Crvena)		Pojačanje crvene boje iz digitalnog registra.
			Green (Zelena)		Pojačanje zelene boje iz digitalnog registra.
			Blue (Plava)		Pojačanje plave boje iz digitalnog registra.
	DCB Mode (DCB način rada)	isključeno		Onemogućiti DCB način	
		Full Enhance (Puno poboljšanje)		omogućiti način rada Puno poboljšanje.	
		Nature Skin (Boja prirodne kože)		omogućiti način rada Boja prirodne kože.	
		Green Field (Boja zelenog polja)		omogućiti način rada Boja zelenog polja.	
		Sky-blue (Nebesko plava)		omogućiti način rada Nebesko plava.	
		AutoDetect (Automatsko detektiranje)		omogućiti način rada Automatsko određivanje.	
	DCB Demo	uključeno ili isključeno		Onemogućiti ili omogućiti Demo	

## Picture Boost (Poboljšavanje kvalitete slike)



1. Pritisnite  (izbornik) za prikaz izbornika.
2. Pritisnite < ili > kako biste odabrali  (Picture Boost (Poboljšavanje kvalitete slike)) i pritisnite  za ulaz.
3. Pritisnite < ili > kako biste odabrali podizbornik, i pritisnite  za ulaz.
4. Pritisnite < ili > za podešavanje.
5. Pritisnite  za izlaz.





	Bright Frame (Svijetli okvir)	uključeno ili isključeno	Onemogućiti ili omogućiti svijetli okvir
	Frame Size (Veličina okvira)	14-100	Podešavanje veličine okvira
	Brightness (Svjetlina)	0-100	Podešavanje svjetline okvira
	Contrast (Kontrast)	0-100	Podešavanje kontrasta okvira
	H. position (H. položaj)	0-100	Podešavanje horizontalnog položaja okvira
	V. position (V. položaj)	0-100	Podešavanje vertikalnog položaja okvira

### Napomena:

Prilagodite svjetlinu, kontrast i položaj svijetlog okvira radi boljeg doživljaja gledanja.

## OSD Setup (Podešavanje OSD)







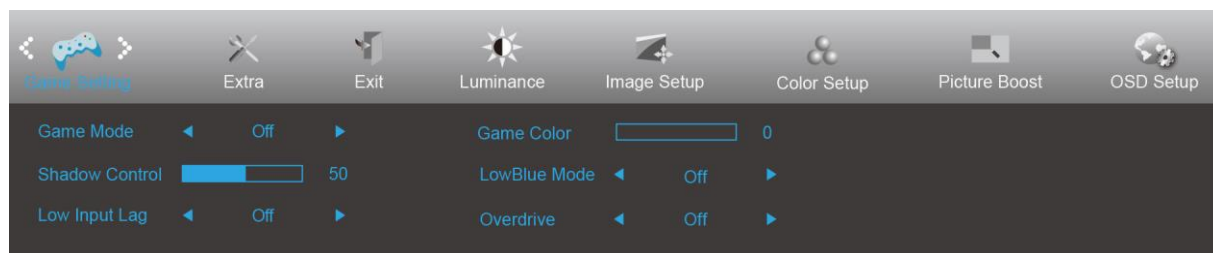

1. Pritisnite  (izbornik) za prikaz izbornika.
2. Pritisnite < ili > kako biste odabrali  (OSD Setup (Podešavanje OSD)) i pritisnite  za ulaz.
3. Pritisnite < ili > kako biste odabrali podizbornik, i pritisnite  za ulaz.
4. Pritisnite < ili > za podešavanje.
5. Pritisnite  za izlaz.

	Language (Jezik)		Odaberite jezik za OSD izbornik
	Timeout (Istek vremena)	5-120	Podešavanje isteka vremena za OSD
	H.Position (H.položaj)	0-100	Podešavanje horizontalnog položaja OSD-a.
	V.Position (V.položaj)	0-100	Podešavanje vertikalnog položaja OSD-a.
	Transparence (Prozirnost)	0-100	Podešavanje prozirnosti OSD-a
	Break Reminder (Podsjetnik na pauzu)	uključeno ili isključeno	Podsjetnik na pauzu aktivira se ako korisnik radi bez prestanka dulje od 1 sata
	DP Capability (DP mogućnost)	1.1/1.2	Ako DP video sadržaj podržava DP1.2, odaberite DP1.2 za DP mogućnost; u protivnom odaberite DP1.1
	Volume (Glasnoća)	0-100	Podešavanje glasnoće.



## Game Setting (Podešavanje za igre)









1. Pritisnite  (izbornik) za prikaz izbornika.
2. Pritisnite < ili > kako biste odabrali  (Game Setting (Podešavanje za igre)) i pritisnite  za ulaz.
3. Pritisnite < ili > kako biste odabrali podizbornik, i pritisnite  za ulaz.
4. Pritisnite < ili > za podešavanje.
5. Pritisnite  za izlaz.

	Game Mode (Način rada za igru)	FPS	Za igranje FPS-a (pucačina iz prvog lica). Poboljšava detalje prikaza crne boje u tamnim scenama.
		RTS	Za igranje RTS-a (strategija u stvarnom vremenu). Poboljšava kvalitetu slike.
		Racing (Utrke)	Za igranje trkaćih igara; pruža najbrže vrijeme odziva i dobru zasićenost boja.
		Gamer 1 (Igrač 1)	Osobne postavke korisnika spremaju se kao Gamer 1 (Igrač 1).
		Gamer 2 (Igrač 2)	Osobne postavke korisnika spremaju se kao Gamer 2 (Igrač 2).
		Gamer 3 (Igrač 3)	Osobne postavke korisnika spremaju se kao Gamer 3 (Igrač 3).
		Off (Isključen)	Ne vrši se optimizacija putem igre Smartimage game
	Shadow Control (Upravljanje sjenama)	0-100	Zadana postavka za upravljanje sjenama je 50, krajnji korisnik može prilagoditi na vrijednost između 50 i 100 ili 0, za povećanje kontrasta za jasnu sliku. 1. Ako je slika previše tamna za jasan prikaz detalja, odaberite postavku između 50 i 100 za jasniji prikaz slike. 2. Ako je slika previše svijetla za jasan prikaz detalja, odaberite postavku između 50 i 0 za jasniji prikaz slike.
	Low input Lag (Malo kašnjenje ulaznog signala)	On (Uključeno)/ off (isključeno)	Kako biste smanjili kašnjenje ulaznog signala, isključite međumemoriju za grafiku
	Game Color (Boje u igrama)	0-20	Boja igre nudi razinu 0-20 za podešavanje zasićenja radi što bolje slike
LowBlue Mode (Slabo plavo svjetlo)	Isključeno/Slab/ Umjereno/Jako	Smanjite količinu plave svjetlosti kroz kontrolu temperature boja	
Overdrive (Prekoračenje)	Weak (Slab)	Prilagodite vrijeme odziva	
	Medium (Umjereno)		
	Strong (Jako)		
	Off (Isključeno)		

## Extra (Dodatno)





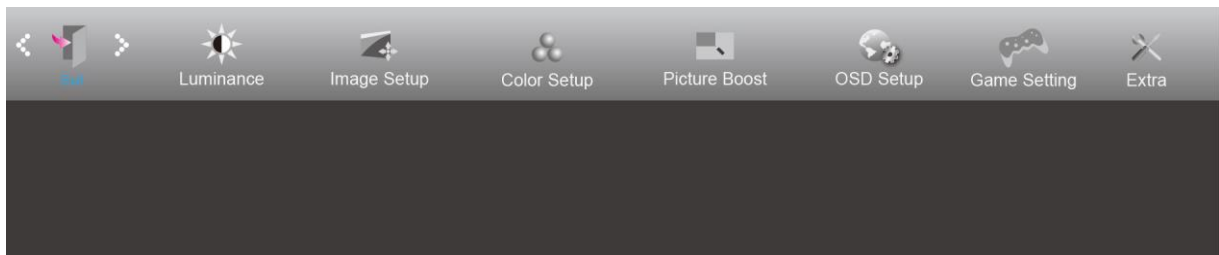

1. Pritisnite  (izbornik) za prikaz izbornika.
2. Pritisnite < ili > kako biste odabrali  (Extra (Dodatno)) i pritisnite  za ulaz.
3. Pritisnite < ili > kako biste odabrali podizbornik, i pritisnite  za ulaz.
4. Pritisnite < ili > za podešavanje.
5. Pritisnite  za izlaz.

	Input Select (Izbor ulaza)	AUTO/D-SUB/DVI/HDMI1/HDMI2-MHL/DP	Odabir izvora ulaznog signala
	Auto Config (Automatska konfiguracija)	da ili ne	Automatsko podešavanje slike na osnovne postavke
	Off timer (Tajmer za isključivanje)	0-24 h	Odabir vremena za DC isključivanje
	Image Ratio (Omjer slike)	wide (široko) /4:3/1:1/17"(4:3) /19"(4:3) /19"(5:4) /19"W(16:10)/21.5"W(16:9) /22"W(16:10)/23"W(16:9) /23.6"W(16:9)/24" W(16:9)	Odabir omjera slike za zaslon.
	DDC/CI	da ili ne	Uključuje i isključuje DDC/CI podršku
	Reset (Resetiraj)	Yes (Da) / ENERGY STAR® No (Ne)	Vraća izbornik na zadano (ENERGY STAR® dostupno za određene modele.)
	Information (Informacije)		Prikazuje informacije o izvoru glavne slike i pod-slike

## Exit (Izlaz)



1. Pritisnite  (izbornik) za prikaz izbornika.
2. Pritisnite < ili > kako biste odabrali  (Exit (Izlaz)), i pritisnite  za ulaz.
3. Pritisnite  za izlaz.

	Exit (Izlaz)		Napušta glavni OSD
---	--------------	--	--------------------

## LED indikator

Stanje	Boja LED
Režim punog napajanja	Bijela
Režim mirovanja	Narančasta

# Rješavanje problema

Problem i pitanje	Moguća rješenja
<b>LED napajanja nije uključena</b>	Provjerite da je gumb za uključenje u položaju ON i da je napojni kabel pravilno spojen na zidnu utičnicu s uzemljenjem i na monitor.
<b>Nema slika na zaslonu</b>	<ul style="list-style-type: none"> <li>• Da li je kabel za električno napajanje pravilno priključen? Provjerite priključak kabela za napajanje i izvor napajanja.</li> <li>• Da li je kabel pravilno priključen? (Priključen pomoću D-sub kabela) Provjerite priključak DB-15 kabela. (Priključen pomoću DVI kabela) Provjerite priključak DVI kabela.</li> <li>* DVI ulaz nije dostupan na svakom modelu.</li> <li>• Ako je napajanje uključeno, pokrenite iznova računalo kako biste vidjeli početni ekran (ekran za prijavu), koji se može vidjeti. Ako se pojavi početni zaslon (zaslon za prijavu), pokrenite računalo u prikladnom načinu rada (sigurni način rada za Windows 7/8/10) i zatim promijenite frekvenciju video kartice. (Pogledajte postavke za optimalnu razlučivost) Ako se početni zaslon (zaslon za prijavu) ne pojavi, kontaktirajte servisni centar ili prodavača.</li> <li>• Možete li vidjeti zaslon "Ulaz nije podržan"? Ovu poruku možete vidjeti kada signal s video kartice prekorači maksimalnu razlučivost i frekvenciju koju monitor može pravilno koristiti. Prilagodite maksimalnu razlučivost i frekvenciju koju monitor može pravilno koristiti.</li> <li>• Pobrinite se da budu instalirani upravljački programi AOC monitora.</li> </ul>
<b>Slika je nejasna i javljaju se duhovi i sjene</b>	Podesite regulatore kontrasta i svjetline. Pritisnite za automatsko prilagođavanje. Pobrinite se da ne koristite produžni kabel ili preklopnik. Preporučujemo vam da monitor povežete neposredno s izlazom video kartice na stražnjoj strani vašeg računala.
<b>Slika poskakuje, podrhtava ili se u slici pojavljuju valovi.</b>	Električne uređaje koji mogu izazvati električne smetnje odmaknite što je moguće dalje od monitora. Koristite najveću moguću frekvenciju osvježavanja za koju je sposoban monitor pri trenutnoj razlučivosti.
<b>Monitor seablokirao u stanju mirovanja.</b>	Sklopka za uključenje računala mora biti u položaju ON. Video kartica u računalu mora biti dobro ležati u svom utoru. Pobrinite se da video kabel monitora bude pravilno spojen s računalom. Pregledajte video kabel monitora i uvjerite se da ni jedan kontakt konektora nije savijen. Uvjerite se da vaše računalo radi tako da na tipkovnici pritisnete tipku CAPS LOCK i pritom pratite CAPS LOCK LED. Nakon pritiska na tipku CAPS LOCK, LED se mora uključiti ili isključiti.
<b>Nedostaje jedna od osnovnih boja (CRVENA; ZELENA ili PLAVA)</b>	Pregledajte video kabel monitora i uvjerite se da ni jedan kontakt konektora nije oštećen. Pobrinite se da video kabel monitora bude pravilno spojen s računalom.
<b>Slika na ekranu nije centrirana ili veličina nije pravilno podešena.</b>	Podesite H-položaj i V-položaj ili pritisnite hot-key (AUTO).
<b>Boje na slici su neispravne (bijelo ne izgleda bijelo)</b>	Podesite RGB boje ili odaberite željenu temperaturu boje
<b>Horizontalne ili vertikalne smetnje na ekranu</b>	Koristite Windows 7/8/10 režim isključivanja da podesite CLOCK (Takt) i PHASE (Faza). Pritisnite za automatsko prilagođavanje.
<b>Nepravilnosti DP (V1.2) slike</b>	U OSD izborniku postavite DP na 1.1 ili ga ponovo pokrenite.

---

<b>Regulativa i servis</b>	Pogledajte informacije o regulativi i servisu koje se nalaze u CD priručniku ili na <a href="http://www.aoc.com">www.aoc.com</a> i potražite model koji ste kupili u vašoj zemlji i pronađite informacije o regulativi i servisu na stranici za podršku.
----------------------------	--

# Tehnički podaci

## Opći podaci

Ploča	Naziv modela	AG251FZ		
	Upravljački sustav	TFT LCD u boji		
	Veličina vidljive slike	62,2cm dijagonalno		
	Veličina piksela	0,2832mm (H) x 0,2802mm (V)		
	Video	R, G, B analogno sučelje& DVI sučelje& HDMI sučelje& DP sučelje		
	Odvajanje sinkroimpulsa	H/V TTL		
	Prikazivanje boja	16,7 M boja		
Ostali	Opseg horizontalnog skeniranja	30k - 83kHz(D-SUB/MHL) 30k-160kHz(DVI-Dual-Link/HDMI1.4b) 30k-255kHz(HDMI2.0/DP)		
	Duljina horizontalnog skeniranja (Maksimum)	543,744mm		
	Opseg vertikalnog skeniranja	23-76Hz(MHL) 50-76Hz(D-SUB) 50-146Hz(DVI Dual-Link/HDMI1.4b) 48-242Hz(HDMI2.0/DP)		
	Duljina vertikalnog skeniranja (Maksimum)	302,616mm		
	Optimalna podešena razlučivost	1920x1080@60Hz(D-SUB/MHL) 1920x1080@144Hz(DVI Dual-Link/HDMI1.4b) 1920x1080@240Hz(HDMI2.0/DP)		
	Plug & Play	VESA DDC2B/CI		
	Ulazni konektor	VGA/DVI Dual-link/HDMI/MHL/DP/Audio ulaz/USB		
	Ulazni video signal	Analogni: 0,7 Vp-p (standard), 75 ohma, TMDS		
	Izlazni priključak	Izlaz za slušalice/mikrofon		
	Izvor napajanja	20Vdc, 4,5A		
	Potrošnja snage	Tipično (svjetlina = 90, kontrast = 50)	30W	
		(svjetlina = 100, kontrast =100)	≤70W	
		Način rada u pripravnosti	≤0,5W	
Off timer (Tajmer za isključivanje)	0~24 sata			
Zvučnici	3 W x 2			
Fizička svojstva	Vrsta konektora	VGA\DVI dvostruka veza\HDMI\MHL\ DP\Audio ulaz \Izlaz za slušalice\Ulaz za mikrofon\Izlaz za mikrofon\USB3.0		
	Vrsta signalnog kabela	Odvojivi		
	Mjere i težina:			
	Visina (s osnovom)	415~545mm		
	Širina	567mm		
	Dubina (s osnovom)	218mm		
	Težina (samo monitor)	6,5Kg		

Okolina	Temperatura	U radu	0°C ~ 40°C
		Bez rada	-25°C ~ 55°C
	Vlažnost	U radu	10% ~ 85% (bez kondenzacije)
		Bez rada	5% ~ 93% (bez kondenzacije)
	Visina	U radu	0~ 5000 m (0~ 16404ft )
		Bez rada	0~ 12192m (0~ 40000ft )



## Podešeni režimi prikaza

STANDARD	RAZLUČIVOST	HORIZONTALNA FREKVENCIJA (kHz)	VERTIKALNA FREKVENCIJA (Hz)	Izvor
VGA	640x480@60Hz	31,469	59,94	Sve
	640x480@72Hz	37,861	72,809	Sve
	640x480@75Hz	37,5	75	Sve
	640x480@67Hz	35	66,667	Sve
	640x480@100Hz	51,08	99,769	Sve
	640x480@120Hz	61,91	119,518	Sve
Dos-način	720x400@70Hz	31,469	70,087	Sve
SVGA	800x600@56Hz	35,156	56,25	Sve
	800x600@60Hz	37,879	60,317	Sve
	800x600@72Hz	48,077	72,188	Sve
	800x600@75Hz	46,875	75	Sve
	800x600@100Hz	63,68	99,662	Sve
	800x600@120Hz	77,43	119,854	Sve
XGA	1024x768@60Hz	48,363	60,004	Sve
	1024x768@70Hz	56,476	70,069	Sve
	1024x768@75Hz	60,023	75,029	Sve
	1024x768@100Hz	81,58	99,972	Sve
	1024x768@120Hz	98,96	119,804	Sve
SXGA	1280x1024@60Hz	63,981	60,02	Sve
	1280x1024@75Hz	79,976	75,025	Sve
Full HD	1920x1080@60Hz	67,5	60	Sve
	1920x1080@100Hz	114,6	99,898	DVI/HDMI/DP
	1920x1080@120Hz	139,1	119,93	DVI/HDMI/DP
	1920x1080@144Hz	158,1	144	DVI/HDMI/DP
	1920x1080@240Hz	274,52	239,964	HDMI1(HDMI2.0)/DP



## Raspored kontakata

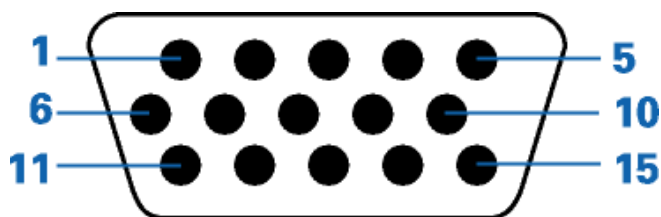

### 15-polni signalni kabel za prikaz u boji

Broj kontakta	15-polna strana signalnog kabela	Broj kontakta	15-polna strana signalnog kabela
1	Video-crvena	9	+5V
2	Video-zelena	10	Masa
3	Video-plava	11	N.C.
4	N.C.	12	DDC-Serijski prijenos
5	Detekcija kabela	13	Horizontalna sinkronizacija
6	GND-R (Crvena)	14	Vertikalna sinkronizacija
7	GND-G (Zelena)	15	DDC-Serijski takt
8	GND-B (Plava)		

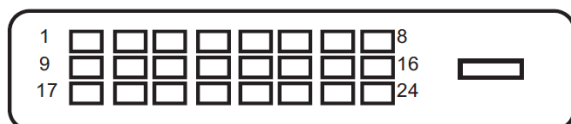

### 24-polni signalni kabel za prikaz u boji

Br. kontakta	Naziv signala	Br. kontakta	Naziv signala
1	TMDS Podaci 2-	13	TMDS Podaci 3+
2	TMDS Podaci 2+	14	+5V Napajanje
3	TMDS Podaci 2/4 oklop	15	Masa (za +5 V)
4	TMDS Podaci 4-	16	Detekcija vrućeg utikača
5	TMDS Podaci 4+	17	TMDS Podaci 0-
6	DDC Takt	18	TMDS Podaci 0+
7	DDC Podaci	19	TMDS Podaci 0/5 oklop
8	N.C.	20	TMDS Podaci 5-
9	TMDS Podaci 1-	21	TMDS Podaci 5+
10	TMDS Podaci 1+	22	TMDS oklop takta
11	TMDS Podaci 1/3 oklop	23	TMDS Takt +
12	TMDS Podaci 3-	24	TMDS Takt -



Kontakt br.	Naziv signala	Kontakt br.	Naziv signala	Kontakt br.	Naziv signala
1.	TMDS Podaci 2+	9.	TMDS Podaci 0-	17.	DDC/CEC masa
2.	TMDS Podaci 2 oklop	10.	TMDS Takt +	18.	+5V Napajanje
3.	TMDS Podaci 2-	11.	TMDS oklop takta	19.	Detekcija vrućeg utikača
4.	TMDS Podaci 1+	12.	TMDS Takt-		
5.	TMDS Podaci 1oklop	13.	CEC		
6.	TMDS Podaci 1-	14.	Rezervirano (ne priključuje se na uređaju)		
7.	TMDS Podaci 0+	15.	SCL		
8.	TMDS Podaci 0 oklop	16.	SDA		

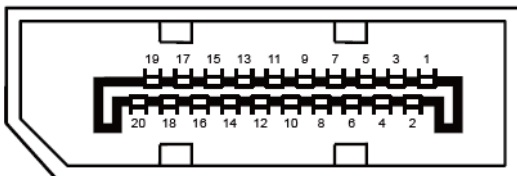

20-polni signalni kabel za prikaz u boji

Br. kontakta	Naziv signala	Br. kontakta	Naziv signala
1	ML_Lane 3 (n)	11	GND
2	GND	12	ML_Lane 0 (p)
3	ML_Lane 3 (p)	13	CONFIG1
4	ML_Lane 2 (n)	14	CONFIG2
5	GND	15	AUX_CH(p)
6	ML_Lane 2 (p)	16	GND
7	ML_Lane 1 (n)	17	AUX_CH(n)
8	GND	18	Detekcija vrućeg utikača
9	ML_Lane 1 (p)	19	Return DP_PWR
10	ML_Lane 0 (n)	20	DP_PWR

---

## Uključi i radi

### Plug & Play DDC2B značajka

Ovaj monitor je opremljen VESA DDC2B mogućnostima u skladu s VESA DDC STANDARDOM. Na taj način omogućava se monitoru da računalni sustav izvijesti o svojem identitetu i da mu proslijedi dodatne podatke o svojim mogućnostima prikaza, što ovisi u tome koja razina DDC se koristi.

DDC2B je dvosmjerni podatkovni kanal koji se temelji na I2C protokolu. Računalni sustav može zatražiti EDID podatke preko DDC2B kanala.