

# AOC

## 液晶显示器用户手册

**AG251FZ** LED 背光灯



**HDMI**®

[www.aoc.com](http://www.aoc.com)

©2019 AOC. 版权所有。

---

安全.....	3
标志惯例 .....	3
电源 .....	4
安装 .....	5
清洁 .....	6
其它 .....	7
设置.....	8
物品清单 .....	8
安装支架和底座.....	9
调整视角 .....	10
使用“MHL（移动高清链接）” .....	11
连接显示器.....	12
系统要求 .....	14
Free-Sync 功能 .....	14
调节显示器.....	15
热键 .....	15
快速切换 .....	16
OSD 设定.....	17
Luminance（明亮度） .....	18
Image Setup（图像设置） .....	19
Color Setup（颜色设置） .....	20
Picture Boost（窗口增亮） .....	21
OSD Setup（OSD 设置） .....	22
Game Setting（游戏设置） .....	23
Extra（其它） .....	24
Exit（退出） .....	25
LED 指示器 .....	25
故障排除 .....	26
规格.....	28
一般规格 .....	28
预设显示模式 .....	30
引脚分配 .....	32
插入并播放.....	34

---

# 安全

## 标志惯例

以下小节描述此文档中使用的标志惯例。

### 注释、注意和警告

在本指南中，文本块可能带有图标并且以粗体或斜体打印。这些文本块是注释、注意和警告，如下所示：



**注释：** 注意事项指示帮助你更好地使用你的计算机系统的重要信息。



**注意：** “注意”表示潜在的硬件损坏或数据丢失，并告诉您如何避免出现问题。





**警告：** “警告”表示存在潜在的人身伤害，并告诉您如何避免伤害的发生。某些警告可能采用其它格式，也可能不带有图标。在这种情况下，由相关的管制机构提供专门的警告表示方法。

---

## 电源

 显示器应该只从标签上指示的电源类型操作。如果你不能确信供给到你家里的功率的类型，请咨询供应商或本地电力公司。

 显示器配备三项接地插头，一个插头具有第三个（接地）引脚。这个引脚会只嵌入作为安全装置的接地电源插座。如果插座不适合三线插头，那么请让电工安装正确的插座，或者使用转接器使得仪器安全接地。请不要使接地插头的安全目的失效。

 在雷雨天气或者当长期不用时将该单元拔去插头。这会保护显示器不会因功率剧变而遭到破坏。

 使电源插座和外接电源线过载。过载能够导致电击和火灾。

 为了确保正确安全的操作，仅可将显示器与通过 UL 认证的计算机配合使用，这些计算机的电源插座采用标准配置，电压标为 100 - 240V 之间、最小电流为 5A。

 墙上插座应该靠近设备安装并且应当易于使用。

 仅可与随附的电源适配器配合使用（输入：100-240VAC 50-60Hz 最大 1.3A 输出：20Vdc， 4.5A）  
制造商：福建捷联电子有限公司 型号：ADPC2090

## 安装

**!** 不要将显示器放置在不稳定的推车、平台、三脚架、支架或桌子上。如果显示器掉落，可能会造成人员伤害并导致本产品严重损坏。仅与制造商推荐的或随本产品一起销售的推车、底座、三脚架、支架或桌子一同使用。使用制造商推荐的安装附件，按照制造商的指导说明安装产品。产品放在推车上移动时，应小心谨慎。

**!** 切勿将任何异物塞入显示器机壳的开槽内。否则，会损坏电路部件而引起火灾或电击。切勿使液体溅落到显示器上。

**!** 请不要将产品的前方放在地板上。

**!** 在显示器四周留出如下所示的空间。另外，空气循环可能不充分，由此过热可以引起火灾或者对显示器的破坏。

**!** 为避免可能的损坏（例如面板从挡板上脱落），请确保显示器向下倾斜不超过-5度。如果超过最大向下倾斜角度-5度，显示器损坏将不在保修范围内。

当显示器安装在墙壁上或底座时，请参考下面推荐的显示器四周通风区域：

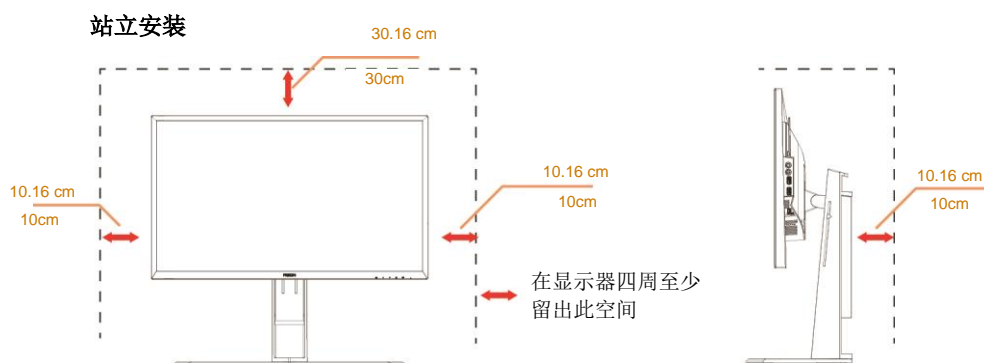

---

## 清洁

 定期用布清洁机壳。能够使用软性清洁剂擦洗污迹，而不能用强力清洁剂，其会腐蚀产品机箱。

 清洁时，切勿让清洁剂进入产品。该清洁布不应该太粗糙，因为其会对屏幕表面产生划痕。

 在清理该产品之前请断开电源线的连接。





---

## 其它

 如果该产品发出异味、奇怪的声音或者冒烟，那么立即断开电源插头的连接并联系服务中心。

 确保通风孔没有被桌子或窗帘阻挡。

 请不要在操作期间在振动涡流或者高冲击力条件下使用 LCD 显示器。

 请不要敲打或摔落正在操作或运输中的监视器。

# 设置

## 物品清单

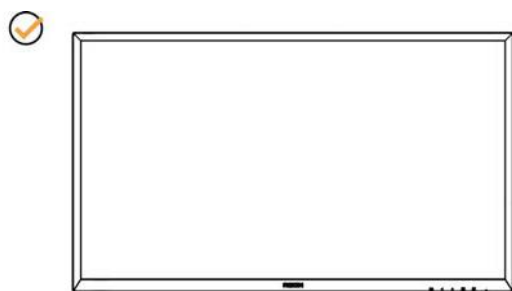

显示器



\*提供的信号线（音频、模拟、DVI、USB、DP 和 HDMI 线）因所在国家/地区不同而异。为了确认请核对本地经销商或者 AOC 分公司。



## 安装支架和底座

请按照如下步骤设置或移去该底座。

安装:

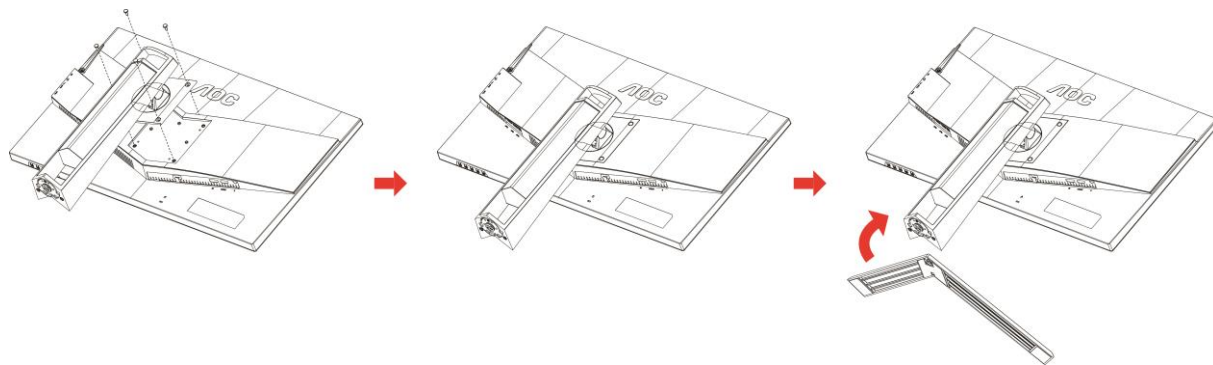

移去:

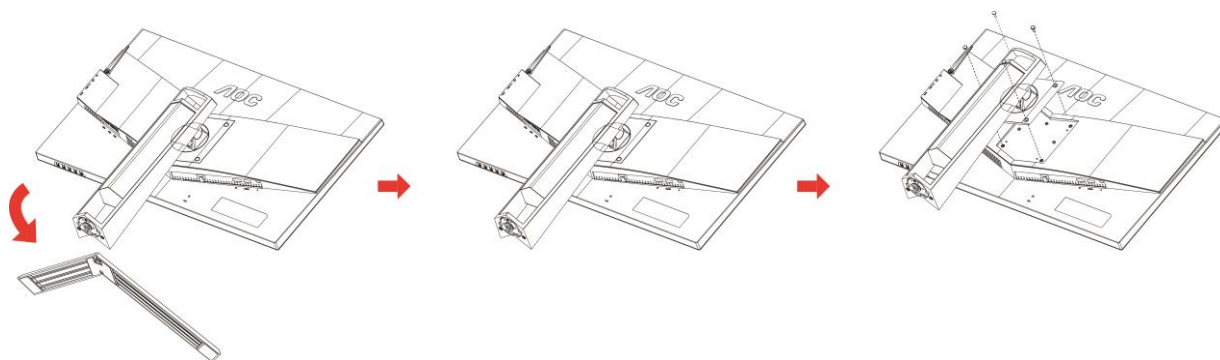

## 调整视角

为达到最佳观看效果，建议您面对显示器正面，根据个人爱好调整视角。

改变显示器角度时请扶好支撑臂，以免碰到显示器。

您可以在如下范围内调整显示器角度：

倾斜角：-5°~23°

摆动角：0°~90°

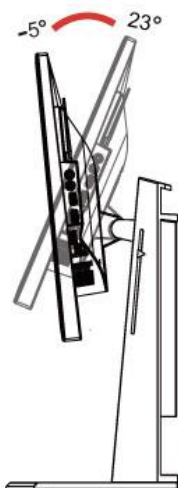

旋转角：-20°~20°

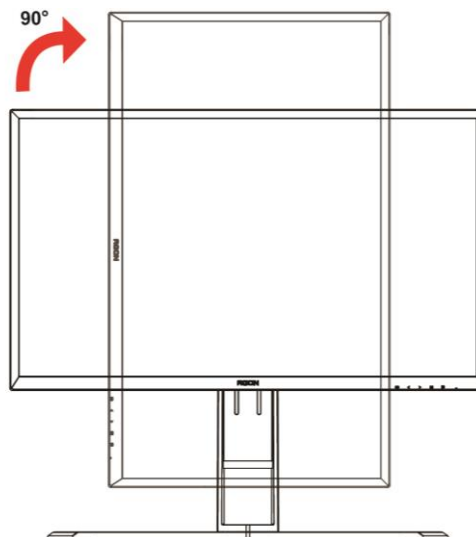

高度调节：130mm

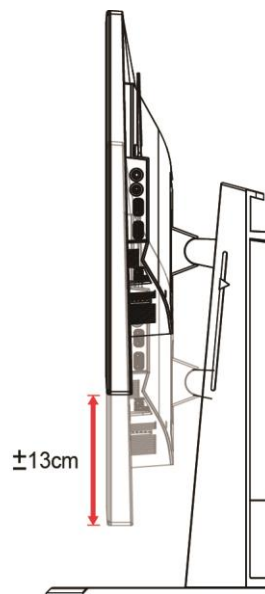
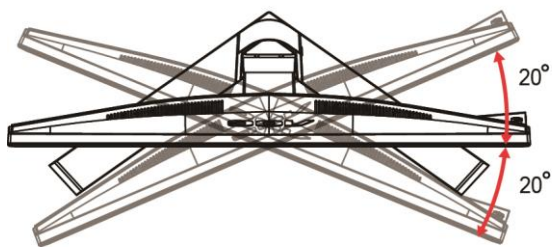

注释：

1. 调整角度时，不要触摸液晶屏幕。否则，会损坏液晶屏幕。
2. 支架上的刻度可记住您最偏爱的安装位置。

### 警告

1. 为避免可能的屏幕损坏（如面板脱落），请确保显示器向下倾斜不超过-5度。
2. 调整显示器角度时不要按压屏幕。只抓住边框。

---

## 使用“MHL（移动高清链接）”

### 1.“MHL”（移动高清链接）

利用此功能，您可以在此产品屏幕上观看视频和照片（从所连接的支持 MHL 的移动设备导入）。

- 为了使用 MHL 功能，您需要配备一台取得 MHL 认证的移动设备。您可以访问移动设备制造商的网站，确认其是否取得了 MHL 认证。有关取得 MHL 认证的设备的清单，请访问官方 MHL 网站（<http://www.mhlconsortium.org>）。
- 为了使用 MHL 功能，必须在移动设备上安装最新版本的软件。
- 在有些移动设备上，由于设备的性能或功能原因，MHL 功能可能无法使用。
- 由于此产品的显示尺寸比移动设备显示尺寸大，因此画面质量可能降低。
- 此产品已取得官方 MHL 认证。如果在使用 MHL 功能的过程中遇到任何问题，请与移动设备的制造商联系。
- 在此产品上播放低分辨率内容（从移动设备导入）时，画面质量可能降低。

### 使用“MHL”

1. 使用 MHL 线连接移动设备上的 micro USB 端口和此产品上的[HDMI / MHL]端口。

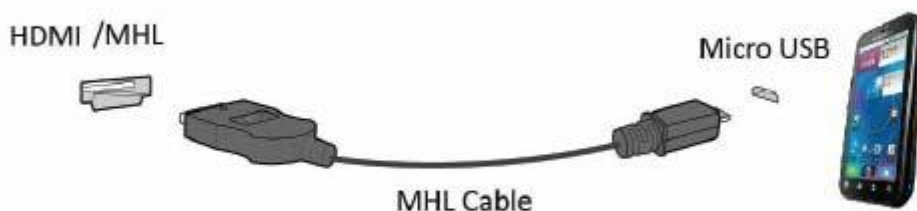

- 当使用 MHL 线时，[HDMI / MHL]是此显示器上支持 MHL 功能的唯一端口。
  - 移动设备须另外购买。
2. 将交流电源线两端分别连接到此产品和电源插座。
  3. 按输入源按钮 ，切换到 HDMI/MHL 以激活 MHL 模式。
  4. 约 3 秒钟后，如果 MHL 模式处于活动状态，会显示 MHL 画面。

备注：所说的“3 秒钟后”可能因移动设备不同而异。

### 当移动设备未连接或不支持 MHL 时

- 若即使移动设备支持 MHL，MHL 模式也不激活，请检查移动设备 MHL 端口是否为 MHL 标准端口，否则需使用支持 MHL 的适配器。

## 连接显示器

显示器背面和计算机的电缆连接：

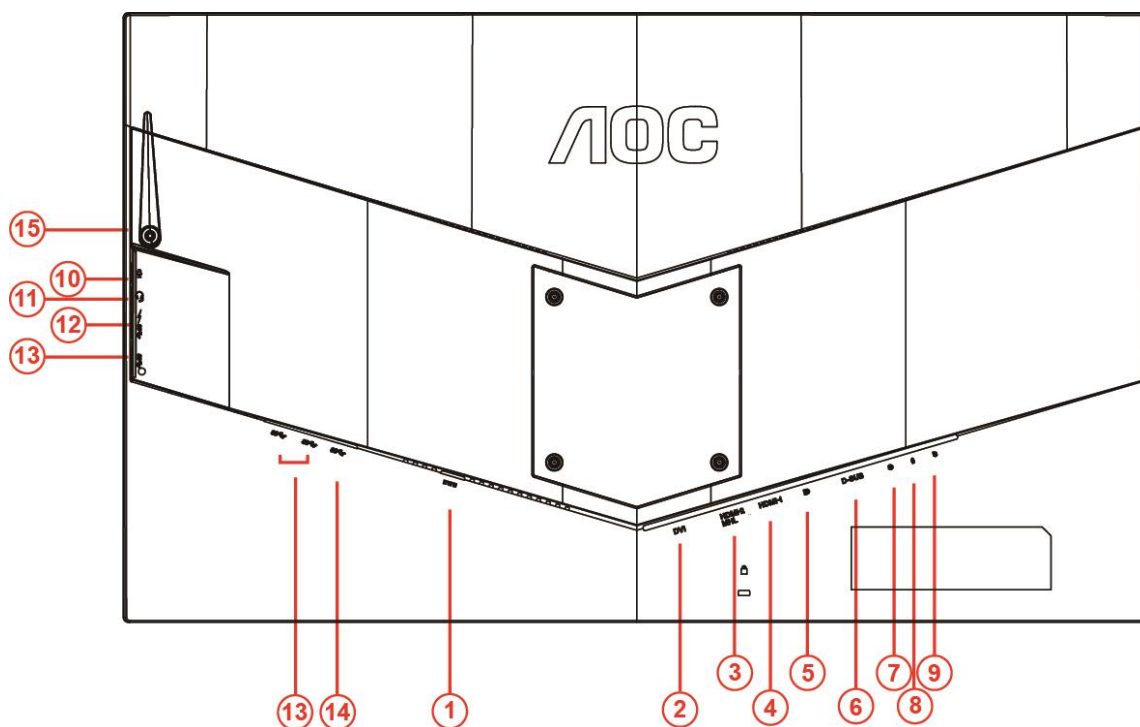

1	电源	9	快速切换端口
2	DVI 双链路	10	麦克风输入接口
3	HDMI-2(HDMI1.4)/MHL	11	耳机（与麦克风结合）
4	HDMI-1(HDMI2.0)	12	USB3.0 下游 + 快速充电
5	DP	13	USB3.0 下游
6	D-SUB	14	USB3.0 上游
7	音频线输入接口	15	耳机挂钩
8	麦克风输出接口		

为了保护仪器，连接前始终关闭 PC 和 LCD 显示器。

- 1 将电源电缆连接到显示器背面上的 DC 端口。
- 2 将 15 个引脚 D-Sub 电缆的一端连接到显示器的背面，并且将另一端连接到计算机的 D-Sub 端口。
- 3 （可选 - 需要具有 DVI 端口的视频卡） - 将 DVI 电缆的一端连接到显示器的背面，并且将另一端连接到计算机的 DVI 端口。
- 4 （可选 - 需要具有 HDMI 端口的视频卡） - 将 HDMI 电缆的一端 连接到显示器的背面，并且将另一端连接到计算机的 HDMI 端口。
- 5 （可选 - 需要具有音频端口的视频卡） - 将音频线的一端连接到显示器的背面，并将另一端连接到计算机的音频端口。
- 6 （可选-需要具有 DP 端口的视频卡）-将 DP 线的一端连接到显示器的背面，并将另一端连接到计算机的 DP 端口。
- 7 打开显示器和计算机。

---

8 视频内容支持分辨率：

VGA/MHL: 1920x1080@60Hz (最大)

DVI Dual-Link\ HDMI1.4: 1920x1080@144Hz (最大)

DP\HDMI 2.0: 1920x1080@240Hz (最大)

如果显示器显示图像，那么安装完成。如果显示器没有显示图像，那么请参考故障检修。

---

# 系统要求

## Free-Sync 功能

1. Free-Sync 功能在 DP/HDMI1/HDMI2 接口下可以运行

- DP: 48~240Hz
- HDMI 1: 48~240Hz (HDMI 2.0)
- HDMI 2: 48~120Hz (HDMI 1.4)

2. 兼容的显卡型号: 建议使用的显卡列表如下, 还可访问网站查找

[www.AMD.com](http://www.AMD.com)

- AMD Radeon R9 295X2
- AMD Radeon R9 290X
- AMD Radeon R9 290
- AMD Radeon R9 285
- AMD Radeon R7 260X
- AMD Radeon R7 260

# 调节显示器

## 热键

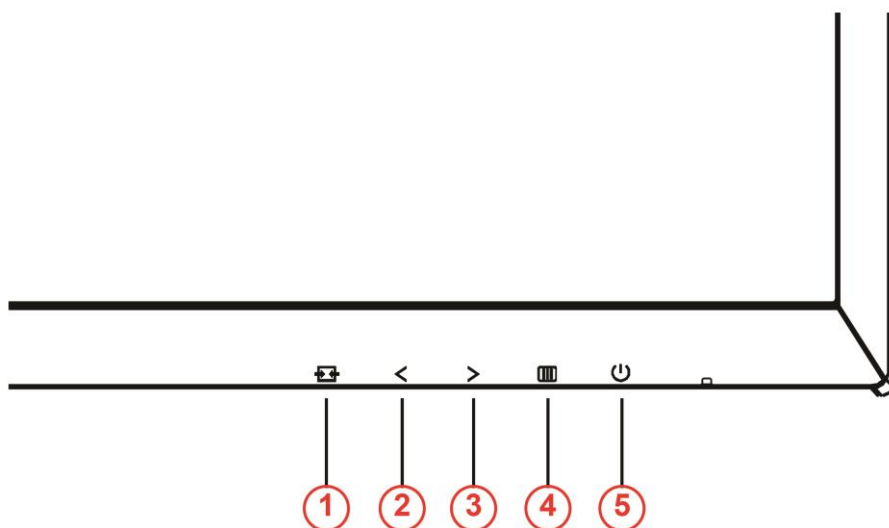

1	输入源/自动/退出
2	游戏模式/<
3	暗场控制 />
4	菜单/确定
5	电源

### 电源

按电源键打开/关闭显示器。

### 菜单/确定

按下时显示 OSD 或确认所作的选择。

### 暗场控制/>

当没有 OSD 时，请按暗场控制按钮激活暗场控制调整栏，按 < 或 > 调整对比度，以获得清晰的画面。

### 游戏模式/<

当没有 OSD 时，可按减号键打开游戏模式功能，然后按 < 或 > 键，根据不同的游戏类型选择游戏模式（FPS、RTS、竞速、玩家 1、玩家 2 或玩家 3）。

### 输入源/自动/退出

不显示 OSD 时，按住自动/输入源按钮约 2 秒钟执行自动配置。不显示 OSD 时，按输入源按钮执行输入源热键功能。反复按输入源按钮选择消息栏中显示的输入源，按菜单/确定按钮切换至所选的输入源。

## 快速切换

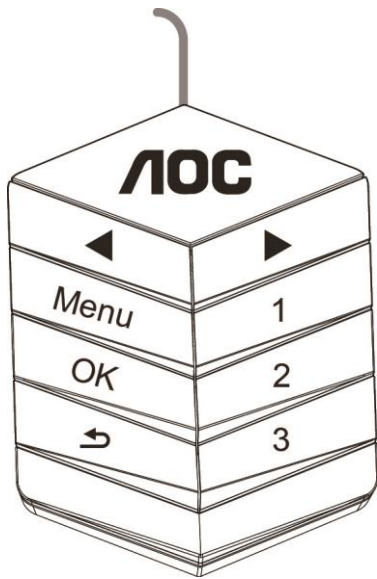

◀:

当没有 OSD 时,可按◀按钮打开游戏模式功能,然后按 ◀ 或 ▶ 键,根据不同的游戏类型选择游戏模式 (FPS、RTS、竞速、玩家 1、玩家 2 或玩家 3)。

▶:

OSD 未显示时,按▶按钮可激活阴影控制调整栏,按◀ 或 ▶可调整对比度以获得清晰画面

**Menu:**

按菜单按钮显示菜单。

**OK:**

按 OK 按钮确认选择。

↶:

按 ↶ 按钮退出。

不显示 OSD 时,按住 ↶ 约 2 秒钟执行自动配置。不显示 OSD 时,按 ↶ 按钮执行输入源热键功能 反复按 ↶ 按钮选择消息栏中显示的输入源,按 OK 按钮切换至所选的输入源。

**1:**

按 1 按钮选择玩家 1 模式

**2:**

按 2 按钮选择玩家 2 模式

**3:**









按 3 按钮选择玩家 3 模式



## OSD 设定

关于控制键的基本简单的说明。



- 1) 按  按钮激活 OSD 窗口。
- 2) 按 < 或者 > 键从而贯穿全部功能导航。所选功能高亮显示后，按  按钮激活。按 < 或 > 可浏览子菜单功能。想要调整的功能突出显示后，按  按钮激活此功能。
- 3) 按 < 或 > 更改所选功能的设置。按  退出如果想要调节任何其他功能，那么重复步骤 2-3。
- 4) OSD 锁定功能：为了锁定 OSD，按并保持  按钮而显示器关闭，然后按  按钮从而开启显示器。为了解锁 OSD - 按并保持  按钮而显示器关闭，然后按  按钮从而开启显示器。

### 注意：

- 1) 如果产品只有单一信号输入，那么“输入选择”项目不可调整。
- 2) ECO 模式（标准模式除外）、DCR、DCB 模式和窗口增亮这四个状态同一时间只能显示一个状态。

## Luminance (明亮度)



1. 按  (菜单) 显示菜单。
2. 按 < 或者 > 选择  (Luminance (明亮度)), 并且按  进入。
3. 按 < 或者 > 选择子菜单, 并且按  进入。
4. 按 < 或者 > 键调节。
5. 按  退出。

	Contrast (对比度)	0-100	来自数字寄存器的对比度。	
	Brightness (亮度)	0-100	背光调节	
	Eco mode (亮度情景模式)	Standard (标准)		标准模式
		Text (节能)		节能模式
		Internet (网络)		网络模式
		Game (游戏)		游戏模式
		Movie (电影)		电影模式
		Sports (运动)		运动模式
	Gamma (伽马)	Gamma1(伽马 1)		调节到伽马 1
		Gamma2(伽马 2)		调节到伽马 2
		Gamma3(伽马 3)		调节到伽马 3
	DCR	Off (关闭)		使动态对比度比例失效
		On (开启)		启动动态对比度比例

## Image Setup (图像设置)



1. 按  (菜单) 显示菜单。
2. 按 < 或者 > 选择  (Image Setup (图像设置)), 并且按  进入。
3. 按 < 或者 > 选择子菜单, 并且按  进入。
4. 按 < 或者 > 键调节。
5. 按  退出。

	Clock (时钟)	0-100	调节图片时钟从而减少垂直线噪声。
	Phase (相位)	0-100	调节图片相位从而减少水平线噪声
	Sharpness (锐度)	0-100	调节图片锐度
	H.Position (水平位置)	0-100	调节图像的水平位置。
	V.Position (垂直位置)	0-100	调节图像的垂直位置。

## Color Setup (颜色设置)



1. 按  (菜单) 显示菜单。
2. 按 < 或者 > 选择  (Color Setup (颜色设置)), 并且按  进入。
3. 按 < 或者 > 选择子菜单, 并且按  进入。
4. 按 < 或者 > 键调节。
5. 按  退出。

	Color Temp. (色温)	Warm (暖色)		从 EEPROM 中检索暖色色温。
		Normal (正常)		从 EEPROM 中检索正常色温。
		Cool (冷色)		从 EEPROM 中检索冷色色温。
		sRGB		从 EEPROM 中检索 sRGB 色温。
	User (用户)	Red (红)		来自数字寄存器的红增益
		Green (绿)		来自数字寄存器的绿增益。
		Blue (蓝)		来自数字寄存器的蓝增益
	DCB Mode (DCB 模式)	关		禁用 DCB 模式
		Full Enhance (全色增强)		启用全色增强模式
		Nature Skin (自然肤色)		启用自然肤色模式
		Green Field (绿茵场景)		启用绿茵场景模式。
		Sky-blue (蔚蓝风景)		启用蔚蓝风景模式
		AutoDetect (自动检测)		启用自动检测模式
DCB Demo (DCB 演示)	开或关		使演示失效或启动	

## Picture Boost (窗口增亮)

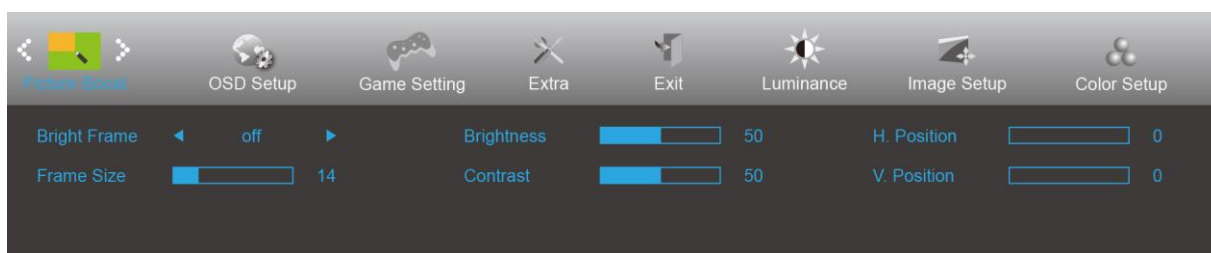

1. 按  (菜单) 显示菜单。
2. 按 < 或者 > 选择  (Picture Boost (窗口增亮)), 并且按  进入。
3. 按 < 或者 > 选择子菜单, 并且按  进入。
4. 按 < 或者 > 键调节。
5. 按  退出。

	Bright Frame (增亮)	开或关	使增亮失效或启动
	Frame Size (窗口尺寸)	14-100	调节窗口尺寸
	Brightness (亮度)	0-100	调节窗口亮度
	Contrast (对比度)	0-100	调节窗口对比度
	H. position (水平位置)	0-100	调节窗口水平位置
	V. position (垂直位置)	0-100	调节窗口垂直位置

### 注释:

为了更好的观看体验, 调节增亮的亮度、对比度、和位置。

## OSD Setup (OSD 设置)



1. 按  (菜单) 显示菜单。
2. 按 < 或者 > 选择  (OSD Setup (OSD 设置)), 并且按  进入。
3. 按 < 或者 > 选择子菜单, 并且按  进入。
4. 按 < 或者 > 键调节。
5. 按  退出。

	Language (语言)		选择 OSD 语言
	Timeout (显示时间)	5-120	调节 OSD 显示时间
	H.Position (水平位置)	0-100	调整 OSD 的水平位置
	V.Position (垂直位置)	0-100	调整 OSD 的垂直位置
	Transparence (透明度)	0-100	调节 OSD 透明度
	Break Reminder (休息提醒)	开或关	如果用户连续工作 1 小时以上, 则使用休息提醒功能。
	DP Capability (DP 功能)	1.1/1.2	如果 DP 视频内容支持 DP1.2, 那么请为 DP 功能选择 DP1.2; 否则, 请选择 DP1.1。
	Volume (音量)	0-100	音量调整。

## Game Setting (游戏设置)

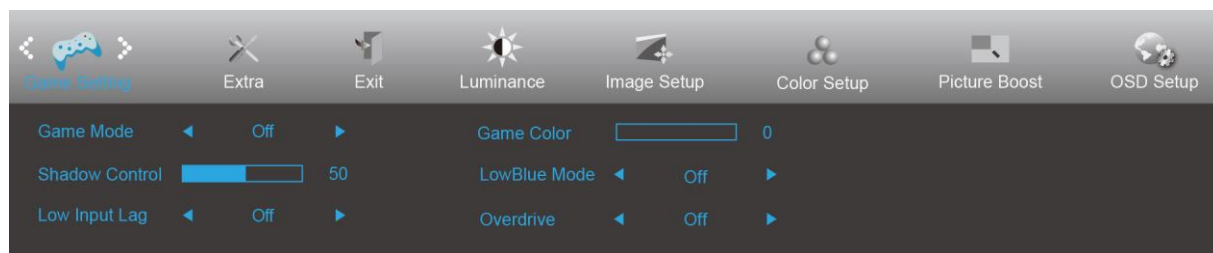





1. 按  (菜单) 显示菜单。
2. 按 < 或者 > 选择  (Game Setting (游戏设置)), 并且按  进入。
3. 按 < 或者 > 选择子菜单, 并且按  进入。
4. 按 < 或者 > 键调节。
5. 按  退出。

	Game Mode (游戏模式)	FPS	玩 FPS (第一人称射击) 游戏。提高主题黑电平细节。
		RTS	玩 RTS (即时战略) 游戏, 可以提高图像质量。
		Racing (竞速)	玩赛车游戏.提供最快的响应时间和高色彩饱和度。
		Gamer 1 (玩家 1)	用户的偏好设置保存为玩家 1。
		Gamer 2 (玩家 2)	用户的偏好设置保存为玩家 2。
		Gamer 3 (玩家 3)	用户的偏好设置保存为玩家 3。
		off (关闭)	正常使用模式
	Shadow Control (暗场控制)	0-100	暗场控制默认值为 50, 最终用户可以调整为 50 到 100 或 0, 以增加对比度清晰画面。 1. 如果画面太暗, 无法看到清晰的细节, 从 50 调整到 100, 以获得清晰的画面。 2. 如果画面太白, 无法看到清晰的细节, 从 50 调整到 0, 以获得清晰的画面
	Low input lag (低输入延迟)	On (开启) / off (关闭)	关闭帧缓冲器可减小输入延迟
	Game Color (游戏颜色)	0-20	游戏颜色提供 0-20 级饱和度调整, 以获得更好的画面
LowBlue Mode (低蓝光模式)	关闭/弱/中/强	通过控制色温减少蓝光波	
Overdrive (超频)	Weak (弱)	调节响应时间。	
	Medium (中)		
	Strong (强)		
	Off (关闭)		

## Extra (其它)



1. 按  (菜单) 显示菜单。
2. 按 < 或者 > 选择  (Extra (其它)), 并且按  进入。
3. 按 < 或者 > 选择子菜单, 并且按  进入。
4. 按 < 或者 > 键调节。
5. 按  退出。

	Input Select (输入选择)	AUTO/D-SUB/DVI/HDMI1/HDMI2-MHL/DP	选择输入信号来源
	Auto Config (自动配置)	是或否	将图片自动调整到默认
	Off timer (关闭定时)	0-24 小时	选择 DC 定时关机
	Image Ratio (图像比例)	宽屏 /4:3/1:1/17"(4:3) /19" (4:3) /19" (5:4) /19" W(16:10)/21.5" W(16:9) /22" W(16:10)/23" W(16:9) /23.6" W(16:9)/24" W(16:9)	为显示选择图像比例。
	DDC/CI	是或否	开启/关闭 DDC/CI 支持
	Reset (重置)	Yes (是) / ENERGY STAR®	将菜单重置到默认。(ENERGY STAR®(能源之星)适用于部分型号。)
		No (否)	
Information (信息)		显示主图像源和子图像源的信息	



## Exit (退出)

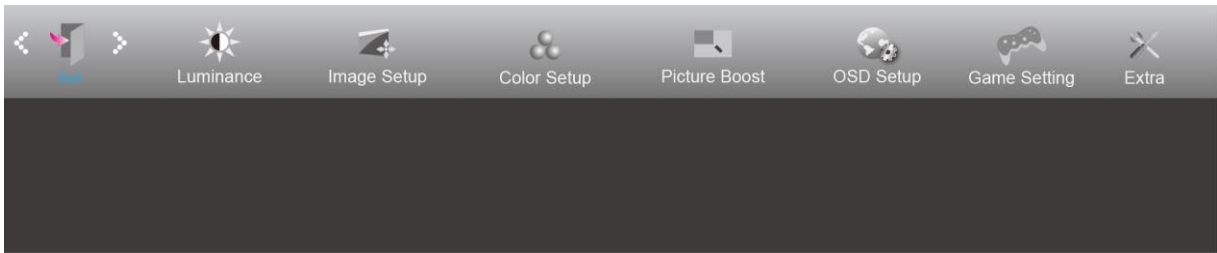

1. 按  (菜单) 显示菜单。
2. 按 < 或者 > 键选择  (Exit (退出)), 并且按  进入。
3. 按  退出。

	Exit (退出)		退出主 OSD
---	-----------	--	---------

## LED 指示器

Status	LED 颜色
全功率模式	白色
不激活模式	橙色

# 故障排除

问题	可能的解决办法
电源 LED 未开启。	确保电源按钮开启，并且电源线正确连接到接地电源 插座并连接到显示器。
屏幕上无图像	<ul style="list-style-type: none"> <li>● 电源线是否正确连接？ 核对电源线连接和电源供给。</li> <li>● 信号线是否正确连接？ (使用 D-sub 线连接) 检查 DB-15 线连接。 (使用 DVI 线连接) 检查 DVI 线连接。</li> <li>* DVI 输入并非每个型号都可使用。</li> <li>● 如果电源开启，那么重启计算机，从而看到能够看到的最初屏幕（登录屏幕）。</li> </ul> <p>如果最初屏幕（登录屏幕）出现，则会以适合的模式（Windows 7/8/10 为安全模式）启动计算机，然后改变视频卡的频率。 (参考“设置最佳分辨率”)</p> <p>如果最初屏幕（登录屏幕）没有出现，请联系服务中心或销售商。</p> <ul style="list-style-type: none"> <li>● 屏幕上能够看到“不支持输入”？ 当来自视频卡的信号超出显示器能够准确处理的最大分辨率和频率时，能够看到这条消息。 调节显示器能够准确处理的最大分辨率和频率。</li> <li>● 确保安装 AOC 显示器驱动器。</li> </ul>
图片是失真且有一键还原阴影问题	<p>调节对比度和亮度控制。 按到自动调节。 确保不适用延长线和转换盒。我们推荐将显示器直接插到背面的视频卡输出连接器。</p>
图片弹出、闪烁或者图片中出现波形图	<p>距离显示器尽可能远的移动电学装置，其可能引起电学干扰。 使用显示器在使用的分辨率下能够使用的最大刷新频率。</p>
显示器卡在非活动模式。	<p>计算机电源开关应该在开启位置。 计算机视频卡应该紧贴适合其槽。 确保显示器的视频信号线准确连接至计算机。 检查显示器的视频信号线并确定没有引脚弯曲。 通过敲击键盘上的大小写锁定键而观察大小写锁定 LED，确定计算机是可操作的。LED 应该在敲击大小写锁定键之后开启或关闭。</p>
错过一个原色（红、绿、或蓝）	<p>检查显示器的视频信号线并确定没有引脚损坏。 确保显示器的视频信号线准确连接至计算机。</p>
屏幕图像中心或尺寸不正确	<p>调节水平位置和垂直位置或者按热键（自动）。</p>
图片具有颜色缺陷 (白色不像白色)	<p>调节 RGB 颜色或者选择想要的色温。</p>
屏幕上的水平或垂直干扰	<p>使用 Windows 7/8/10 关闭模式调整时钟和焦距。 按到自动调节。</p>
DP (V1.2) 图像异常	<p>将 OSD 菜单中的 DP 设为 1.1 或进行重置。</p>

---

<b>显示器设置及安规信息</b>	请访问 <a href="http://www.aocmonitor.com.cn/">http://www.aocmonitor.com.cn/</a> ，进入“服务支持”-》“产品说明书”页面，查找“显示器通用说明”，以获得显示器设置及安规等相关信息。
-------------------	--

# 规格

## 一般规格

面板	型号名称	AG251FZ		
	驱动系统	TFT 彩色 LCD		
	可视图像尺寸	62.2 cm 对角线		
	像素间距	0.2832mm (H) x 0.2802mm (V)		
	视频	R、G、B 模拟接口& DVI 接口& HDMI 接口& DP 接口		
	独立同步	H/V TTL		
	显示颜色数	16.7M 颜色		
其他	水平扫描范围	30k - 83kHz(D-SUB/ MHL) 30k-160kHz(DVI 双链路/HDMI1.4b) 30k-255kHz(HDMI2.0/DP)		
	水平扫描尺寸 (最大)	543.744mm		
	垂直扫描范围	23-76Hz(MHL) 50-76Hz(D-SUB) 50-146Hz(DVI 双链路/HDMI1.4b) 48-242Hz(HDMI2.0/DP)		
	垂直扫描尺寸 (最大)	302.616mm		
	预设的最佳分辨率	1920x1080@60Hz(D-SUB/MHL) 1920x1080@144Hz(DVI 双链路/HDMI1.4b) 1920x1080@240Hz(HDMI2.0/DP)		
	即插即用	VESA DDC2B/CI		
	输入接口	VGA / DVI 双链路/HDMI / MHL/ DP /音频输入/USB		
	输入视频信号	模拟: 0.7Vp-p (标准), 75 OHM, TMDS		
	输出连接器	耳机、麦克风输出		
	电源	20Vdc, 4.5A		
	功耗	典型值 (明亮度 = 90, 对比度 = 50)	30W	
		(明亮度 = 100, 对比度 = 100)	≤70W	
		待机模式	≤0.5W	
	关闭定时	0~24 小时		
扬声器	3W x 2			
物理特性	接头类型	VGA\DVI 双链路\HDMI\MHL\ DP\音频输入\耳机输出\麦克风输入\麦克风输出\USB3.0		
	信号线类型	可插拔		
	尺寸和重量:			
	高度 (包括基座)	415~545mm		
	宽度	567mm		
	厚度 (包括基座)	218mm		
	重量 (仅显示器)	6.5Kg		

---

环境	温度	工作时	0°C~40°C
		非工作时	-25°C~ 55°C
	湿度	工作时	10% - 85% (非凝露)
		非工作时	5% - 93% (非凝露)
	海拔高度	工作时	0~ 5000 m (0~ 16404ft )
		非工作时	0~ 12192m (0~ 40000ft )



## 预设显示模式

标准	分辨率	水平频率 (kHz)	垂直频率 (Hz)	来源
VGA	640x480@60Hz	31.469	59.94	所有
	640x480@72Hz	37.861	72.809	所有
	640x480@75Hz	37.5	75	所有
	640x480@67Hz	35	66.667	所有
	640x480@100Hz	51.08	99.769	所有
	640x480@120Hz	61.91	119.518	所有
DOS	720x400@70Hz	31.469	70.087	所有
SVGA	800x600@56Hz	35.156	56.25	所有
	800x600@60Hz	37.879	60.317	所有
	800x600@72Hz	48.077	72.188	所有
	800x600@75Hz	46.875	75	所有
	800x600@100Hz	63.68	99.662	所有
	800x600@120Hz	77.43	119.854	所有
XGA	1024x768@60Hz	48.363	60.004	所有
	1024x768@70Hz	56.476	70.069	所有
	1024x768@75Hz	60.023	75.029	所有
	1024x768@100Hz	81.58	99.972	所有
	1024x768@120Hz	98.96	119.804	所有

标准	分辨率	水平频率 (kHz)	垂直频率 (Hz)	来源
SXGA	1280x1024@60Hz	63.981	60.02	所有
	1280x1024@75Hz	79.976	75.025	所有
Full HD	1920x1080@60Hz	67.5	60	所有
	1920×1080@100Hz	114.6	99.898	DVI/HDMI/DP
	1920×1080@120Hz	139.1	119.93	DVI/HDMI/DP
	1920×1080@144Hz	158.1	144	DVI/HDMI/DP
	1920×1080@240Hz	274.52	239.964	HDMI1(HDMI2.0)/DP

## 引脚分配

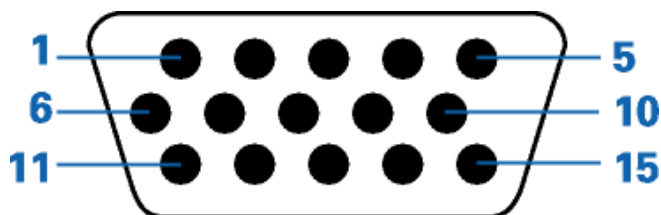

15-引脚颜色显示信号线

管脚号	信号电缆的 15 针一端	管脚号	信号电缆的 15 针一端
1	视频 - 红色	9	+5V
2	视频 - 绿色	10	接地
3	视频 - 蓝色	11	N.C.
4	N.C.	12	DDC- 串行数据
5	检测电缆	13	H- 同步
6	GND-R	14	V- 同步
7	GND-G	15	DDC- 串行时钟
8	GND-B		

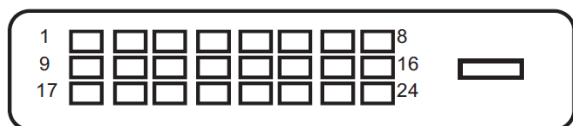

24-引脚颜色显示信号线

引脚 No.	信号名称	引脚 No.	信号名称
1	TMDS 数据 2-	13	TMDS 数据 3+
2	TMDS 数据 2+	14	+5V 电源
3	TMDS 数据 2/4 屏蔽	15	地面(for+5V)
4	TMDS 数据 4-	16	热插拔检测
5	TMDS 数据 4+	17	TMDS 数据 0-
6	DDC 时钟	18	TMDS 数据 0+
7	DDC 数据	19	TMDS 数据 0/5 屏蔽
8	N.C.	20	TMDS 数据 5-
9	TMDS 数据 1-	21	TMDS 数据 5+
10	TMDS 数据 1+	22	TMDS 时钟 屏蔽
11	TMDS 数据 1/3 屏蔽	23	TMDS 时钟+
12	TMDS 数据 3-	24	TMDS 时钟-





引脚 No.	信号名称	引脚 No.	信号名称	引脚 No.	信号名称
1.	TMDS 数据 2+	9.	TMDS 数据 0-	17.	DDC/CEC 接地
2.	TMDS 数据 2 屏蔽	10.	TMDS 时钟+	18.	+5V 电源
3.	TMDS 数据 2-	11.	TMDS 时钟屏蔽	19.	热插拔检测
4.	TMDS 数据 1+	12.	TMDS 时钟-		
5.	TMDS 数据 1 屏蔽	13.	CEC		
6.	TMDS 数据 1-	14.	预留 (设备未使用)		
7.	TMDS 数据 0+	15.	SCL		
8.	TMDS 数据 0 屏蔽	16.	SDA		

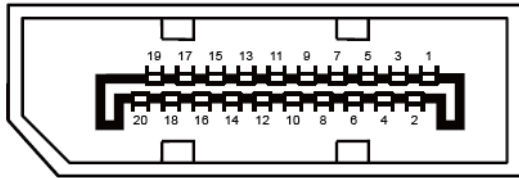

#### 20-引脚颜色显示信号线

引脚 No.	信号名称	引脚 No.	信号名称
1	ML_Lane3(n)	11	GND
2	GND	12	ML_Lane0(p)
3	ML_Lane3(p)	13	CONFIG1
4	ML_Lane2(n)	14	CONFIG2
5	GND	15	AUX_CH(p)
6	ML_Lane2(p)	16	GND
7	ML_Lane1(n)	17	AUX_CH(n)
8	GND	18	热插接检测
9	ML_Lane1(p)	19	回到 DP_PWR
10	ML_Lane0(n)	20	DP_PWR

---

## 插入并播放

### **DDC2B 即插即用的特色**

这个显示器具有根据 VESA DDC 标准的 VESA DDC2B 功能。根据所使用的 DDC 的水平，其允许显示器通知主系统其身份，并且传递关于其显示功能的额外信息。

DDC2B 是根据 I2C 协议的双向数据通道。主机能够通过 DDC2B 通道请求 EDID 信息。