

# AOC

## Manual de utilizare a monitorului LCD

**AG251FZ** Iluminare de fundal cu LED-uri



**HDMI**®

[www.aoc.com](http://www.aoc.com)

©2019 AOC. Toate drepturile rezervate.

Siguranță .....	3
Convenții naționale .....	3
Alimentare.....	4
Instalarea .....	5
Curățarea.....	7
Altele.....	8
Instalarea .....	9
Conținutul cutiei .....	9
Instalarea suportului și a bazei .....	10
Reglarea unghiului de vizualizare .....	11
Utilizarea „MHL (Mobile High-Definition Link)” .....	12
Conectarea monitorului.....	13
Cerințe de sistem.....	15
Funcția FreeSync .....	15
Montare pe perete .....	16
Reglarea .....	17
Taste rapide .....	17
Comutator rapid.....	18
Setare OSD .....	19
Luminance (Luminanță).....	20
Image Setup (Configurare imagine).....	21
Color Setup (Configurare culori) .....	22
Picture Boost (Amplificare imagine).....	23
OSD Setup (Configurare OSD).....	24
Game Setting (Setare joc) .....	25
Extra .....	26
Exit (Ieșire) .....	27
Indicator LED .....	27
Depanare .....	28
Specificații.....	30
Specificații generale.....	30
Moduri prestabilite de afișare.....	32
Alocări ale pinilor .....	33
Plug and Play.....	35

# Siguranță

## Convenții naționale

În următoarele subsecțiuni, sunt descrise convențiile naționale utilizate în acest document.

### Note, precauții și avertismente

În acest ghid, este posibil ca fragmentele de text să fie însoțite de o pictogramă și scrise cu caractere aldine sau cursive. Aceste fragmente reprezintă note, precauții și avertismente și sunt utilizate după cum urmează:



**NOTĂ:** Marcajul NOTĂ indică informații importante care vă ajută să utilizați mai bine computerul.





**ATENȚIE:** marcajul ATENȚIE indică posibilitatea de deteriorare a echipamentelor hardware sau de pierdere a datelor și vă ajută să evitați problema.





**AVERTISMENT:** Un AVERTISMENT indică posibilitatea de vătămare corporală și vă informează cum să evitați problema. Anumite avertismente pot să apară în format alternativ și este posibil să nu fie însoțite de pictograme. În astfel de cazuri, forma respectivă de prezentare a avertismentului este aprobată de autoritatea de reglementare.

## Alimentare

 Monitorul trebuie aprovizionat cu energie numai de la tipul de sursă indicat pe etichetă. Dacă aveți dubii cu privire la modul de alimentare din reședința dvs., consultați reprezentantul local sau compania de electricitate locală.

 Monitorul este prevăzut cu un ștecher cu împământare, adică un ștecher dotat cu un al treilea pin. Acest ștecher trebuie introdus într-o priză cu împământare, ca măsură de siguranță. Dacă priza dvs. nu este compatibilă cu ștecherurile care au trei pini, solicitați asistența unui electrician pentru a instala o priză adecvată sau folosiți un adaptor pentru a împământa dispozitivul. Nu anulați elementul de siguranță al ștecherului cu împământare.

 Deconectați unitatea de la alimentare pe durata furtunilor cu descărcări electrice sau când nu îl utilizați pentru perioade mari de timp. Astfel, veți proteja monitorul împotriva daunelor provocate de fluctuațiile bruște de tensiune.

 Nu supraîncărcați cablurile de alimentare și prelungitoarele. Supraîncărcarea acestora poate produce un incendiu și există riscul de electrocutare.

 Pentru a asigura o funcționare satisfăcătoare, folosiți monitorul numai împreună cu computerele care apar pe lista UL, ale căror mufe de conectare au valori nominale de 100 - 240 V ~, min. 5 A.

 Priza de perete trebuie instalată în apropierea echipamentului și trebuie să fie ușor accesibilă.

 Pentru utilizare doar împreună cu adaptorul de alimentare atașat (intrare: 100 - 240 V ~, 50-60 Hz, 1,3A ieșire 20 V c.c., 4,5 A)

Producători: TPV ELECTRONICS (FUJIAN) CO.,LTD. Model: ADPC2090

## Instalarea

**!** Nu așezați monitorul pe un cărucior, un suport, un trepied, un suport de montare sau o masă instabilă. În cazul în care cade, monitorul poate duce la rănirea unei persoane și la deteriorarea gravă a produsului. Utilizați numai cărucioare, suporturi, trepiede, suporturi de montare sau mese recomandate de producător sau comercializate împreună cu acest produs. Respectați instrucțiunile producătorului atunci când instalați produsul și utilizați accesoriile de montare recomandate de producător. Ansamblurile formate din produs și cărucior trebuie deplasate cu atenție.

**!** Nu împingeți obiecte în fanta cu care este prevăzut dulapul pentru monitor. În caz contrar, se pot deteriora componente ale circuitului sau se poate provoca un scurtcircuit. Nu vărsați niciodată lichide pe monitor.

**!** Nu așezați produsul cu fața pe podea.

**!** Dacă montați monitorul pe un perete sau raft, folosiți un kit de montare aprobat de către producător și urmați instrucțiunile de instalare a acestuia.

**!** Lăsați spațiu liber în jurul monitorului, după cum se arată mai jos. În caz contrar, este posibil ca circulația aerului să nu fie adecvată, ceea ce poate cauza un incendiu sau deteriorarea monitorului.

**!** Pentru a evita deteriorarea accidentală, de exemplu, desprinderea panoului de pe cadru, asigurați-vă că monitorul nu este înclinat în jos cu mai mult de -5 grade. Dacă se depășește unghiul de înclinare în jos de -5 grade, defecțiunea monitorului nu va fi acoperită de garanție.

Consultați imaginea de mai jos pentru zonele recomandate pentru aerisire din jurul monitorului, atunci când monitorul este instalat pe perete sau pe suport:

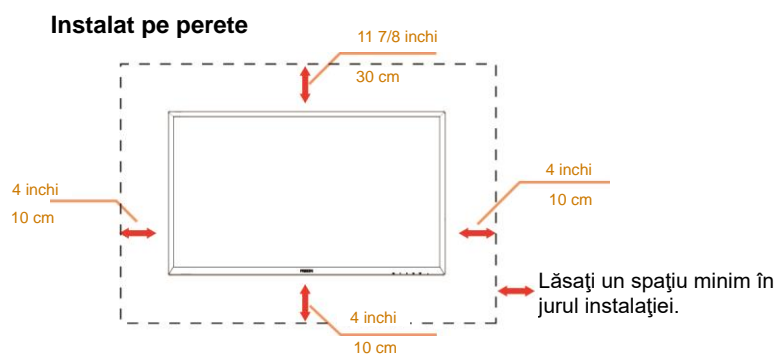

**Montat împreună cu suportul**



## Curățarea

**!** Curățați periodic dulapul cu o bucată de material. Puteți utiliza detergent cu concentrație mică pentru a îndepărta petele, nu detergent cu concentrație mare, care poate cauteriza dulapul pentru produs.

**!** În timpul curățării, asigurați-vă că nu pătrunde detergent în produs. Materialul utilizat pentru curățare nu trebuie să fie aspru, deoarece ar deteriora suprafața ecranului.

**!** Deconectați cablul de alimentare înainte de a curăța produsul.



## Altele

 Dacă produsul emite mirosuri și sunete ciudate sau fum, deconectați IMEDIAT fișa de alimentare și contactați un Centru de service.

 Asigurați-vă că orificiile de ventilare nu sunt blocate de o masă sau de o draperie.

 Nu supuneți monitorul LCD la niveluri mari de șoc sau la impacturi puternice în timpul funcționării.

 Nu loviți și nu scăpați monitorul pe jos în timpul funcționării sau transportului.



# Instalarea

## Conținutul cutiei



Monitor

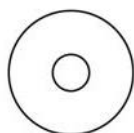

CD CU  
MANUALUL



Certificat de  
garanție



Suport



Bază



Tastatură cu  
comutare rapidă



Consolă  
VESA



Adaptor



Cablu de  
alimentare



Cablu  
audio



Cablu  
DVI cu  
legătură  
dublă



Cablu  
analogic



Cablu DP



Cablu  
HDMI



Cablu USB

\* În unele țări sau regiuni este posibil să nu fie incluse toate cablurile de semnal (audio, analogic, DVI, USB, DP și HDMI). Consultați reprezentantul local sau filiala locală AOC pentru a obține confirmarea în această privință.

## Instalarea suportului și a bazei

Instalați sau dezinstalați suportul urmând pașii de mai jos.

Instalare:

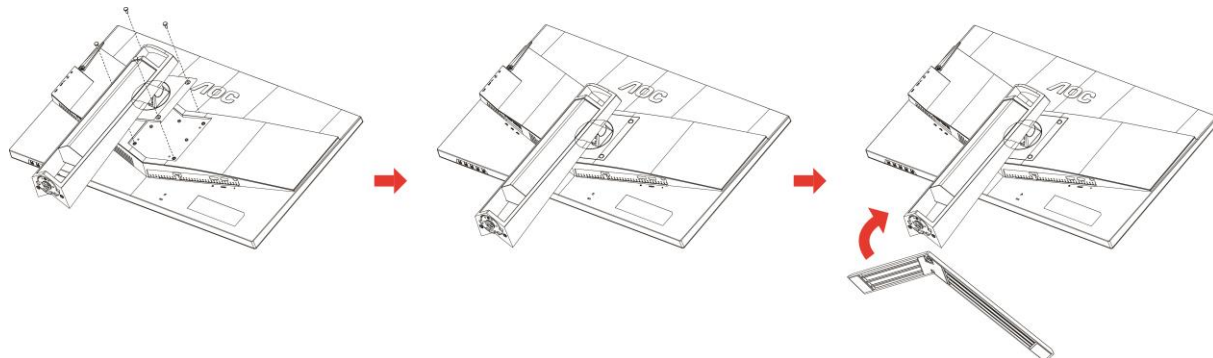

Dezasamblare:

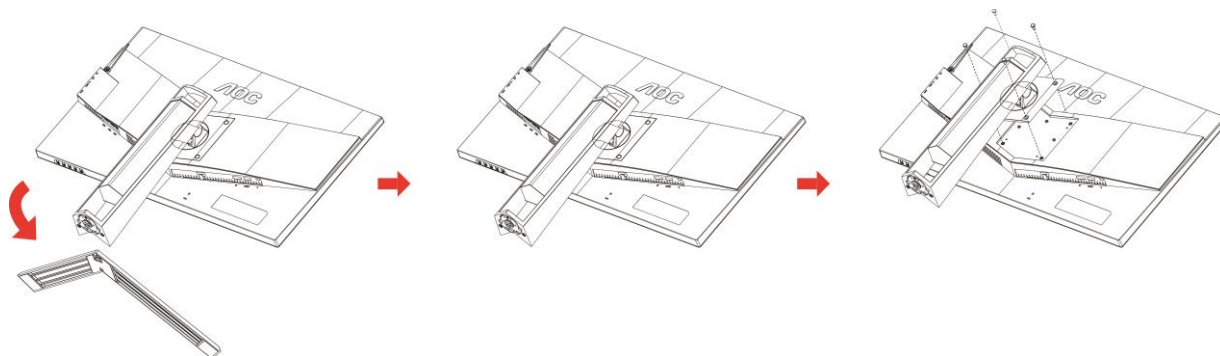

## Reglarea unghiului de vizualizare

Pentru vizualizare optimă, se recomandă să vă uitați drept la monitor, apoi să reglați unghiul monitorului în funcție de preferințe.

Țineți suportul astfel încât să nu răsturnați monitorul atunci când modificați unghiul.

Puteți regla unghiul monitorului după cum se arată mai jos:

Unghi de înclinare:  $-5^{\circ} \sim 23^{\circ}$

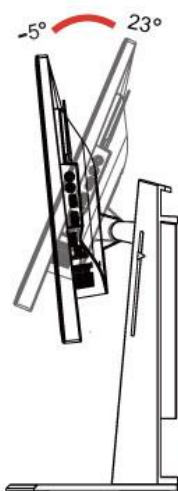

Unghi de rotire:  $-20^{\circ} \sim 20^{\circ}$

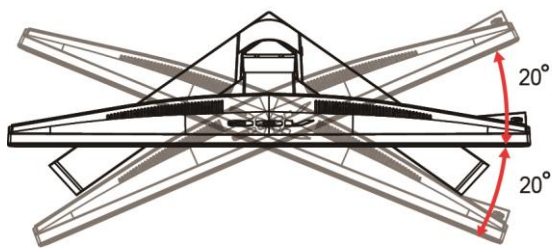

Unghi de pivotare:  $0^{\circ} \sim 90^{\circ}$

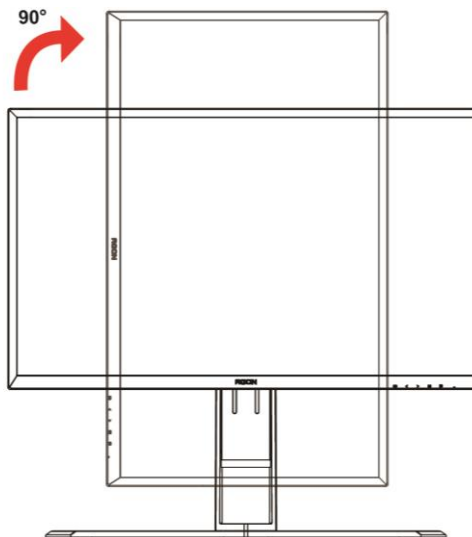

Ajustare pe înălțime: 130 mm

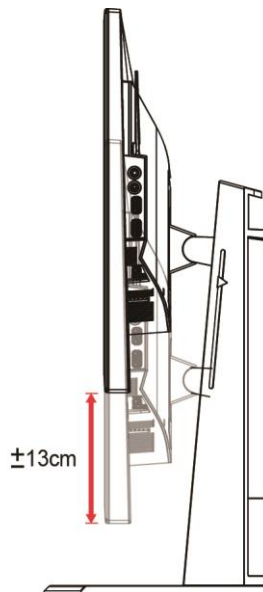

NOTĂ:

1. Nu atingeți ecranul LCD atunci când modificați unghiul. În caz contrar, ecranul LCD se poate deteriora sau sparge.
2. Scara de pe suport poate memora locația dvs. preferată.

### Avertisment:

1. Pentru a evita deteriorarea accidentală a ecranului, precum desprinderea panoului, asigurați-vă că monitorul nu este înclinat în jos cu mai mult de  $-5$  grade.
2. Nu apăsați pe ecran atunci când reglați unghiul monitorului. Atingeți doar cadrul.

# Utilizarea „MHL (Mobile High-Definition Link)”

## 1. „MHL” (Mobile High-Definition Link)

Această caracteristică vă permite redați videoclipuri și fotografiile (importate de pe un dispozitiv mobil conectat, care acceptă MHL) pe ecranul produsului.

- Pentru a utiliza funcția MHL, este necesar un dispozitiv mobil certificat MHL. Puteți verifica dacă dispozitivul dvs. mobil este certificat MHL pe site-ul web al producătorului dispozitivului. Pentru a găsi o listă cu dispozitive certificate MHL, vizitați site-ul web oficial al MHL (<http://www.mhlconsortium.org>).
- Pentru a utiliza funcția MHL, trebuie instalată cea mai recentă versiune de software pe dispozitivul mobil.
- În cazul unor dispozitive mobile, este posibil ca, în funcție de performanța sau funcționalitatea dispozitivului, funcția MHL să nu fie disponibilă.
- Întrucât dimensiunile ecranului produsului sunt mai mari decât cele ale dispozitivelor mobile, calitatea imaginii s-ar putea să fie inferioară.
- Acest produs este certificat MHL în mod oficial. Dacă întâmpinați probleme în utilizarea funcției MHL, contactați producătorul dispozitivului mobil.
- Calitatea imaginii s-ar putea reduce atunci când conținutul (importat de pe un dispozitiv mobil) cu rezoluție redusă este redat cu ajutorul produsului.

## Utilizarea conexiunii „MHL”

1. Conectați portul micro USB al telefonului mobil la portul [HDMI / MHL] al produsului utilizând cablul MHL.

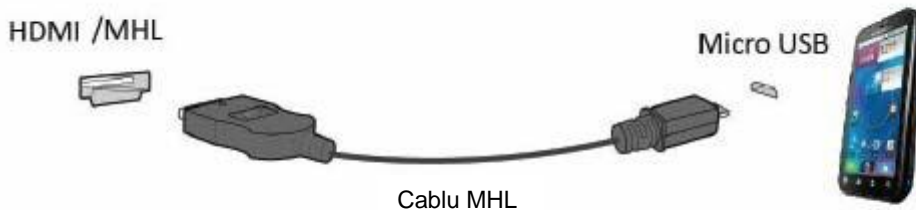

- Atunci când se utilizează cablul MHL, [HDMI / MHL] este singurul port al acestui monitor care acceptă funcția MHL.
  - Dispozitivul mobil trebuie achiziționat separat.
2. Conectați adaptorul de alimentare c.a. la produs și la o priză de alimentare.
  3. Apăsați pe butonul sursei  și comutați la HDMI/MHL pentru a activa modul MHL.
  4. După 3 secunde se va afișa ecranul MHL dacă modul MHL este activ.

Notă: Timpul indicat „3 sec mai târziu” poate varia în funcție de dispozitivul mobil.

## Dispozitivul mobil nu este conectat sau nu acceptă MHL

- Dacă modul MHL nu este activat chiar dacă dispozitivul mobil acceptă conexiunea prin MHL, verificați dacă portul MHL al dispozitivului mobil este un port MHL standard. În caz contrar este necesar un adaptor MHL.

# Conectarea monitorului

Conexiunile prin cablu din spatele monitorului și computerului:

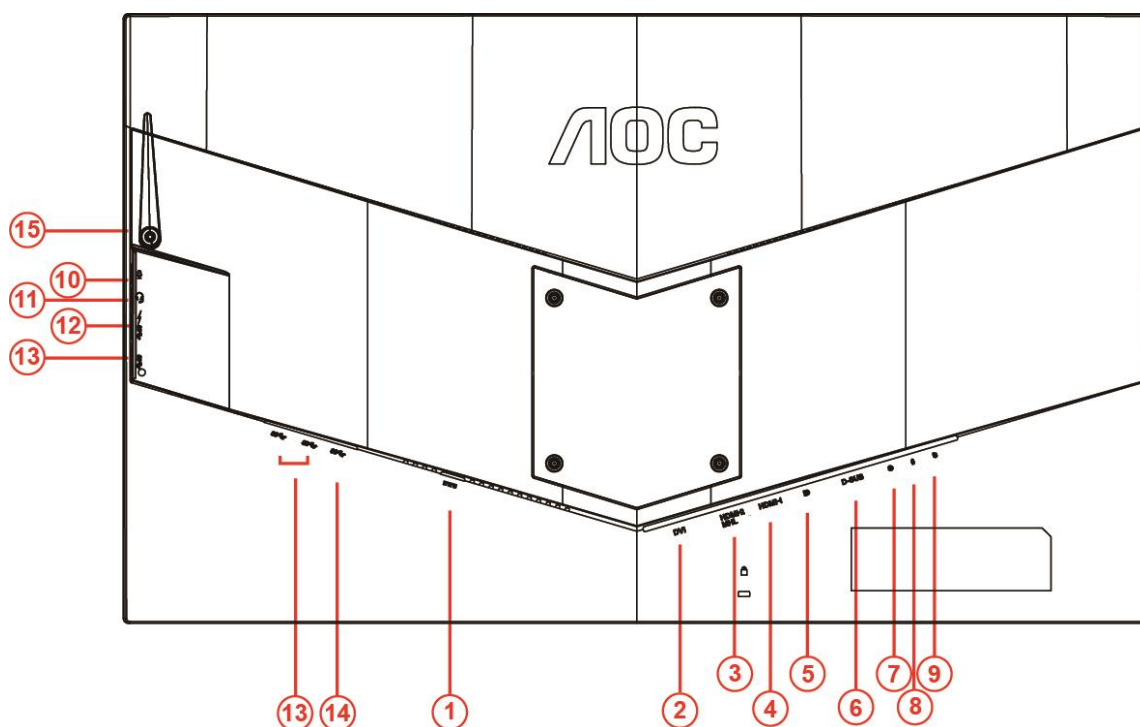

1	Alimentare	9	Port de comutare rapidă
2	DVI Daul-link	10	Intrare microfon
3	HDMI-2(HDMI1.4)/MHL	11	Căști (combinat cu microfon)
4	HDMI-1(HDMI2.0)	12	USB 3.0 descendent + încărcare rapidă
5	DP	13	USB 3.0 descendent
6	D-SUB	14	USB 3.0 ascendent
7	Intrare linie audio	15	Cârlig căști
8	Ieșire microfon		

Pentru a proteja echipamentul, opriți întotdeauna PC-ul și monitorul înainte de a realiza conexiunile.

- 1 Conectați cablul de alimentare la portul c.c. din partea din spate a monitorului.
- 2 Conectați un capăt al cablului D-Sub cu 15 pini la partea din spate a monitorului și conectați celălalt capăt la portul D-Sub al computerului.
- 3 (Opțional – necesită o placă video cu port DVI) – Conectați un capăt al cablului DVI la partea din spate a monitorului și celălalt capăt la portul DVI al computerului.
- 4 (Opțional – necesită o placă video cu port HDMI) – Conectați un capăt al cablului HDMI la partea din spate a monitorului și celălalt capăt la portul HDMI al computerului.
- 5 (Opțional - necesită o placă video cu port audio) - Conectați un capăt al cablului audio la partea din spate a monitorului și celălalt capăt la portul audio al computerului.
- 6 (Opțional - Necesită o placă video cu port DP) - Conectați un capăt al cablului DP la partea din spate a monitorului și celălalt capăt la portul DP al computerului.

- 7 Porniți monitorul și computerul.
- 8 Rezoluție acceptată pentru conținutul video:
  - VGA/MHL:1920x1080@ 60Hz(Maximum)
  - DVI Dual-Link/HDMI1.4: 1920x1080@144Hz(Maximum)
  - HDMI2.0/DP: 1920x1080@240Hz(Maximum)

Dacă monitorul afișează imaginea, instalarea este finalizată. Dacă nu este afișată nicio imagine, consultați secțiunea de depanare.

# Cerințe de sistem

## Funcția FreeSync

1. Funcția FreeSync acceptă semnal DP/HDMI1/HDMI2

- DP : 48~240Hz
- HDMI1: 48~240Hz(HDMI2.0)
- HDMI2: 48~120Hz(HDMI1.4)

2. Compatibilitate placă grafică: Lista modelelor recomandate se găsește mai jos, iar aceasta poate fi verificată și vizitând [www.AMD.com](http://www.AMD.com)

- AMD Radeon R9 295X2
- AMD Radeon R9 290X
- AMD Radeon R9 290
- AMD Radeon R9 285
- AMD Radeon R7 260X
- AMD Radeon R7 260

# Montare pe perete

Pregătiri pentru instalarea unui braț opțional pentru montarea pe perete.

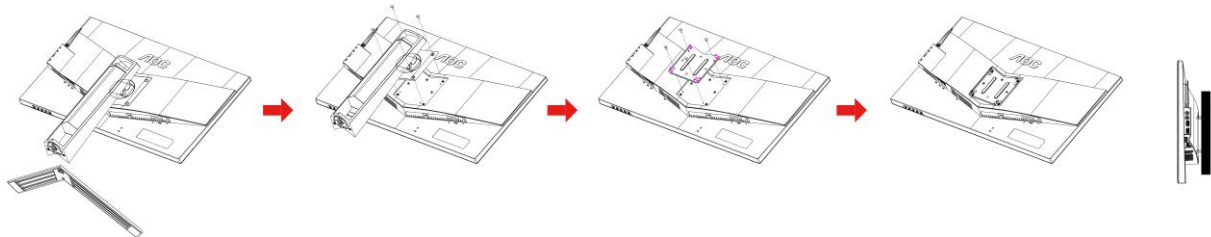

Acest monitor poate fi atașat la un braț de montare pe perete, care poate fi achiziționat separat. Deconectați monitorul de la sursa de alimentare înainte de această procedură. Urmăriți acești pași:

- 1 Demontați baza.
- 2 Urmăriți instrucțiunile producătorului pentru asamblarea brațului de montare pe perete.
- 3 Poziționați brațul de montare pe perete în partea din spate a monitorului. Aliniați orificiile brațului cu cele de pe spatele monitorului.
- 4 Introduceți cele 4 șuruburi în orificii și apoi strângeți-le.
- 5 Reconectați cablurile. Consultați manualul de utilizare care a însoțit brațul opțional de montare pe perete pentru a afla instrucțiuni referitoare la atașarea acestuia pe perete.

Notă: Orificiile de șurub pentru montarea VESA nu sunt disponibile pentru toate modelele, vă rugăm consultați distribuitorul sau departamentul oficial al AOC.

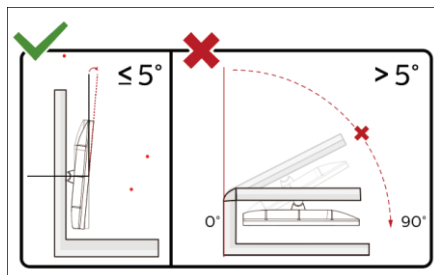

\*Designul afișajului poate diferi de ilustrație.

## Avertisment:

- 1 Pentru a evita deteriorarea accidentală a ecranului, precum desprinderea panoului, asigurați-vă că monitorul nu este înclinat în jos cu mai mult de -5 grade.
- 2 Nu apăsați pe ecran atunci când reglați unghiul monitorului. Atingeți doar cadrul.



# Reglarea

## Taste rapide

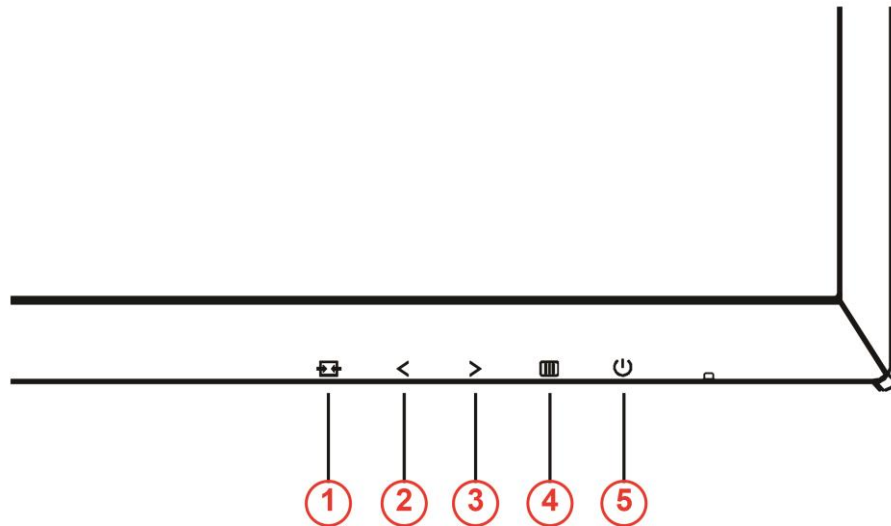

1	Sursă/Automat/leșire
2	Mod joc/<
3	Control umbre/>
4	Meniu/Enter
5	Alimentare

### Alimentare

Apăsați pe butonul Power (Alimentare) pentru a porni/opri monitorul.

### Meniu/Enter (Meniu/Enter)

Apăsați pentru a afișa meniul OSD (afișare pe ecran) sau pentru a confirma selecția.

### Shadow Control (Control umbre)/>

Atunci când nu este afișat meniul OSD, apăsați pe butonul Shadow Control (Control umbre) pentru a activa bara de ajustare Shadow Control (Control umbre), apăsați pe < sau pe > pentru a ajusta contrastul pentru imagine clară.

### Mod joc/<

Atunci când nu este afișat meniul OSD, apăsați pe tasta minus pentru a deschide funcția modului de joc, apoi apăsați pe tasta < sau > pentru a selecta modul de joc (FPS, RTS, Racing (Curse), Gamer 1 (Jucător 1), Gamer 2 (Jucător 2) ori Gamer 3 (Jucător 3)) în funcție de diversele tipuri de jocuri.

### Source/Auto/Exit (Sursă/Automat/leșire)

Când nu se afișează meniul OSD, țineți apăsat pe butonul Automat/Sursă timp de aproximativ 2 secunde pentru configurarea automată. Când meniul OSD este închis, apăsați butonul Sursă pentru a accesa funcția rapidă Sursă.

Țineți apăsat pe butonul Sursă pentru a selecta sursa de intrare afișată în bara de mesaje. Apăsați butonul Meniu/Enter pentru a schimba sursa selectată.

## Comutator rapid

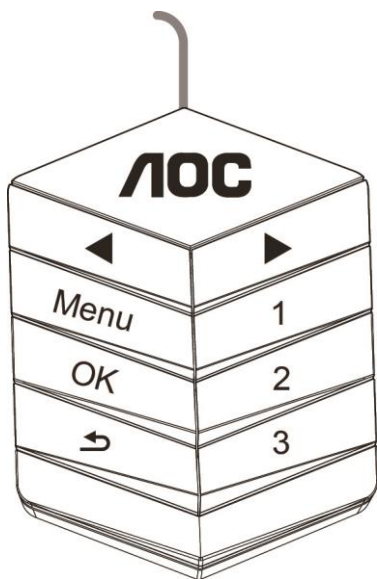

◀:

Când nu se afișează meniul OSD, apăsați butonul ◀ pentru a activa modul Joc, apoi apăsați tasta ◀ sau ▶ pentru a alege modul de joc (FPS, RTS, Curse, Jucător 1, Jucător 2 sau Jucător 3) în funcție de tipul jocului.

▶:

Când nu se afișează meniul OSD, apăsați butonul ▶ pentru a activa bara de ajustare pentru controlul umbrelor. Apăsați ◀ sau ▶ pentru a regla contrastul și a obține o imagine clară.

**Menu:**

Apăsați butonul Meniu pentru a afișa meniul.

**OK:**

Apăsați butonul OK pentru a confirma selecția.

↶:

Apăsați butonul ↶ pentru a ieși. Când nu se afișează meniul OSD, țineți apăsat pe ↶ timp de aproximativ 2 secunde pentru configurarea automată. Când meniul OSD este închis, apăsați butonul ↶ pentru a accesa funcția rapidă Sursă. Țineți apăsat pe butonul ↶ pentru a selecta sursa de intrare afișată în bara de mesaje. Apăsați butonul OK pentru a schimba sursa selectată.

**1:**

Apăsați butonul 1 pentru a selecta modul Jucător 1

**2:**

Apăsați butonul 2 pentru a selecta modul Jucător 2









**3:**

Apăsați butonul 3 pentru a selecta modul Jucător 3

# Setare OSD

Instrucțiuni simple cu privire la tastele de control.







- 1) Apăsați pe **butonul**  pentru a activa fereastra OSD.
- 2) Apăsați pe **< sau pe >** pentru a naviga printre funcțiile disponibile. După ce ați evidențiat funcția dorită, apăsați pe butonul  pentru a o activa. Apăsați pe **< sau pe >** pentru a naviga prin funcțiile submeniului. După ce ați evidențiat funcția dorită, apăsați pe **butonul**  pentru a o activa.
- 3) Apăsați pe **< sau pe >** pentru a modifica setările funcției selectate. Apăsați  pentru a ieși. Dacă doriți să reglați orice altă funcție, repetați pașii 2 și 3.
- 4) Funcția de blocare a afișajului de pe ecran: Pentru a bloca meniul OSD, apăsați continuu pe **butonul**  în timp ce monitorul este oprit și apoi apăsați pe butonul  pentru a porni monitorul. Pentru a debloca meniul OSD, apăsați continuu pe **butonul**  în timp ce monitorul este oprit și apoi apăsați pe butonul  pentru a porni monitorul.

## Notă:

- 1) Dacă produsul recepționează o singură intrare de semnal, elementul „Selectare intrare” este dezactivat de la ajustare.
- 2) Pentru cele patru stări din modurile Ecologic (cu excepția modului Standard), DCR, modul DCB și Amplificare imagine, poate exista o singură stare.

## Luminance (Luminanță)









1. Apăsați  (Menu) pentru a afișa meniul.
2. Apăsați pe < sau pe > pentru a selecta  (Luminance (Luminanță)), apoi apăsați pe  pentru a confirma.
3. Apăsați pe < sau pe > pentru a selecta submeniul, apoi apăsați pe  pentru a confirma.
4. Apăsați pe < sau pe > pentru a efectua ajustarea.
5. Apăsați pe  pentru a ieși.

	Contrast	0-100	Contrast pentru transmisiile digitale.	
	Brightness (Luminozitate)	0-100	Reglare retroiluminare	
	Eco mode (Mod ecologic)	Standard		Mod standard
		Text		Mod text
		Internet		Mod internet
		Game (Joc)		Mod joc
		Movie (Film)		Mod film
		Sports (Sporturi)		Mod sporturi
	Gamma	Gamma1		Reglare la Gamma1
		Gamma2		Reglare la Gamma2
		Gamma3		Reglare la Gamma3
	DCR	Off (Dezactivat)		Dezactivare raport de contrast dinamic
		On (Activat)		Activare raport de contrast dinamic

## Image Setup (Configurare imagine)









1. Apăsați  (Menu) pentru a afișa meniul.
2. Apăsați pe < sau pe > pentru a selecta  (Image Setup (Configurare imagine)), apoi apăsați pe  pentru a confirma.
3. Apăsați pe < sau pe > pentru a selecta submeniul, apoi apăsați pe  pentru a confirma.
4. Apăsați pe < sau pe > pentru a efectua ajustarea.
5. Apăsați pe  pentru a ieși.

	Clock (Ceas)	0-100	Reglați imaginea pentru ceas, pentru a reduce interferențele la nivelul liniilor verticale.
	Phase (Fază)	0-100	Reglați imaginea pentru fază, pentru a reduce interferențele la nivelul liniilor orizontale
	Sharpness (Claritate)	0-100	Reglați claritatea imaginii
	H.Position (Poziție oriz.)	0-100	Reglați poziția pe orizontală a imaginii.
	V.Position (Poziție vert.)	0-100	Reglați poziția pe verticală a imaginii.

## Color Setup (Configurare culori)







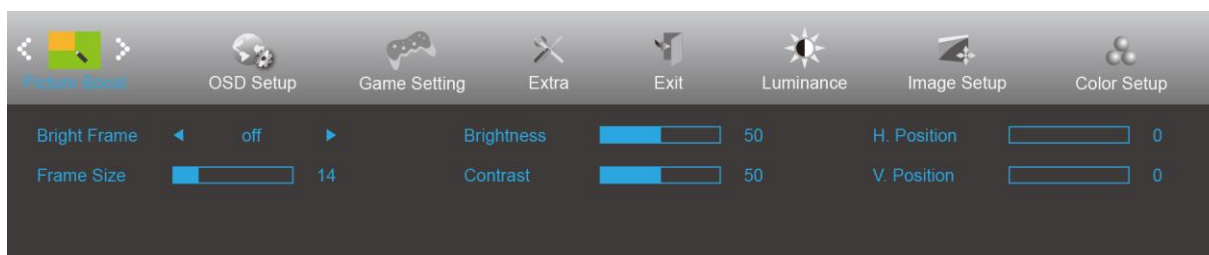

1. Apăsați  (Menu) pentru a afișa meniul.
2. Apăsați pe < sau pe > pentru a selecta  (Color Setup (Configurare culori)), apoi apăsați pe  pentru a confirma.
3. Apăsați pe < sau pe > pentru a selecta submeniul, apoi apăsați pe  pentru a confirma.
4. Apăsați pe < sau pe > pentru a efectua ajustarea.
5. Apăsați pe  pentru a ieși.

	Color Temp. (Temp. culoare)	Warm (Cald)		Solicitați culorile calde de la EEPROM.
		Normal		Solicitați culorile cu temperatură normală de la EEPROM.
		Cool (Rece)		Solicitați culorile reci de la EEPROM.
		sRGB		Solicitați culorile de temperatură sRGB de la EEPROM.
		User (Utilizator)	Red (Roșu)	
	Green (Verde)			Amplificare verde la transmisiuni digitale.
	Blue (Albastru)			Amplificare albastru la transmisiuni digitale
	DCB Mode (Mod DCB)	dezactivat		Dezactivare mod DCB
		Full Enhance (Amplificare completă)		Activați modul Amplificare completă
		Nature Skin (Piele naturală)		Activați modul Piele naturală
		Green Field (Câmp verde)		Activați modul Câmp verde
		Sky-blue (Cer albastru)		Activați modul Cer albastru
		AutoDetect (Detectare automată)		Activați modul Detectare automată
DCB Demo (Demonstrație DCB)	activat sau dezactivat		Dezactivare sau Activare demonstrație	

## Picture Boost (Amplificare imagine)



1. Apăsați  (Menu) pentru a afișa meniul.
2. Apăsați pe < sau pe > pentru a selecta  (Picture Boost (Amplificare imagine)), apoi apăsați pe  pentru a confirma.
3. Apăsați pe < sau pe > pentru a selecta submeniul, apoi apăsați pe  pentru a confirma.
4. Apăsați pe < sau pe > pentru a efectua ajustarea.
5. Apăsați pe  pentru a ieși.





	Bright Frame (Cadru luminos)	activat sau dezactivat	Activare sau Dezactivare cadru luminos
	Frame Size (Dimensiune cadru)	14-100	Reglare dimensiune cadru
	Brightness (Luminozitate)	0-100	Reglare luminozitate cadru
	Contrast	0-100	Reglare contrast cadru
	H. position (Poziție oriz.)	0-100	Reglați poziția pe orizontală a cadrului.
	V.position (Poziție vert.)	0-100	Reglați poziția pe verticală a cadrului.

### Notă:

Reglați luminozitatea, contrastul și poziția cadrului luminos, pentru o experiență de vizionare mai bună.

## OSD Setup (Configurare OSD)







1. Apăsați  (Menu) pentru a afișa meniul.
2. Apăsați pe < sau pe > pentru a selecta  (OSD Setup (Configurare OSD)), apoi apăsați pe  pentru a confirma.
3. Apăsați pe < sau pe > pentru a selecta submeniul, apoi apăsați pe  pentru a confirma.
4. Apăsați pe < sau pe > pentru a efectua ajustarea.
5. Apăsați pe  pentru a ieși.

	Language (Limba)		Selectați limba pentru afișarea pe ecran
	Timeout (Expirare)	5-120	Reglați durata de expirare a afișării pe ecran
	H.Position (Poziție oriz.)	0-100	Reglați poziția pe orizontală a afișării pe ecran
	V.Position (Poziție vert.)	0-100	Reglați poziția pe verticală a afișării pe ecran
	Transparence (Transparentă)	0-100	Reglați transparența afișării pe ecran
	Break Reminder (Memento pauză)	activat sau dezactivat	Memento de pauză dacă utilizatorul lucrează continuu timp de peste 1 oră
	DP Capability (Capacitate DP)	1.1/1.2	În cazul în care conținutul video DP acceptă DP1.2, selectați opțiunea DP1.2 pentru parametrul DP Capability (Capacitate DP); în caz contrar, selectați opțiunea DP1.1
	Volume (Volum)	0-100	Ajustare a volumului.



## Game Setting (Setare joc)









1. Apăsați  (Menu) pentru a afișa meniul.
2. Apăsați pe < sau pe > pentru a selecta  (Game setting (Setare joc)), apoi apăsați pe  pentru a confirma.
3. Apăsați pe < sau pe > pentru a selecta submeniul, apoi apăsați pe  pentru a confirma.
4. Apăsați pe < sau pe > pentru a efectua ajustarea.
5. Apăsați pe  pentru a ieși.

	Game Mode (Mod joc)	FPS	Pentru jocuri FPS (Tir subiectiv). Îmbunătățește detaliile nivelului de negru din teme întunecate.
		RTS	Pentru jocuri RTS (Strategie în timp real). Îmbunătățește calitatea imaginii.
		Racing (Curse)	Pentru jocuri de curse. Asigură cel mai rapid timp de răspuns și o saturație ridicată a culorilor.
		Gamer 1 (Jucător 1)	Setările preferințelor utilizatorului, salvează drept Gamer 1 (Jucător 1).
		Gamer 2 (Jucător 2)	Setările preferințelor utilizatorului, salvează drept Gamer 2 (Jucător 2).
		Gamer 3 (Jucător 3)	Setările preferințelor utilizatorului, salvează drept Gamer 3 (Jucător 3).
		Off (Dezactivat)	Joc fără optimizare prin Smartimage
	Shadow Control (Control umbre)	0-100	Setarea implicită pentru opțiunea Shadow Control (Control umbre) este 50, iar utilizatorul final poate ajusta valoarea de la 50 la 100 sau la 0 pentru a crește contrastul pentru o imagine clară. 1. Dacă imaginea este prea întunecată pentru a vedea detaliile în mod clar, ajustați de la 50 la 100 pentru o imagine clară. 2. Dacă imaginea este prea luminoasă pentru a vedea detaliile în mod clar, ajustați de la 50 la 0 pentru o imagine clară.
	Low input Lag (Întârziere redusă la intrare)	On (Activat)/off (Dezactivat)	Dezactivați tamponul de cadre pentru a reduce întârzierea la intrare
	Game Color (Culoare joc)	0-20	Opțiunea Culoare joc vă oferă 20 de niveluri de reglare a saturației, pentru a obține o imagine mai bună
LowBlue Mode (Mod lumină albastră redusă)	Dezactivat/ Slab/Mediu/ Puternic	Reduceți unda de lumină albastră prin controlul temperaturii culorii	
Overdrive (Ultra rapid)	Weak (Slab)	Reglați timpul de răspuns.	
	Medium (Mediu)		
	Strong (Puternic)		
	Off (Dezactivat)		

## Extra





1. Apăsați  (Menu) pentru a afișa meniul.
2. Apăsați pe < sau pe > pentru a selecta  (Extra), apoi apăsați pe  pentru a confirma.
3. Apăsați pe < sau pe > pentru a selecta submeniul, apoi apăsați pe  pentru a confirma.
4. Apăsați pe < sau pe > pentru a efectua ajustarea.
5. Apăsați pe  pentru a ieși.

	Input Select (Selectare intrare)	AUTO/D-SUB/DVI/HDMI1/HDMI2-MHL/DP	Selectați sursa pentru semnalul de intrare.
	Auto Config (Configurare automată)	da sau nu	Reglați imaginea automat, utilizând valorile implicite
	Off timer (Perioadă de timp până la oprire)	0-24 ore	Selectați ora la care se va dezactiva alimentarea
	Image Ratio (Raport imagine)	Lat/4:3/1:1/17"(4:3)/19"(4:3)/19"(5:4)/19"W(16:10)/21.5"W(16:9)/22"W(16:10)/23"W(16:9)/23.6"W(16:9)/24" W(16:9)	Selectați raportul la care este afișată imaginea.
	DDC/CI	da sau nu	Activați sau dezactivați suportul DDC/CI
	Reset (Resetare)	Yes (Da) / ENERGY STAR® No (Nu)	Resetați meniul la valorile implicite. (Certificat ENERGY STAR® disponibil pentru modelele selectate.)
	Information (Informații)		Afișați informațiile pentru sursa imaginii principale și pentru sursa imaginii secundare

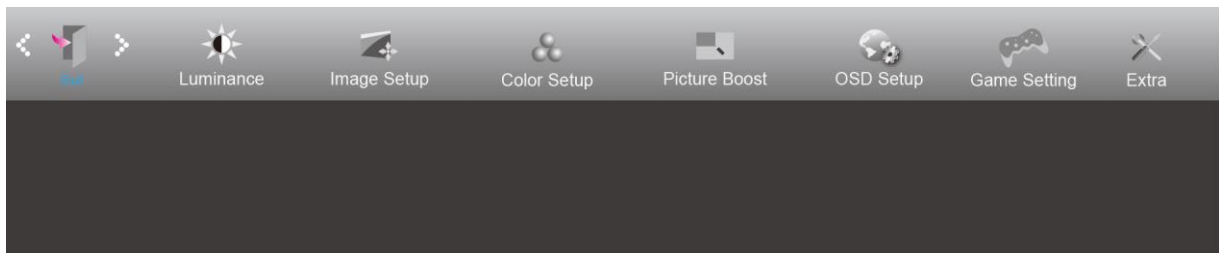
## Exit (leșire)



1. Apăsați  (Menu) pentru a afișa meniul.
2. Apăsați pe < sau pe > pentru a selecta  (Exit (leșire)), apoi apăsați pe  pentru a confirma.
3. Apăsați pe  pentru a ieși.

	Exit (leșire)		leșiți din meniul OSD
---	---------------	--	-----------------------

## Indicator LED

Stare	Culoare LED
Mod alimentare maximă	Alb
Mod activ-oprit	Portocaliu

# Depanare

Problemă și întrebare	Soluții posibile
<b>LEDul de alimentare nu este APRINS</b>	Asigurați-vă că alimentarea este PORNITĂ și că ați conectat cablul de alimentare la o priză împământată și la monitor.
<b>Pe ecran nu apar imagini</b>	<ul style="list-style-type: none"> <li>• Cablul de alimentare este conectat corespunzător? Verificați conectarea cablului de alimentare și sursa de alimentare.</li> <li>• Cablul este conectat corespunzător? (Conexiune cu ajutorul cablului D-sub) Verificați conexiunea cablului DB-15. (Conexiune cu ajutorul cablului DVI) Verificați conexiunea cablului DVI.</li> <li>* Intrarea DVI nu este disponibilă pentru fiecare model.</li> <li>• Dacă alimentarea este pornită, reporniți computerul pentru a vedea ecranul inițial (ecranul de conectare). Dacă apare ecranul inițial (ecranul de conectare), porniți computerul în modul aplicabil (modul de siguranță în Windows 7/8/10) și apoi modificați frecvența plăcii video. (Consultați secțiunea Setarea rezoluției optime)</li> <li>Dacă ecranul inițial (ecranul de conectare) nu apare, contactați Centrul de service sau distribuitorul.</li> <li>• Puteți vedea mesajul „Input Not Supported” (Intrarea nu este acceptată) pe ecran? Puteți vedea acest mesaj atunci când semnalul de la placa video depășește rezoluția și frecvența maxime pe care monitorul le poate gestiona corespunzător. Ajustați rezoluția și frecvența maxime pe care monitorul le poate gestiona corespunzător.</li> <li>• Asigurați-vă că driverele pentru monitorul AOC sunt instalate.</li> </ul>
<b>Imaginea este neclară și are probleme cu imaginile remanente</b>	Reglați valorile pentru contrast și luminozitate. Apăsați pentru a efectua automat reglarea. Asigurați-vă că nu folosiți un cablu prelungitor sau o cutie de distribuție. Vă recomandăm să conectați monitorul direct la conectorul de ieșire al plăcii video, aflat în partea din spate.
<b>Imaginea este instabilă, prezintă scintilații sau modele de unde</b>	Mutați cât mai departe de monitor dispozitivele electrice care pot cauza interferențe electrice. Utilizați rata maximă de reîmprospătare pe care monitorul dvs. o poate accepta la rezoluția pe care o utilizați.
<b>Monitorul este blocat în modul activ-oprit</b>	Comutatorul de alimentare al computerului trebuie să fie în poziția ON (Pornit). Placa video a computerului trebuie să fie bine fixată în slotul acesteia. Verificați dacă ați conectat corect cablul video al monitorului la computer. Inspectați cablul video al monitorului și asigurați-vă că niciun pin nu este îndoit. Verificați funcționarea computerului apăsând pe tasta CAPS LOCK de la tastatură și uitându-vă la LEDul CAPS LOCK. LEDul ar trebui să se aprindă sau să se stingă după apăsarea tastei CAPS LOCK.
<b>Lipsește una din culorile principale (ROȘU, VERDE sau ALBASTRU)</b>	Inspectați cablul video al monitorului și asigurați-vă că niciun pin nu este deteriorat. Verificați dacă ați conectat corect cablul video al monitorului la computer.
<b>Imaginea de pe ecran nu este centrată și nu are dimensiunile corespunzătoare</b>	Reglați poziția pe verticală și poziția pe orizontală sau apăsați pe tasta rapidă (AUTO).
<b>Imaginea prezintă defecte de culoare (albul nu pare alb).</b>	Reglați spectrul de culoare RGB sau selectați temperatura dorită pentru culori.
<b>Apar perturbări pe orizontala sau verticala ecranului</b>	Folosiți modul de oprire din Windows 7/8/10 pentru a ajusta valorile pentru CLOCK (Ceas) și FOCUS (Focalizare). Apăsați pentru a efectua automat reglarea.
<b>Anomalii de imagine DP (V1.2)</b>	Verificați ca intrarea DP din meniul OSD să fie setată la 1.1 sau resetați.

<b>Reglementări și service</b>	Consultați Informațiile cu privire la Reglementări și service, care se află în manualul de pe CD sau pe <a href="http://www.aoc.com">www.aoc.com</a> (pentru a căuta modelul pe care îl puteți achiziționa în țara dvs. și a căuta Informațiile cu privire la Reglementări și service din pagina de Asistență).
--------------------------------	---

# Specificații

## Specificații generale

Ecran	Nume model	AG251FZ		
	Sistem de acționare	LCD TFT color		
	Dimensiunea imaginii vizibile	Diagonală de 62,2 cm		
	Distanța dintre puncte	0, 2832mm (oriz.) × 0, 2802mm (vert.)		
	Video	Interfață analogică R, G, B, interfață DVI, interfață HDMI, interfață DP		
	Sincronizare separată	H/V TTL		
	Culoarea afișajului	16,7 milioane de culori		
Altele	Interval de scanare pe orizontală	30k-83kHz(D-SUB/MHL) 30k-160kHz(DVI Dual-Link/HDMI1.4b) 30k-255kHz(HDMI2.0/DP)		
	Dimensiune de scanare pe orizontală (maximă)	543,744mm		
	Interval de scanare pe verticală	23-76Hz(MHL) 50-76Hz(D-SUB) 50-146Hz(DVI Dual-Link/HDMI1.4b) 48-242Hz(HDMI2.0/DP)		
	Dimensiune de scanare pe verticală (maximă)	302,616mm		
	Rezoluție prestabilită optimă	1920x1080@60Hz(D-SUB/MHL) 1920x1080@144Hz(DVI Dual-Link/HDMI1.4b) 1920x1080@240Hz(HDMI2.0/DP)		
	Plug & Play	VESA DDC2B/CI		
	Conector de intrare	VGA/DVI Dual-Link /HDMI/MHL/DP/Intrare audio/USB		
	Semnal video de intrare	Analogic: 0,7 V p-p (standard), 75 de ohmi, TMDS		
	Conector ieșire	Ieșire microfon, căști		
	Sursă de alimentare	20 Vdc, 4,5 A .		
	Consum de energie	Tipic (Luminozitate = 90, contrast = 50)	30W	
		(luminozitate = 100, contrast = 100)	≤70W	
		Standby mod	≤0,5W	
Off timer (Perioadă de timp până la oprire)	0~24 ore			
Difuzoare	3 W x 2			
Caracteristici fizice	Tip de conector	VGA\DVI cu legătură dublă\HDMI\MHL\DP\Intrare audio\Ieșire căști\Intrare microfon\Ieșire microfon\USB 3.0		
	Tip cablu de semnal	Amovibil		
	Dimensiuni și greutate:			
	Înălțime (cu suport)	415~545mm		
	Lățime	567mm		
	Adâncime (cu suport)	218mm		
	Greutate (numai monitorul)	6,5Kg		

Specificații de mediu	Temperatură	În stare de funcționare	0°C~40°C
		În stare de nefuncționare	-25°C~ 55°C
	Umiditate	În stare de funcționare	Între 10% și 85% (fără condensare)
		În stare de nefuncționare	Între 5% și 93% (fără condensare)
	Altitudine	În stare de funcționare	0~ 5000 m (0~ 16404ft )
		În stare de nefuncționare	0~ 12192m (0~ 40000ft )



## Moduri prestabilite de afișare

STANDARD	REZOLUȚIE	FRECVENȚĂ ORIZONTALĂ (kHz)	FRECVENȚĂ VERTICALĂ (Hz)	Sursă
VGA	640x480@60Hz	31,469	59,94	Toate
	640x480@72Hz	37,861	72,809	Toate
	640x480@75Hz	37,5	75	Toate
	640x480@67Hz	35	66,667	Toate
	640x480@100Hz	51,08	99,769	Toate
	640x480@120Hz	61,91	119,518	Toate
Mod DOS	720x400@70Hz	31,469	70,087	Toate
SVGA	800x600@56Hz	35,156	56,25	Toate
	800x600@60Hz	37,879	60,317	Toate
	800x600@72Hz	48,077	72,188	Toate
	800x600@75Hz	46,875	75	Toate
	800x600@100Hz	63,68	99,662	Toate
	800x600@120Hz	77,43	119,854	Toate
XGA	1024x768@60Hz	48,363	60,004	Toate
	1024x768@70Hz	56,476	70,069	Toate
	1024x768@75Hz	60,023	75,029	Toate
	1024x768@100Hz	81,58	99,972	Toate
	1024x768@120Hz	98,96	119,804	Toate
SXGA	1280x1024@60Hz	63,981	60,02	Toate
	1280x1024@75Hz	79,976	75,025	Toate
Full HD	1920x1080@60Hz	67,5	60	Toate
	1920×1080@100Hz	114,6	99,898	DVI/HDMI/DP
	1920×1080@120Hz	139,1	119,93	DVI/HDMI/DP
	1920×1080@144Hz	158,1	144	DVI/HDMI/DP
	1920×1080@240Hz	274,52	239,964	HDMI1(HDMI2.0)/DP



## Alocări ale pinilor

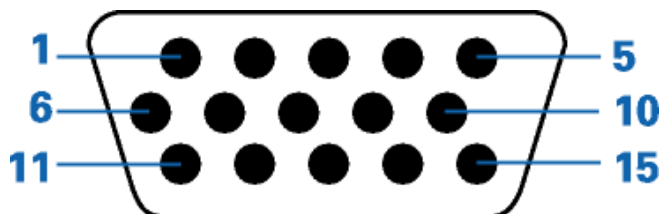

**Cablu de semnal pentru afișarea culorilor, cu 15 pini**

Nr. pin	Partea cu 15 pini a cablului pentru semnal	Nr. pin	Partea cu 15 pini a cablului pentru semnal
1	Video-Roșu	9	+5V
2	Video-Verde	10	Împământare
3	Video-Albastru	11	N.C.
4	N.C.	12	DDC-Date seriale
5	Detectare cablu	13	O-sincronizare
6	ÎMPĂMÂNTARE-R	14	V-sincronizare
7	ÎMPĂMÂNTARE-V	15	DDC-Ceas serial
8	ÎMPĂMÂNTARE-A		

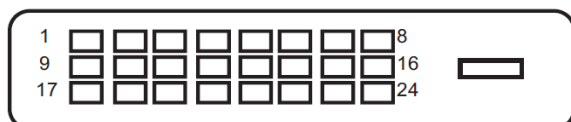

**Cablu de semnal pentru afișarea culorilor, cu 24 pini**

Nr. pin	Nume semnal	Nr. pin	Nume semnal
1	Date TMDS 2-	13	Date TMDS 3+
2	Date TMDS 2+	14	Alimentare +5V
3	Date TMDS 2/4 Ecran	15	Împământare (pentru alimentarea +5 V)
4	Date TMDS 4-	16	Detectare ștecherfierbinte
5	Date TMDS 4+	17	Date TMDS 0-
6	DDC Clock	18	Date TMDS 0+
7	DDC Data	19	Date TMDS 0/5 Ecran
8	N.C.	20	Date TMDS 5-
9	Date TMDS 1-	21	Date TMDS 5+
10	Date TMDS 1+	22	Ecran ceas TMDS
11	Date TMDS 1/3 Ecran	23	Ceas TMDS +
12	Date TMDS 3-	24	Ceas TMDS -



Nr. pin	Nume semnal	Nr. pin	Nume semnal	Nr. pin	Nume semnal
1.	Date TMDS 2+	9.	Date TMDS 0-	17.	DDC/CEC Împământare
2.	Date TMDS 2 Ecran	10.	Ceas TMDS +	18.	+5V Alimentare
3.	Date TMDS 2-	11.	Ecran ceas TMDS	19.	Detectare ștecherfierbinte
4.	Date TMDS 1+	12.	Ceas TMDS -		
5.	Date TMDS 1Ecran	13.	CEC		
6.	Date TMDS 1-	14.	Rezervat (N.C. pe dispozitiv)		
7.	Date TMDS 0+	15.	SCL		
8.	Date TMDS 0 Ecran	16.	SDA		

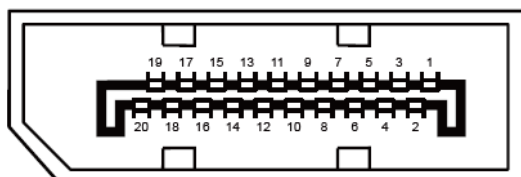

**Cablu de semnal pentru afișarea culorilor, cu 20 pini**

Nr. pin	Nume semnal	Nr. pin	Nume semnal
1	ML_Lane 3 (n)	11	GND
2	GND	12	ML_Lane 0 (p)
3	ML_Lane 3 (p)	13	CONFIG1
4	ML_Lane 2 (n)	14	CONFIG2
5	GND	15	AUX_CH(p)
6	ML_Lane 2 (p)	16	GND
7	ML_Lane 1 (n)	17	AUX_CH(n)
8	GND	18	Detectare conectare în timpul funcționării
9	ML_Lane 1 (p)	19	Returnare DP_PWR
10	ML_Lane 0 (n)	20	DP_PWR

---

## Plug and Play

### Caracteristică Plug & Play DDC2B

Acest monitor este prevăzut cu capacitate VESA DDC2B, în conformitate cu STANDARDUL VESA DDC. Prin urmare, monitorul poate informa sistemul gazdă cu privire la identitatea sa și, în funcție de nivelul de DDC utilizat, poate comunica informații suplimentare cu privire la capacitățile sale de afișare.

DDC2B reprezintă un canal de date bi-direcțional, bazat pe protocolul I2C. Gazda poate solicita informații de tip EDID prin intermediul canalului DDC2B.