

# AOC

## Manual do Usuário do Monitor LCD

**AG251FZ** Luz de fundo de LED



**HDMI**®

[www.aoc.com](http://www.aoc.com)

©2019 AOC. Todos os direitos reservados.

---

Segurança .....	3
Convenções Nacionais .....	3
Potência.....	4
Instalação .....	5
Limpeza .....	7
Outro.....	8
Configuração .....	9
Conteúdo da Caixa .....	9
Configuração de Suporte e Base.....	10
Ajuste do ângulo de visão.....	11
Usando "MHL (Conexão de Alta Definição Móvel)" .....	12
Conectando o Monitor .....	13
Requerimentos do sistema .....	15
Função FreeSync .....	15
Montagem na parede.....	16
Ajuste.....	17
Teclas de atalho.....	17
Troca Rápida .....	18
Configuração OSD.....	19
Luminance (Luminância) .....	20
Image Setup (Configuração de Imagem).....	21
Color Setup (Configuração de cor) .....	22
Picture Boost (Aumento de Imagem).....	23
OSD Setup (Configuração OSD) .....	24
Game Setting (Configurações do Jogos).....	25
Extra .....	26
Exit (Sair).....	27
Indicador de LED .....	27
Resolução de problemas .....	28
Especificação.....	30
Especificação Geral .....	30
Modos de exibição predefinidos .....	32
Atribuições dos Pinos .....	33
Plug and Play.....	35

---

# Segurança

## Convenções Nacionais

As subseções a seguir descrevem as convenções usadas neste documento.

### Notas, Precauções e Alertas

Ao longo deste guia, os blocos de texto podem ser acompanhados por um ícone e impressos em negrito ou em itálico. Estes blocos são notas, precauções e alertas, e são usados como a seguir:



**NOTA:** Uma NOTA indica informações importantes que o ajudam a usar melhor seu sistema de computador.



**CUIDADO:** Um CUIDADO indica risco de dano ao hardware ou perda de dados, e o informa sobre como evitar o problema.





**AVISO:** Um ALERTA indica um potencial para ferimento corporal e te informa como evitar o problema. Alguns alertas podem aparecer em formatos alternados e podem não estar acompanhados de um ícone. Em tais casos, a apresentação específica do alerta é imposta pela autoridade reguladora.

---

## Potência

 O monitor deve ser operado somente com o tipo de alimentação indicado na etiqueta. Se não tiver certeza do tipo de alimentação da sua casa, consulte seu revendedor ou companhia de eletricidade local.

 O monitor está equipado com uma tomada aterrada de três pinos, uma tomada com um terceiro pino (terra). Esta tomada serve apenas em uma tomada elétrica aterrada como uma característica de segurança. Se a tomada não aceitar a tomada de três pinos, chame um eletricitista que instale a tomada correta, ou use um adaptador para aterrar o aparelho com segurança. Não anule o propósito de segurança da tomada aterrada.

 Desligue o aparelho durante uma tempestade com raios ou quando ele não será usado por longos períodos de tempo. Isso protegerá o monitor de danos devido a picos de energia.

 Não sobrecarregue as régua de energia e cabos de extensão. A sobrecarga pode resultar em incêndio ou choque elétrico.

 Para garantir a operação satisfatória, use o monitor apenas com computadores listados pela UL, que possuam receptáculos apropriadamente configurados entre 100 - 240V ~, Min. 5A

 A tomada deve ser instalada perto do equipamento e ser facilmente acessível.

 Para uso apenas com o adaptador ligado (entrada: 100-240V~, 50-60Hz,1,3A Saída 20Vdc,4,5A)  
Fabricantes: TPV ELECTRONICS (FUJIAN) CO.,LTD. Modelo: ADPC2090

## Instalação

**!** Não coloque este o monitor sobre carrinhos, suportes, tripés, estantes ou mesas instáveis. Se o monitor cair, pode ferir uma pessoa e causar sérios danos a este produto. Use apenas com um carrinho, apoio, tripé, presilha ou mesa recomendada pelo fabricante, ou vendidos com este produto. Siga as instruções do fabricante ao instalar o produto e use acessórios de montagem recomendado pelo fabricante. Quando colocado num carrinho, o produto deve ser deslocado com cuidado.

**!** Nunca empurre qualquer objeto para dentro da fenda do gabinete. Isso pode danificar as peças do circuito causando incêndio ou choque elétrico. Nunca derrube líquidos no monitor.

**!** Não coloque a parte frontal do produto no chão.

**!** Se você montar o monitor em uma parede ou prateleira, use um kit de montagem aprovado pelo fabricante e siga as instruções do kit.

**!** Deixar algum espaço ao redor do monitor como mostrado abaixo. Caso contrário, a circulação de ar pode ser insuficiente, portanto, o superaquecimento pode causar um incêndio ou danos ao monitor.

**!** Para evitar danos potenciais, por exemplo, a descamação do painel da moldura, certifique-se que o monitor não fique inclinado para baixo por mais de -5 graus. Se o ângulo máximo de inclinação para baixo de -5 graus for excedido, os danos no monitor não serão cobertos pela garantia.

Veja abaixo as áreas de ventilação recomendadas ao redor do monitor quando o monitor está instalado na parede ou no suporte:

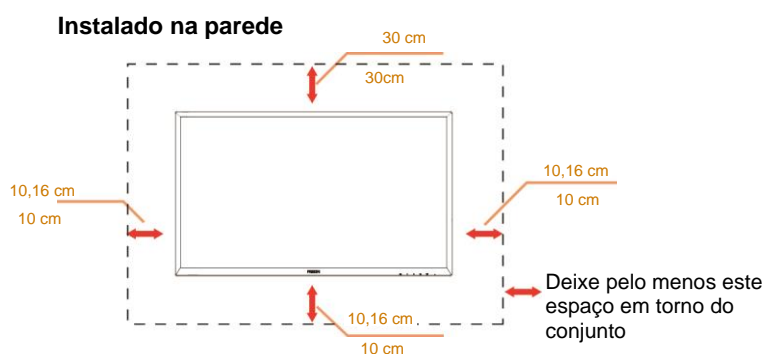

**Instalado com suporte**

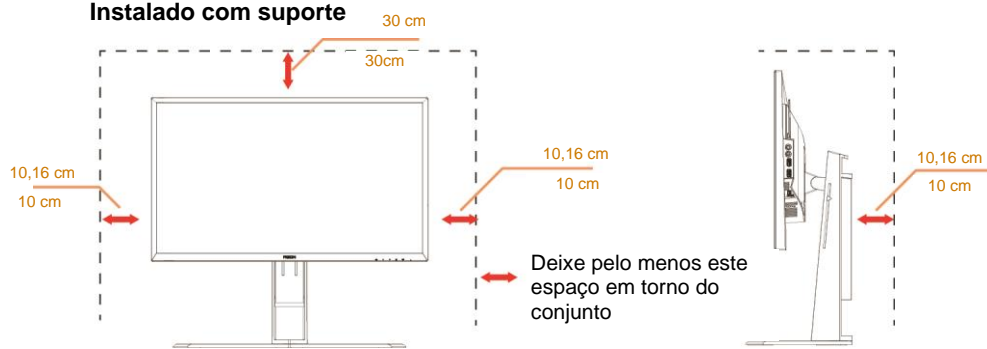

---

## Limpeza

**!** Limpar o gabinete regularmente com um pano. Você pode usar detergente suave para limpar a mancha, em vez de detergente forte, que vai cauterizar o gabinete do produto.

**!** Durante a limpeza, certifique-se que nenhum detergente vaza dentro do produto. O pano de limpeza não deve ser muito áspero já que vai arranhar a superfície da tela.

**!** Por favor, desconecte o cabo de alimentação antes de limpar o produto.





---

## Outro

 Se o produto estiver emitindo um som, cheiro ou fumaça estranhos, desligue da tomada **IMEDIATAMENTE** e contate um Centro de Assistência.

 Certifique-se que as aberturas de ventilação não estão bloqueadas por uma mesa ou cortina.

 Não envolva o monitor LCD em grandes vibrações ou em alto impacto durante a operação.

 Não bata o monitor nem o deixe cair durante o funcionamento ou transporte.



# Configuração

## Conteúdo da Caixa

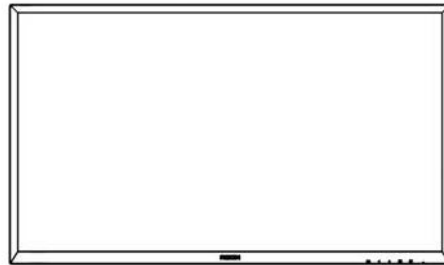

Monitor

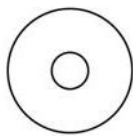

Manual do CD



Cartão de garantia



Suporte



Base



Teclado de troca rápida



Suporte VESA



Adaptador



Cabo de Alimentação



Cabo de Áudio



Dual-Link Cabo DVI



Cabo Analógico



Cabo DP



Cabo HDMI



Cabo USB

\* Nem todos os cabos de sinal (Analogico, Áudio, MHL e cabos HDMI) serão fornecidos para todos os países e regiões. Por favor, consulte o agente local ou sucursal da AOC para confirmação.

---

## Configuração de Suporte e Base

Por favor, configure ou remova a base seguindo os passos abaixo.

Configuração:

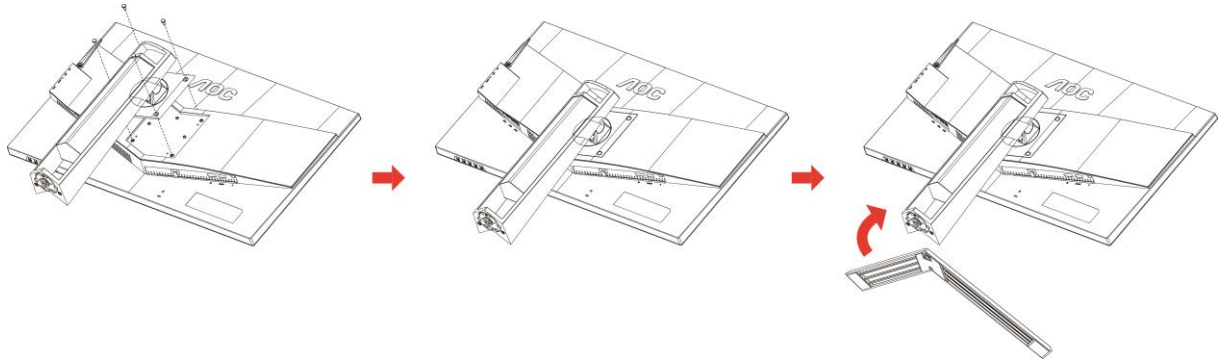

Remover:

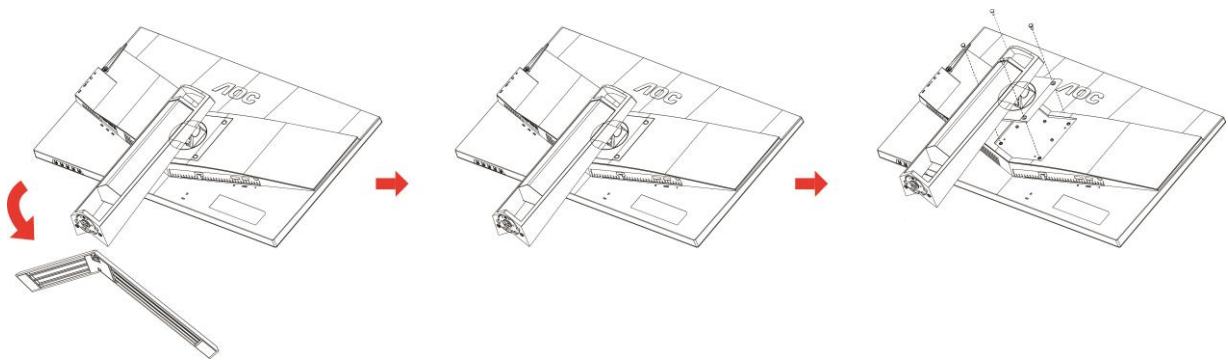

## Ajuste do ângulo de visão

Para melhor visualização, recomenda-se a olhar para a face total do monitor, e depois ajustar o ângulo do monitor conforme sua preferência.

Segure o suporte para que você não derrube o monitor quando muda o ângulo do monitor.

Você é capaz de ajustar o monitor conforme abaixo.

Ângulo de inclinação:  $-5^{\circ}$  ~  $23^{\circ}$

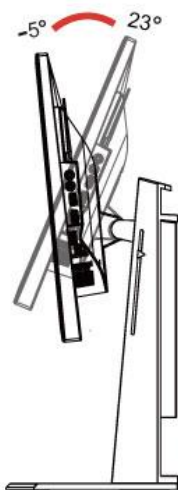

Ângulo de giro:  $-20^{\circ}$  ~  $20^{\circ}$

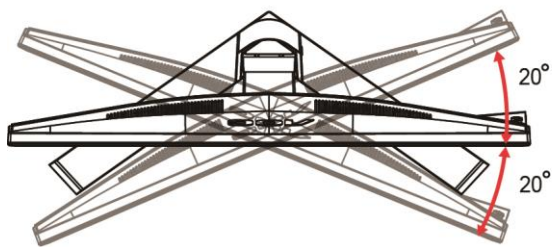

Ângulo de pivoteamento:  $0^{\circ}$  ~  $90^{\circ}$

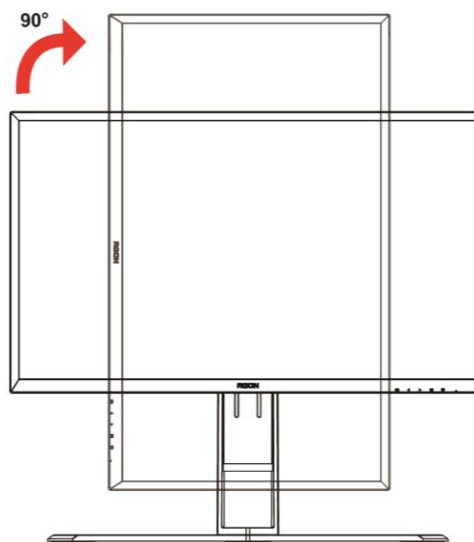

Ajuste de altura: 130mm

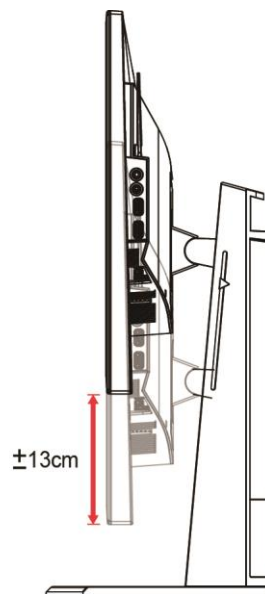

NOTA:

1. Não toque na tela LCD quando você mudar o ângulo. Pode causar danos ou quebrar a tela LCD.
2. A escala no suporte pode se lembrar qual o local é o seu favorito.

**Advertência:**

1. Para evitar potenciais danos na tela, como descamação do painel, certifique-se o monitor não fique inclinado para baixo por mais de  $-5$  graus.
2. Não pressione a tela enquanto ajusta o ângulo do monitor. Segure apenas pela moldura.

---

## Usando "MHL (Conexão de Alta Definição Móvel)"

### 1. "MHL" (Conexão de Alta Definição Móvel)

Este recurso permite que você aprecie vídeos e fotos (importados de um dispositivo móvel conectado que suporta MHL) na tela do produto.

- Para usar a função MHL, você precisa de um dispositivo móvel certificado MHL. Você pode verificar se seu dispositivo móvel é certificado MHL no website do fabricante do dispositivo. Para encontrar uma lista de dispositivos certificados MHL, visite o website oficial MHL (<http://www.mhlconsortium.org>).
- Para usar a função MHL, a última versão do software deve ser instalado no dispositivo móvel.
- Em alguns dispositivos móveis, a função MHL podem não estar disponíveis dependendo do desempenho ou funcionalidade do dispositivo.
- Uma vez que o tamanho da tela do produto é maior do que os dos dispositivos móveis, a qualidade da imagem pode degradar.
- Este produto é oficialmente certificado MHL. Se você encontrar qualquer problema ao usar a função MHL, por favor, contate o fabricante do dispositivo móvel.
- A qualidade da imagem pode piorar quando o conteúdo (importado do dispositivo móvel) com uma Resolução baixa é reproduzida no produto.

### Usando "MHL"

1. Conecte a micro porta USB do dispositivo móvel na porta [HDMI / MHL] no produto usando o cabo MHL.

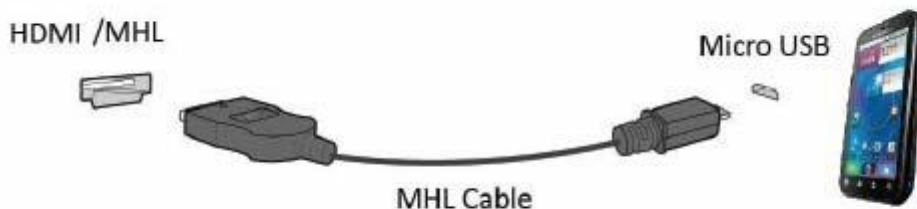

- Quando o cabo MHL é usado, [HDMI / MHL] é a única porta neste monitor que suporta a função MHL.
  - O dispositivo móvel deve ser adquirido separadamente.
2. Conecte o cabo de energia AC ao produto e a uma tomada de energia.
  3. Pressione o botão  e mude para HDMI / MHL para ativar o modo MHL.
  4. Após cerca de 3 segundos, a tela MHL será exibida se o modo MHL estiver ativo.

Observação: O tempo indicado "3 segundos mais tarde" pode variar, dependendo do dispositivo móvel.

### Quando o dispositivo móvel não está ligado ou não suportar MHL

- Se modo MHL não estiver ativado, embora o dispositivo móvel suporte MHL, verifique se a porta MHL do dispositivo é a porta MHL padrão caso contrário o adaptador MHL adicional habilitado é necessário.

## Conectando o Monitor

Conexões dos cabos na parte de trás do monitor e do computador:

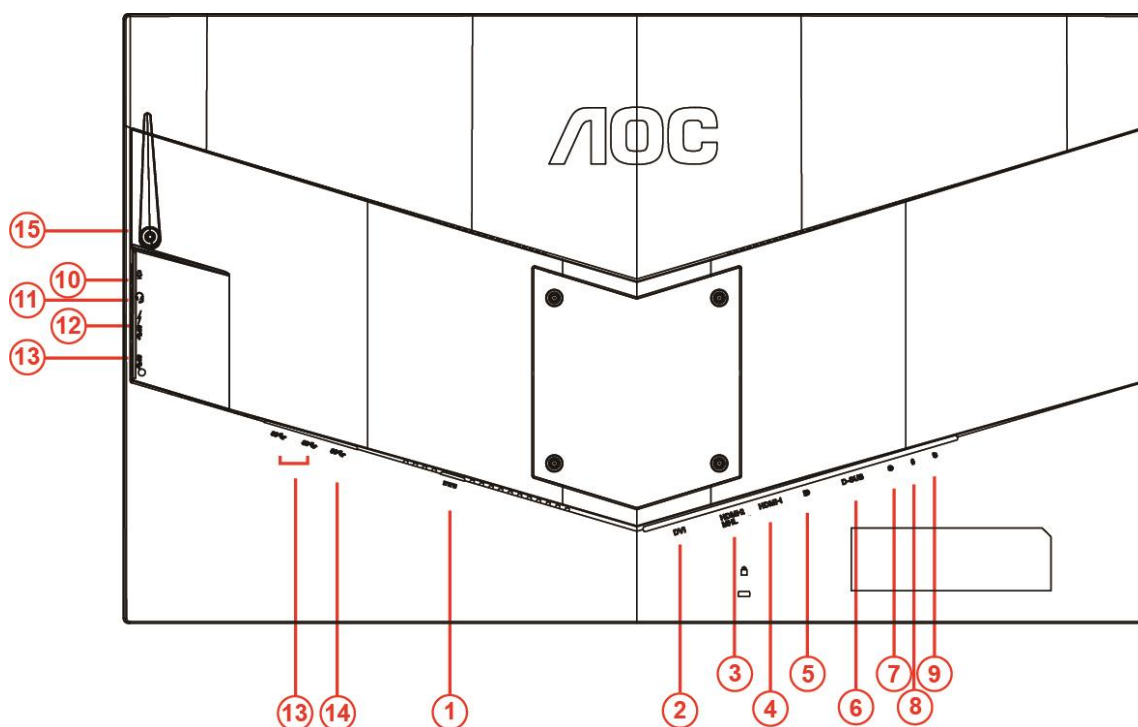

1	Potência	9	Porta de troca rápida
2	DVI Dual-link	10	Entrada do microfone
3	HDMI-2(HDMI1.4)/MHL	11	Fone de ouvido (Combinado com microfone)
4	HDMI-1(HDMI2.0)	12	USB3.0 downstream + carregamento rápido
5	DP	13	USB3.0 downstream
6	D-SUB	14	USB3.0 upstream
7	Entrada de linha de áudio	15	Ganchos de fones de ouvido
8	Saída de microfone		

Para proteger o equipamento, desligue sempre o PC e o monitor LCD antes de conectar.

- 1 Conecte o cabo de alimentação à porta DC na parte de trás do monitor.
- 2 Conecte uma extremidade do cabo D-Sub de 15 pinos para a parte de trás do monitor e ligue a outra extremidade à porta D-Sub do computador.
- 3 (Opcional - Requer uma placa de vídeo com porta DVI) - Conecte uma extremidade do cabo DVI à parte de trás do monitor e conecte a outra extremidade à porta DVI do computador.
- 4 (Opcional - Requer uma placa de vídeo com porta HDMI) - Conecte uma extremidade do cabo HDMI à parte de trás do monitor e conecte a outra extremidade à porta HDMI de computador.
- 5 (Opcional - Requer uma placa de vídeo com porta de Áudio) - Conecte uma extremidade do cabo de Áudio à parte de trás do monitor e conecte a outra extremidade à porta de áudio do computador.
- 6 (Opcional –Requer uma placa de vídeo com porta DP) –Conecte uma extremidade do cabo DP para a parte de trás do monitor e conecte a outra extremidade à porta DP do computador.

- 
- 7 Ligue o monitor e computador.
  - 8 O conteúdo de vídeo com resolução suportada:
    - VGA/MHL:1920x1080@ 60Hz(Maximum)
    - DVI Dual-Link/HDMI1.4: 1920x1080@144Hz(Maximum)
    - HDMI2.0/DP: 1920x1080@240Hz(Maximum)

Se o seu monitor exibir uma imagem, a instalação está completa. Se ele não apresentar uma imagem, consulte Solução de problemas.

---

# Requerimentos do sistema

## Função FreeSync

1. A função FreeSync está funcionando com DP/HDMI1/HDMI2

- DP : 48~240Hz
- HDMI1:48~240Hz(HDMI2.0)
- HDMI2: 48~120Hz(HDMI1.4)

2. Placa de vídeo compatível A lista recomenda é como a seguir, também pode ser verificada visitando [www.AMD.com](http://www.AMD.com)

- AMD Radeon R9 295X2
- AMD Radeon R9 290X
- AMD Radeon R9 290
- AMD Radeon R9 285
- AMD Radeon R7 260X
- AMD Radeon R7 260

# Montagem na parede

Preparando-se para instalar um Braço de montagem de parede opcional.

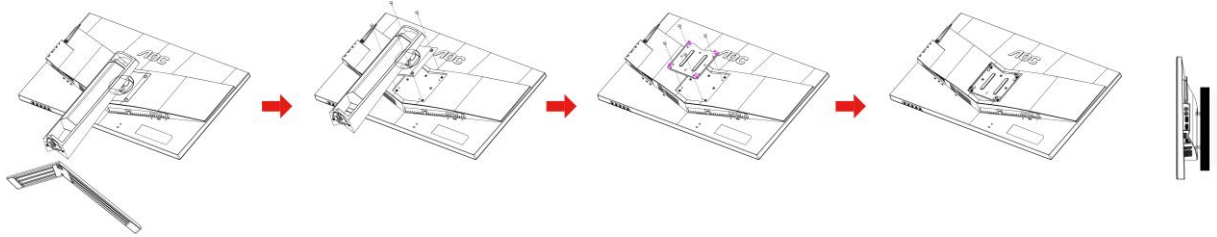

Este monitor pode ser ligado a um suporte de parede adquirido separadamente. Desligue a energia antes deste procedimento. Siga essas etapas:

- 1 Remova a base.
- 2 Siga as instruções do fabricante para montar o braço de parede.
- 3 Coloque o braço de montagem de parede na parte de trás do monitor. Alinhe os orifícios do suporte com os orifícios na parte de trás do monitor.
- 4 Insira os 4 parafusos nos orifícios e os aperte.
- 5 Reconectar os cabos. Consulte o manual do usuário que acompanha o suporte de parede de montagem opcional para as instruções de fixação à parede.

Nota: os furos para parafuso de fixação VESA não estão disponíveis para todos os modelos; verifique com o revendedor ou departamento oficial da AOC.

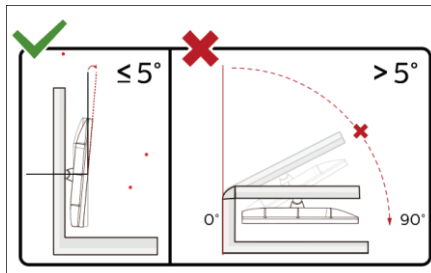

\*O desenho de visualização pode diferir daqueles ilustrados.

## Advertência:

- 1 Para evitar potenciais danos na tela, como descamação do painel, certifique-se o monitor não fique inclinado para baixo por mais de -5 graus.
- 2 Não pressione a tela enquanto ajusta o ângulo do monitor. Segure apenas pela moldura.



---

# Ajuste

## Teclas de atalho

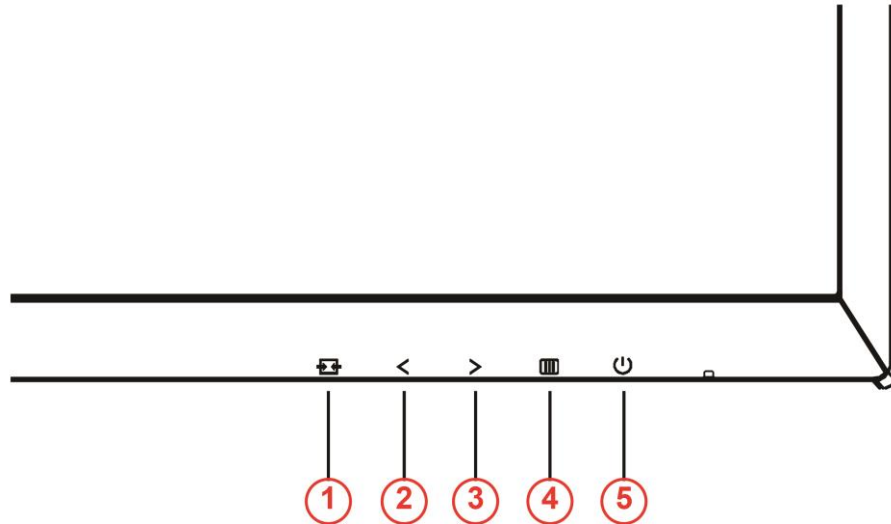

1	Fonte/Auto/Sair
2	Modo de Jogo/<
3	Controle de sombra />
4	Menu/Enter
5	Potência

### **Potência**

Pressione o botão Liga para ligar/desligar o monitor.

### **Menu/Enter**

Pressione para exibir o OSD ou confirmar a seleção.

### **Controle de sombra />**

Quando não há nenhum OSD, Pressione o botão Controle sombra para ativar a barra de ajuste

Controle sombra, Pressione <ou > ajustar contraste para imagem clara.

### **Modo de Jogo/<**

Quando não há nenhum OSD, pressione a tecla menos para abrir função de modo de jogo, em seguida, pressione <ou> para selecionar o modo de jogo (FPS, RTS, Corrida, Jogador 1, Jogador 2 ou Jogador 3) baseando-se em diferentes tipos de jogos.

### **Fonte/Auto/Sair**

---

Se não há OSD, pressione o botão Automático/Fonte continuamente por cerca de 2 segundos para realizar a configuração automática. Quando o OSD está fechado, pressionar o botão Fonte será a função da tecla de atalho Fonte. Pressione o botão Fonte continuamente para selecionar a fonte de entrada exibida na barra de mensagem, pressione o botão Menu/Entrar para alterar para a fonte selecionada.

## Troca Rápida

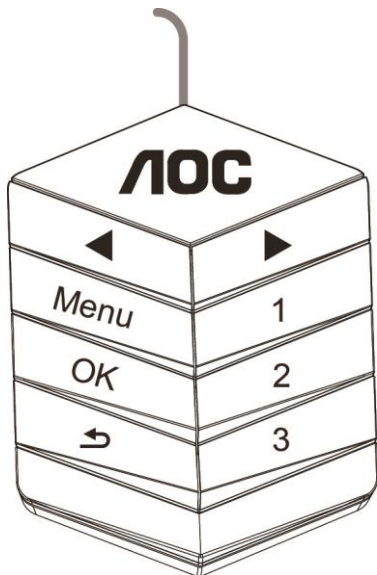

◀:

Quando não há nenhum OSD, pressione o botão ◀ para abrir função de modo de jogo, em seguida, pressione ◀ ou ▶ para selecionar o modo de jogo (FPS, RTS, Corrida, Jogador 1, Jogador 2 ou Jogador 3) baseando-se em diferentes tipos de jogos.

▶:

Quando não há nenhum OSD, Pressione o botão ▶ para ativar a barra de ajuste Controle sombra, Pressione ◀ or ▶ para ajustar contraste para imagem clara.

**Menu:**

Pressione o botão Menu para exibir o menu.

**OK:**

Pressione o botão OK para confirmar a seleção.

↶:

Pressione o botão ↶ para sair.

Se não há OSD, pressione ↶ continuamente por cerca de 2 segundos para realizar a configuração automática. Quando o OSD está fechado, pressionar o botão ↶ será a função da tecla de atalho Fonte. Pressione o botão ↶ continuamente para selecionar a fonte de entrada exibida na barra de mensagem, pressione o botão OK para alterar para a fonte selecionada.

**1:**

Pressione o botão 1 para selecionar o modo Jogador 1

**2:**

Pressione o botão 2 para selecionar o modo Jogador 2









**3:**

Pressione o botão 3 para selecionar o modo Jogador 3

# Configuração OSD

Instruções básicas e simples sobre as teclas de controle.







- 1) Pressione o -botão para ativar a janela OSD.
- 2) Pressione <ou> para navegar pelas funções. Uma vez que a função desejada estiver destacada, pressione o -botão para a ativar. Pressione <ou> para navegar através do sub-menu. Uma vez que a função desejada estiver destacada, pressione o botão  para a ativar.
- 3) Pressione < ou > para alterar as configurações da função selecionada. Pressione  para sair. Se você quiser ajustar qualquer outra função, repita os passos 2-3.
- 4) Função de Bloqueio de OSD: Para bloquear o OSD, pressione e segure o -botão enquanto o monitor está desligado e, em seguida, pressione o -botão para ligar o monitor. Para desbloquear o OSD - pressione e segure o -botão enquanto o monitor está desligado e, em seguida, pressione o -botão para ligar o monitor.

## Observações:

- 1) Se o produto tem apenas uma entrada de sinal, o item de "Seleção de Entrada" está desativado para ajuste.
- 2) Modos ECO (exceto o modo padrão), DCR, modo DCB e Aumento de Imagem, para estes quatro estados que apenas um estado pode existir..

## Luminance (Luminância)



1. Pressione  (Menu) para exibir o menu.
2. Pressione < ou > para selecionar  (Luminance (Luminância)), e pressione  para entrar.
3. Pressione < ou > para selecionar submenu, e pressione  para entrar.
4. Pressione < ou > para ajustar.
5. Pressione  para sair.

	Contrast (Contraste)	0-100	Contraste do Registro digital.	
	Brightness (Brilho)	0-100	Ajuste da Luz de fundo	
	Eco mode (Modo eco)	Standard (Padrão)		Modo Padrão
		Text (Texto)		Modo de Texto
		Internet		Modo de Internet
		Game (Jogo)		Modo de Jogo
		Movie (Filme)		Modo de Filme
		Sports (Esportes)		Modo de Esportes
	Gamma (Gama)	Gamma1 (Gama 1)		Ajuste para Gama1
		Gamma2 (Gama 2)		Ajuste para Gama 2
		Gamma3 (Gama 3)		Ajuste para Gama 3
	DCR	Off (Desligar)		Desativar taxa de contraste dinâmico
		On (Ligado)		Ativar taxa de contraste dinâmico

## Image Setup (Configuração de Imagem)









1. Pressione (Menu) para exibir o menu.
2. Pressione < ou > para selecionar (Image Setup (Configuração de Imagem)), e pressione para entrar.
3. Pressione < ou > para selecionar submenu, e pressione para entrar.
4. Pressione < ou > para ajustar.
5. Pressione para sair.

	Clock (Relógio)	0-100	Ajustar Relógio da imagem para reduzir ruído de linhas verticais.
	Phase (Fase)	0-100	Ajustar Fase da imagem para reduzir ruído de linhas horizontais
	Sharpness (Nitidez)	0-100	Ajustar a nitidez da imagem
	H. Position (Posição H.)	0-100	Ajustar posição horizontal da imagem.
	V. Position (Posição V.)	0-100	Ajustar posição vertical da imagem.

## Color Setup (Configuração de cor)







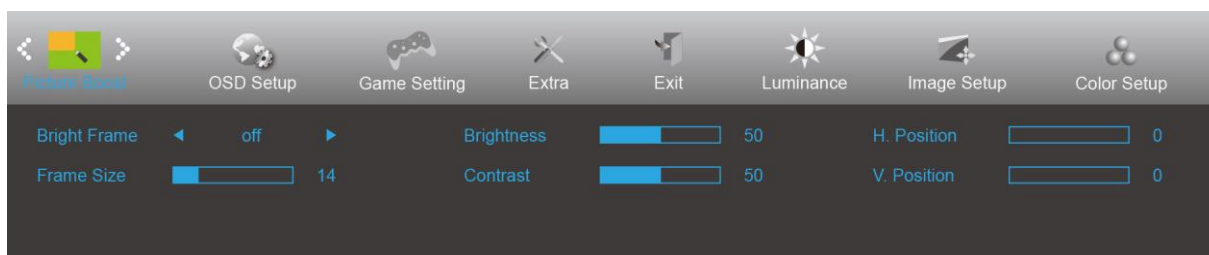

1. Pressione  (Menu) para exibir o menu.
2. Pressione < ou > para selecionar  (Color Setup (Configuração de cor)), e pressione  para entrar.
3. Pressione < ou > para selecionar submenu, e pressione  para entrar.
4. Pressione < ou > para ajustar.
5. Pressione  para sair.

	Color Temp. (Temperatura de cor)	Warm (Quente)		Lembrar temperatura de cor quente do EEPROM.
		Normal		Lembrar temperatura de cor normal do EEPROM.
		Cool (Frio)		Lembrar temperatura de cor fria do EEPROM.
		sRGB		Lembrar temperatura de cor sRGB do EEPROM.
	User (Usuário)	Red (Vermelho)		Ganho de vermelho do registro digital
		Green (Verde)		Ganho de verde do registro digital.
		Blue (Azul)		Ganho de azul do registro digital
	DCB Mode (Modo DCB)	Desligar		Desabilitar modo DCB
		Full Enhance (Melhorar total)		Ativar Modo Melhora Total
		Nature Skin (Pele natural)		Ativar Modo Pele Natural
		Green Field (Campo Verde)		Ativar Modo Campo Verde
		Sky-blue (Céu azul)		Ativar Modo Céu Azul
		AutoDetect (AutoDetecção)		Ativar Modo Auto Detecção
DCB Demo	Ligado ou desligado		Desativar ou Ativar Demonstração	

## Picture Boost (Aumento de Imagem)



1. Pressione  (Menu) para exibir o menu.
2. Pressione < ou > para selecionar  (Picture Boost (Aumento de Imagem)), e pressione  para entrar.
3. Pressione < ou > para selecionar submenu, e pressione  para entrar.
4. Pressione < ou > para ajustar.
5. Pressione  para sair.



	Bright Frame (Quadro Brilhante)	ligado ou desligado	Desativar ou Ativar Quadro Brilhante
	Frame Size (Tamanho do Quadro)	14-100	Ajustar Tamanho do Quadro
	Brightness (Brilho)	0-100	Ajustar Brilho do Quadro
	Contrast (Contraste)	0-100	Ajustar Contraste do Quadro
	H. Position (Posição H.)	0-100	Ajustar a posição horizontal do quadro
	V. Position (Posição V.)	0-100	Ajustar a posição vertical do quadro

### Nota :

Ajustar o brilho, contraste e posição do Quadro brilhante para melhor visualização.

## OSD Setup (Configuração OSD)







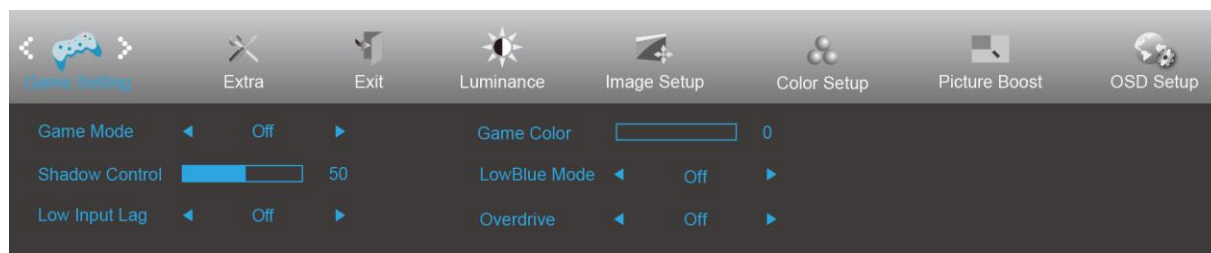

1. Pressione  (Menu) para exibir o menu.
2. Pressione < ou > para selecionar  (OSD Setup (Configuração OSD)), e pressione  para entrar.
3. Pressione < ou > para selecionar submenu, e pressione  para entrar.
4. Pressione < ou > para ajustar.
5. Pressione  para sair.

	Language (Idioma)		Selecionar o idioma do OSD
	Timeout (Tempo limite)	5-120	Ajustar o Tempo limite do OSD
	H. Position (Posição H.)	0-100	Ajustar posição horizontal de OSD
	V. Position (Posição V.)	0-100	Ajustar posição vertical de OSD
	Transparence (Transparência)	0-100	Ajuste a transparência do OSD
	Break Reminder (Lembrete de Pausa)	ligado ou desligado	Parar lembrete se o usuário trabalhar continuamente por mais de 1 hora
	DP Capability (Capacidade DP)	1.1/1.2	Se o conteúdo de vídeo DP suporta DP1.2, selecione DP1.2 para Capacidade DP, caso contrário, selecione DP1.1
	Volume	0-100	Ajuste de Volume.



## Game Setting (Configurações do Jogos)









1. Pressione  (Menu) para exibir o menu.
2. Pressione < ou > para selecionar  (Game Setting (Configurações do Jogos)), e pressione  para entrar.
3. Pressione < ou > para selecionar submenu, e pressione  para entrar.
4. Pressione < ou > para ajustar.
5. Pressione  para sair.

	Game Mode (Modo de Jogo)	FPS	Para jogar FPS (tiro em primeira pessoa) games. Melhora o nível escuro de detalhes do tema preto.
		RTS	Para jogar RTS (Estratégia em Tempo Real). Melhora a qualidade da imagem.
		Racing (Corrida)	Para jogar jogos de corrida, fornece tempo de resposta mais rápido e saturação de cor elevada.
		Gamer 1 (Jogador 1)	Configurações de preferências do usuário salvas como Jogador 1.
		Gamer 2 (Jogador 2)	Configurações de preferências do usuário salvas como Jogador 2.
		Gamer 3 (Jogador 3)	Configurações de preferências do usuário salvas como Jogador 3.
		off (desligado)	Sem otimização jogo Smartimage
	Shadow Control (Controle de sombra)	0-100	Controle de sombra padrão é 50, então o usuário final pode ajustar de 50 a 100 ou 0 para aumentar o contraste para imagem clara. 1. Se a imagem for muito escura para ser visto o detalhe de forma clara, ajuste de 50 a 100 para imagem clara. 2. Se a imagem for muito branca para ser visto o detalhe de forma clara, ajuste de 50 a 0 para imagem clara
	Low input Lag (Atraso de entrada baixa)	On/off (Ligar/Desligar)	Desligue buffer de quadros para diminuir a latência de entrada
	Game Color (Cor de Jogo)	0-20	Cor de Jogo fornecerá 0-20 níveis para ajustar a saturação para obter melhor imagem
LowBlue Mode (Modo de LowBlue)	Desligar/Fraco/ Médio/Forte	Diminua a onda de luz azul, controlando a temperatura de cor	
Overdrive	Weak (Fraco)	Ajustar o tempo de resposta.	
	Medium (Médio)		
	Strong (Forte)		
	Off (Desligar)		

## Extra





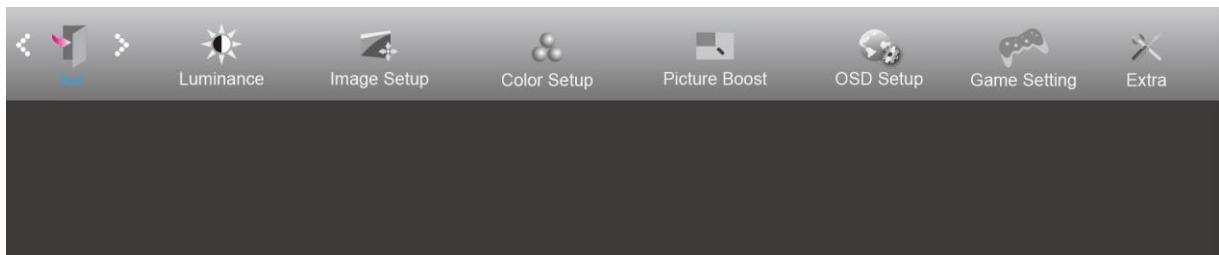

1. Pressione  (Menu) para exibir o menu.
2. Pressione < ou > para selecionar  (Extra), e pressione  para entrar.
3. Pressione < ou > para selecionar submenu, e pressione  para entrar.
4. Pressione < ou > para ajustar.
5. Pressione  para sair.

	Input Select (Seleção de Entrada)	AUTO/D-SUB/DVI/HDMI 1/HDMI2-MHL/DP	Selecionar fonte do sinal de entrada
	Auto Config. (Configuração Automática)	sim ou não	Auto ajustar a imagem para o padrão
	Off timer (Cronômetro de desligamento)	0-24Hrs	Selecionar hora para desligar DC
	Image Ratio (Proporção da imagem)	Amplo/4:3/1:1/17"(4:3) /19"(4:3) /19"(5:4) /19"W(16:10)/21.5"W(16:9) /22"W(16:10)/23"W(16:9) /23.6"W(16:9)/24" W(16:9)	Selecione proporção de imagem para exibição.
	DDC/CI	sim ou não	Ligar ou desligar o Suporte DDC/CI
	Reset (Reiniciar)	Yes (Sim)/ ENERGY STAR® No (Não)	Reiniciar o menu para o padrão. (ENERGY STAR® disponível para modelos seletivos.)
	Information (Informação)		Exibe as informações da imagem principal e fonte da sub-imagem

## Exit (Sair)



1. Pressione  (Menu) para exibir o menu.
2. Pressione < ou > para selecionar  (Exit (Sair)), e pressione  para entrar.
3. Pressione  para sair.

	Exit (Sair)		Sair do OSD principal
---	-------------	--	-----------------------

## Indicador de LED

Status	Cor do LED
Modo Energia total	Branco
Modo Ativo desligado	Laranja

# Resolução de problemas

Problema e Pergunta	Possível solução
<b>LED de energia não está aceso</b>	Verifique se o botão de energia está ligado e o cabo de energia está devidamente conectado a uma tomada elétrica aterrada e ao monitor.
<b>Não há imagens na tela</b>	<ul style="list-style-type: none"> <li>• O cabo de energia está corretamente ligado?</li> </ul> Verifique a conexão do cabo de energia e o fornecimento de energia. <ul style="list-style-type: none"> <li>• O cabo está conectado corretamente?</li> </ul> (Conectado com o cabo D-sub) Verificar conexão do cabo DB-15. (Conectado com o cabo DVI ) Verificar conexão do cabo DVI. * A entrada DVI não está disponível em todos os modelos. <ul style="list-style-type: none"> <li>• Se a energia estiver ligada, reinicie o computador para ver a tela inicial (a tela de início de sessão), que pode ser vista.</li> </ul> Se a tela inicial (a tela de início de sessão) aparecer, inicie o computador no modo aplicável (modo de segurança para o 7/8/10) e altere a frequência da placa de vídeo. (C(Consulte a configuração de resolução ideal) Se a tela inicial (a tela de início de sessão) não aparecer, contate o Centro de Assistência ou o seu representante. <ul style="list-style-type: none"> <li>• Consegue ver "Entrada não suportada" na tela?</li> </ul> Você pode ver esta mensagem quando o sinal da placa gráfica excede a frequência e resolução máximas que o monitor suporta corretamente. Ajuste a frequência e a resolução máxima que o monitor suporta corretamente. <ul style="list-style-type: none"> <li>• Verifique se os drivers AOC do monitor estão instalados.</li> </ul>
<b>A imagem está distorcida e tem problema de fantasmas e sombreamento</b>	Ajuste os controles de contraste e brilho. Pressione para ajustar automaticamente. Certifique-se de que você não está usando um cabo de extensão ou um comutador. Recomendamos ligar o monitor diretamente no conector de saída da placa de vídeo na parte de trás.
<b>A imagem pula, pisca ou tem padrão de onda</b>	Mova dispositivos elétricos que podem causar interferência elétrica o mais longe possível do monitor. Use o máximo de taxa de atualização que seu monitor é capaz na resolução que você está usando.
<b>Monitor não sai do modo Ativo desligado"</b>	O interruptor de energia do computador deve estar na posição Ligado. A placa de vídeo do computador deve estar devidamente encaixada em seu slot. Verifique se o cabo de vídeo do monitor está conectado corretamente ao computador. Verifique o cabo de vídeo do monitor e certifique-se de que nenhum pino está dobrado. Verifique se o seu computador está operacional pressionando o CAPS LOCK no teclado enquanto observa o LED de CAPS LOCK. O LED deve acender ou apagar depois de pressionar a tecla CAPS LOCK.
<b>Falta uma das cores primárias (vermelho, verde, ou azul)</b>	Verifique o cabo de vídeo do monitor e certifique-se de que nenhum pino está danificado. Verifique se o cabo de vídeo do monitor está conectado corretamente ao computador.
<b>A imagem da tela não está devidamente centrada ou redimensionada</b>	Ajuste Posição H e Posição V ou pressione a tecla de atalho (AUTO).
<b>A imagem tem defeitos de cores (o branco não parece branco)</b>	Ajuste a cor RGB ou selecione a temperatura de cor desejada.
<b>Distúrbios horizontais ou verticais na tela</b>	Use o modo desligar do Windows 7/8/10 para ajustar o CLOCK e FOCO. Pressione para ajustar automaticamente.
<b>Anomalias da imagem DP (V1.2)</b>	DP no menu OSD está definido para 1.1 ou redefinir.

---

<b>Regulamento e Serviço</b>	Consulte as Informações sobre regulamentos e serviços no manual do CD ou em <a href="http://www.aoc.com">www.aoc.com</a> (para encontrar o modelo que você compra no seu país e para obter informações sobre regulamentos e serviços na página Suporte).
------------------------------	--

# Especificação

## Especificação Geral

Painel	Nome de modelo	AG251FZ		
	Sistema de acionamento	LCD TFT colorido		
	Tamanho da imagem visível	Diagonal 62,2 cm		
	Espaçamento de pixel	0,2832mm(H) × 0,2802mm(V)		
	Vídeo	Interface analógica R, G, B e interface DVI e Interface HDMI e interface DP		
	Sinc. separada	H/V TTL		
	Visor colorido	16,7 milhões de cores		
Outros	Alcance de varredura horizontal	30k-83kHz(D-SUB/MHL) 30k-160kHz(DVI Dual-Link/HDMI1.4b) 30k-255kHz(HDMI2.0/DP)		
	Tamanho de varredura horizontal (Máximo)	543,744mm		
	Alcance de varredura vertical	23-76Hz(MHL) 50-76Hz(D-SUB) 50-146Hz(DVI Dual-Link/HDMI1.4b) 48-242Hz(HDMI2.0/DP)		
	Tamanho de varredura vertical (Máximo)	302,616mm		
	Melhor resolução predefinida	1920x1080@60Hz(D-SUB/MHL) 1920x1080@144Hz(DVI Dual-Link/HDMI1.4b) 1920x1080@240Hz(HDMI2.0/DP)		
	Plug & Play	VESA DDC2B/CI		
	Conector de entrada	VGA /DVI Dual-link / HDMI/ MHL /DP /entrada de áudio /USB		
	Sinal de entrada de vídeo	Analógico: 0,7 Vp-p (padrão), 75 Ohm, TMDS		
	Conector de saída	Saída de fone de ouvido, microfone		
	Fonte de Energia	20Vdc, 4,5A		
	Consumo de energia	Típico (Brilho = 90, Contraste = 50)	30W	
		(brilho = 100, contraste = 100)	≤70W	
		Em espera Modo	≤0,5W	
Off timer (Cronômetro de desligamento)	0~24 horas			
Altofalantes	3W x 2			
Características físicas	Tipo de conector	VGA \ DVI Dual-Link \ HDMI \ MHL \ DP \ entrada de áudio \ saída de fone de ouvido \ entrada de microfone \ saída de microfone \ USB3.0		
	Tipo de cabo de sinal	Removível		
	Dimensões e Peso:			
	Altura (com base)	415~545mm		
	Largura	567mm		
	Profundidade (com base)	218mm		
	Peso (monitor apenas)	6,5Kg		

Ambiental	Temperatura	Operacional	0°C~40°C
		Não operacional	-25°C~ 55°C
	Umidade	Operacional	10% a 85% (não-condensação)
		Não operacional	5% a 93% (não-condensação)
	Altitude	Operacional	0~ 5000 m (0~ 16404ft )
		Não operacional	0~ 12192m (0~ 40000ft )



## Modos de exibição predefinidos

PADRÃO	RESOLUÇÃO	FREQUÊNCIA HORIZONTAL (kHz)	FREQUÊNCIA VERTICAL (Hz)	Fonte
VGA	640x480@60Hz	31,469	59,94	Todos
	640x480@72Hz	37,861	72,809	Todos
	640x480@75Hz	37,5	75	Todos
	640x480@67Hz	35	66,667	Todos
	640x480@100Hz	51,08	99,769	Todos
	640x480@120Hz	61,91	119,518	Todos
Modo Dos	720x400@70Hz	31,469	70,087	Todos
SVGA	800x600@56Hz	35,156	56,25	Todos
	800x600@60Hz	37,879	60,317	Todos
	800x600@72Hz	48,077	72,188	Todos
	800x600@75Hz	46,875	75	Todos
	800x600@100Hz	63,68	99,662	Todos
	800x600@120Hz	77,43	119,854	Todos
XGA	1024x768@60Hz	48,363	60,004	Todos
	1024x768@70Hz	56,476	70,069	Todos
	1024x768@75Hz	60,023	75,029	Todos
	1024x768@100Hz	81,58	99,972	Todos
	1024x768@120Hz	98,96	119,804	Todos
SXGA	1280x1024@60Hz	63,981	60,02	Todos
	1280x1024@75Hz	79,976	75,025	Todos
Full HD	1920x1080@60Hz	67,5	60	Todos
	1920x1080@100Hz	114,6	99,898	DVI/HDMI/DP
	1920x1080@120Hz	139,1	119,93	DVI/HDMI/DP
	1920x1080@144Hz	158,1	144	DVI/HDMI/DP
	1920x1080@240Hz	274,52	239,964	HDMI1(HDMI2.0)/DP



## Atribuições dos Pinos

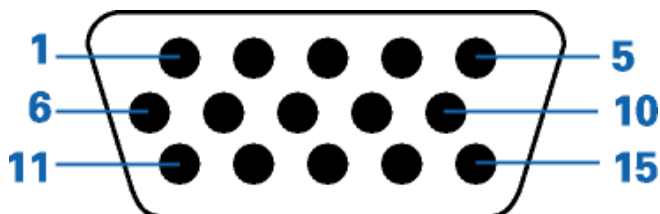

### Cabo de sinal de monitor colorido 15 pinos

Número do pino	Lado de 15 pinos do cabo de sinal	Número do pino	Lado de 15 pinos do cabo de sinal
1	Vídeo - Vermelho	9	+5V
2	Vídeo - Verde	10	Terra
3	Vídeo - Azul	11	N.C.
4	N.C.	12	Dados seriais DDC
5	Detecção do cabo	13	H-sync
6	GND-R	14	V-sync
7	GND-G	15	Clock do DDC
8	GND-B		

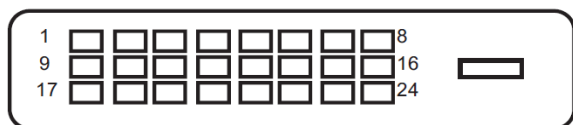

### Cabo de sinal de monitor colorido 24 pinos

Pino Nº	Nome do Sinal	Pino Nº	Nome do Sinal
1	Dados 2- TMDS	13	Dados 3+ TMDS
2	Dados 2+ TMDS	14	Alim. +5 V
3	TMDS data 2/4 Blindado	15	Terra (para +5 V)
4	Dados4- TMDS	16	Detecção de conexão a quente
5	Dados 4+ TMDS	17	Dados 0- TMDS
6	Clock do DDC	18	Dados 0+ TMDS
7	DDC Data	19	TMDS data 0/5 Blindado
8	N.C.	20	Dados 5- TMDS
9	Dados 1- TMDS	21	Dados 5+ TMDS
10	Dados 1+ TMDS	22	TMDS Clock Blindado
11	TMDS data 1/3 Blindado	23	TMDS Clock +
12	Dados 3- TMDS	24	TMDS Clock -

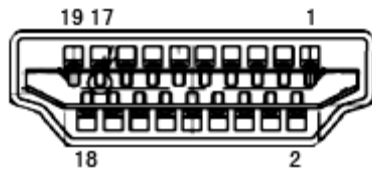

Pino Nº	Nome do Sinal	Pino Nº	Nome do Sinal	Pino Nº	Nome do Sinal
1.	Dados 2+ TMDS	9.	Dados 0- TMDS	17.	DDC/CEC Terra
2.	Blindagem de dados 2 TMDS	10.	Clock + TMDS	18.	Alim. +5 V
3.	Dados 2- TMDS	11.	Blindagem clock TMDS	19.	Detecção de conexão a quente
4.	Dados 1+ TMDS	12.	Clock - TMDS		
5.	Blindagem de dados 1 TMDS	13.	CEC		
6.	Dados 1- TMDS	14.	Reservado (N.C. no dispositivo)		
7.	Dados 0+ TMDS	15.	SCL		
8.	Blindagem de dados 0 TMDS	16.	SDA		

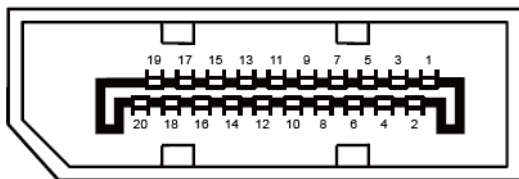

**Cabo de sinal de monitor colorido 20 pinos**

Pino Nº	Nome do Sinal	Pino Nº	Nome do Sinal
1	ML_Lane 3 (n)	11	TERRA
2	TERRA	12	ML_Lane 0 (p)
3	ML_Lane 3 (p)	13	CONFIG1
4	ML_Lane 2 (n)	14	CONFIG2
5	TERRA	15	AUX_CH (p)
6	ML_Lane 2 (p)	16	TERRA
7	ML_Lane 1 (n)	17	AUX_CH(n)
8	TERRA	18	Detecção de Hot Plug
9	ML_Lane 1 (p)	19	Retornar DP_PWR
10	ML_Lane 0 (n)	20	DP_PWR

---

## Plug and Play

### Recurso Plug & Play DDC2B

Este monitor está equipado com capacidades VESA DDC2B de acordo com a norma VESA DDC. Ele permite ao monitor informar o sistema anfitrião da sua identidade e, dependendo do nível de DDC usado, comunicar informações adicionais sobre suas capacidades de exibição.

O DDC2B é um canal bidirecional de dados baseado no protocolo I2C. O host pode solicitar informações EDID sobre o canal DDC2B.