

AOC

LCD-monitorin käyttöopas

I1601FWUX LED-taustavalo

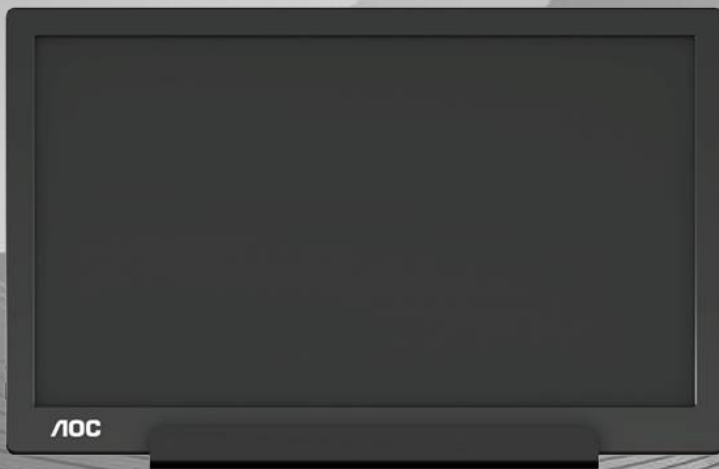

www.aoc.com

©2019 AOC. Kaikki oikeudet pidätetään.

Turvallisuus.....	3
Merkintätavat	3
Asennus.....	4
Puhdistus.....	5
Muuta.....	6
Asetus.....	7
Pakkauksen sisältö	7
Katsomiskulman säätäminen	8
Monitorin liittäminen.....	9
Säätäminen.....	10
Pikanäppäimet	10
OSD Setting (Kuvaruutuvalikon asetukset).....	11
Ohjain	12
i-Menu.....	12
e-Saver	13
Screen+	14
Määritä vika.....	15
Tekniset tiedot.....	16
Yleiset määrytykset.....	16
Esiasetetut näyttötilat.....	18
Plug and Play.....	19

Turvallisuus

Merkintätavat

Seuraavissa alaosioissa kuvataan tässä asiakirjassa käytetyt merkintätavat.

Huomautukset, vaarat ja varoitukset

Tässä oppaassa esiintyy tekstilohkoja, joiden vieressä näkyy kuvake ja joiden teksti on lihavoitua tai kursivoitua. Nämä lohkot ovat huomautuksia, vaaroja ja varoituksia, ja niitä käytetään seuraavasti:



HUOMAUTUS: HUOMAUTUS ilmaisee tärkeitä tietoja, jota auttavat hyödyntämään tietokonejärjestelmää paremmin.



VAARA: VAARA ilmaisee joko potentiaalista vaaraa laitteistolle tai tietojen menettämisestä. Kohdassa neuvotaan, miten ongelma vältetään.



VAROITUS: VAROITUS viittaa mahdolliseen tapaturmavaaraan. Kohdassa neuvotaan, miten vaara vältetään. Joissain tapauksissa varoitukset on merkitty toisella tavalla eikä niiden ohessa ole symbolia. Tällaiset varoitukset on esitetty viranomaisten määräysten edellyttämässä muodossa.

Asennus

! Älä aseta näyttöä epävakaaseen kärryyn, telineeseen, kolmijalkaan, kannattimeen tai pöydälle. Jos monitori putoaa, se voi aiheuttaa henkilövamman aiheuttaa vakavaa vahinkoa tälle tuotteelle. Käytä laitetta ainoastaan valmistajan suosittelemissa tai tuotteen kanssa myytävissä kärryissä, telineessä, kolmijalassa, kannakkeilla tai pöydällä. Noudata valmistajan ohjeita asentaessasi tuotetta ja käytä valmistajan suosittelemia kiinnitysvarusteita. Laitte- ja kärry-yhdistelmää tulee siirtää varovasti.

! Älä työnnä mitään esinettä näytön kotelon aukkoihin. Se voi vahingoittaa jännitteisiä osia ja aiheuttaa tulipalon tai sähköiskun. Älä koskaan kaada näytön päälle mitään nestettä.

! Älä aseta tuotteen etuosaa lattiaa päin.

! Jätä näytön ympärille hieman tilaa, kuten alla on näytetty. Muuten ilmanvaihto voi olla riittämätön, jolloin ylikuumeneminen voi aiheuttaa tulipalon tai vahingoittaa näyttöä.

! Vältäaksesi mahdollisen vahingon, esimerkiksi kehyksen kuoriutumisen paneelista, varmista, ettei monitori ole kallistunut alaspäin yli -5 astetta. Jos -5 asteen enimmäis-alaspäin kallistuskulma ylitetään, monitorin vahinko ei kuulu takuun piiriin.

Katso alta suositellut tuuletusalueet näytön ympärillä, kun näyttö on asennettu jalustaan:

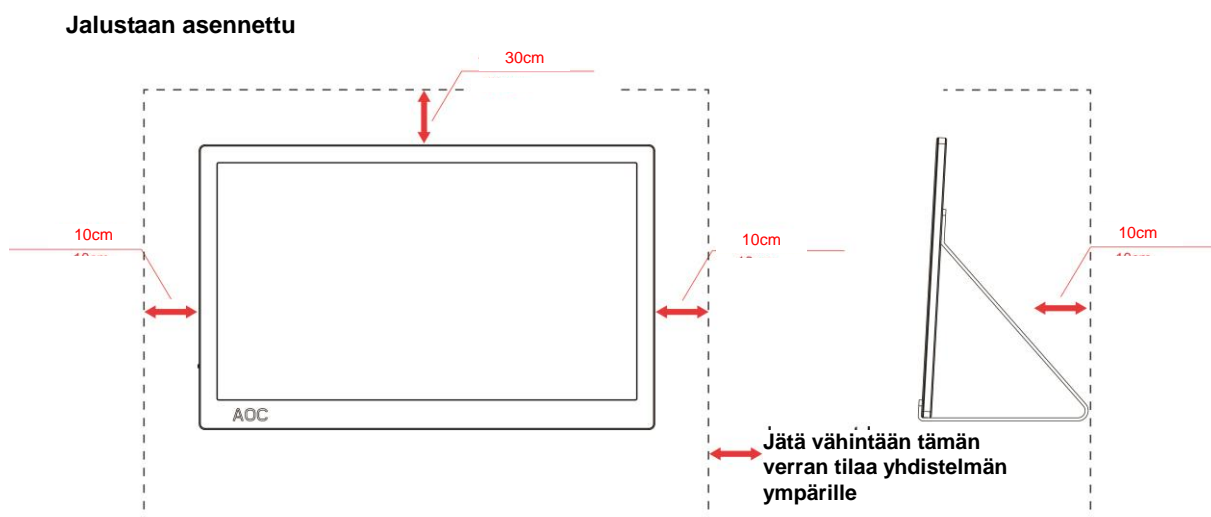

Puhdistus

⚠️ Puhdista kotelo säännöllisesti liinalla. Voit käyttää pehmeää pesuainetta tahrojen pyyhkimiseen voimakkaan pesuaineen asemesta, sillä se syövyttää tuotteen koteloa.

⚠️ Varmista puhdistaessasi, ettei pesuainetta pääse laitteen sisään. Puhdistusliina ei saa olla liian karkea, jottei se naarmuta näytön pintaa.

⚠️ Irrota virtajohto ennen tuotteen puhdistamista.





Muuta

 Jos tuotteesta tulee omituista hajua, ääntä tai savua, irrota virtajohto VÄLITTÖMÄSTI ja ota yhteys huoltokeskukseen.

 Varmista, ettei pöytä tai verhot tuki tuuletusaukkoja.

 Älä kohdista LCD-näyttöön rajuja tärinöitä tai iskuja käytön aikana.

 Älä kolhi tai pudota näyttöä käytön tai kuljetuksen aikana.

 Jos etupaneelissa kiiltävä pinta, näytön sijoittamista tulee miettiä, koska paneeli voi aiheuttaa häiritseviä heijastuksia ympäristön valosta ja kirkkaista pinnoista.

Asetus

Pakkauksen sisältö

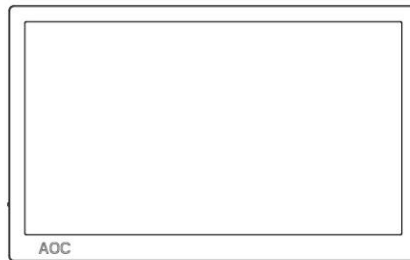

Monitori

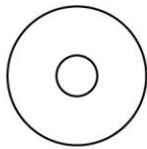

CD-käyttöopas

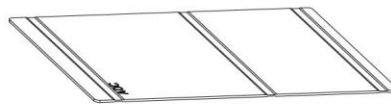

Älykäs kansi



USB Type-c -kaapeli

Katsomiskulman säätäminen

Optimaalista katsomista varten on suositeltavaa katsoa näyttöä suoraan edestä ja säätää sen jälkeen monitorin katsomiskulma halutuksi.

Pidä kiinni älykkäästä kannesta ja monitorista, ettei monitori kaadu, kun muutat sen kulmaa.

Voit säätää monitorin katsomiskulmaa 5° - 25°.

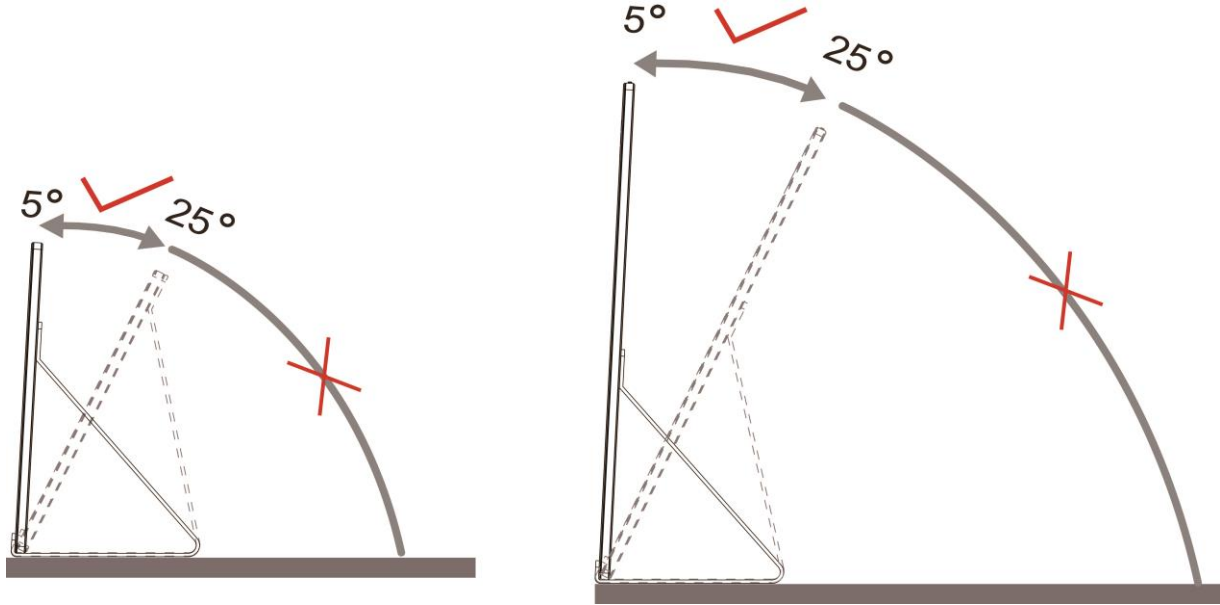

HUOMAUTUS:

1. Älä säädä katsomiskulmaa yli 5~25 astetta välttääksesi vahingoittumisen.
2. Pidä kiinni älykkäästä kannesta ja monitorista, ettei monitori kaadu, kun muutat sen kulmaa.
3. Älä kosketa nestekidenäyttöä katsomiskulmaa muuttaessasi. Se voi aiheuttaa vahinkoa tai murtaa nestekidenäytön.

AOC I1601FWUX -monitori tukee automaattista kääntötoimintoa näytön pitämiseksi pystysuorassa, kun sitä käännetään pysty- ja vaakasuunnan välillä.

Tärkeää: Asenna I-MENU (Versio 2.0 tai uudempi) CD-ROM-levyltä tai AOC-web-sivustolta.

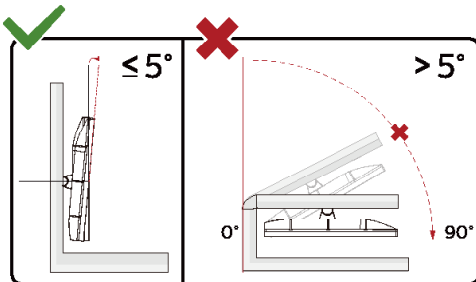

*Näyttö voi olla erilainen kuin kuvituksessa.

Varoitus

- 1 Näyttöruudun mahdollisen vahingoittumisen ehkäisemiseksi, kuten paneelin kuoriutumisen, varmista, ettei monitori ole kallistunut alaspäin yli -5 astetta.
- 2 Älä paina näyttöä, kun säädät monitorin kulmaa. Pidä kiinni vain kehyksestä

Monitorin liittäminen

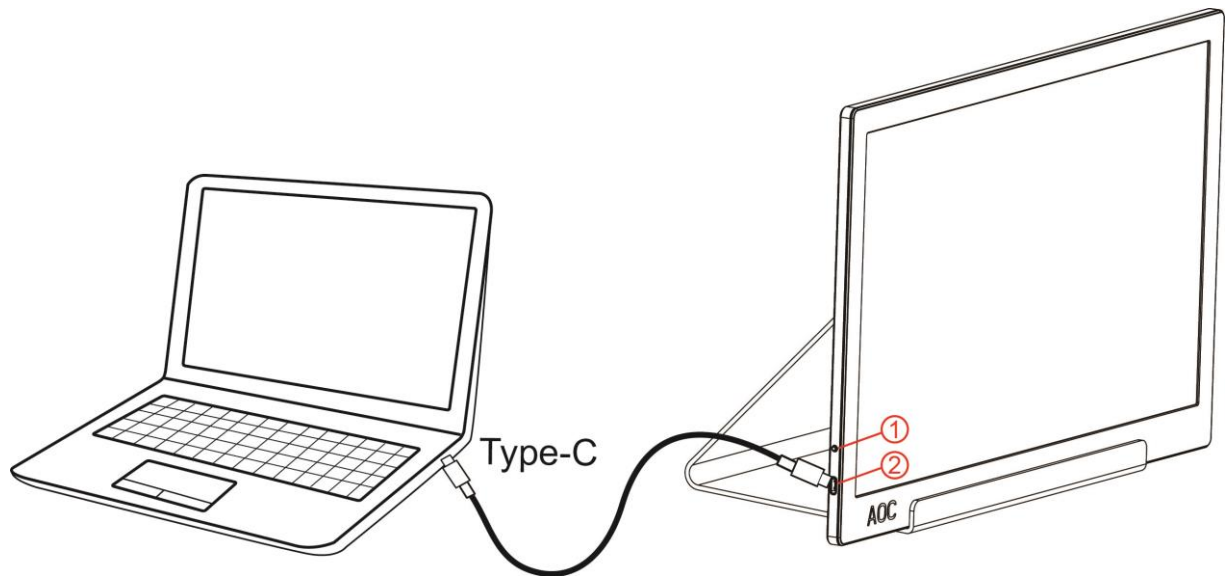

- 1 Virtapainike
- 2 USB Type-C

Kytke laitteen suojelemiseksi tietokone ja nestekidenäyttö aina pois päältä ennen liittämistä.

1. Liitä USB-kaapelin toinen pää USB-monitori ja toinen pää tietokoneeseen.
2. Tietokoneen pitäisi tunnistaa USB-monitori automaattisesti.

Jos näytössä näkyy kuva, asennus on valmis. Jos näytössä ei näy kuvaa, katso osiota Vianmääritys.

Säätäminen

Pikanäppäimet

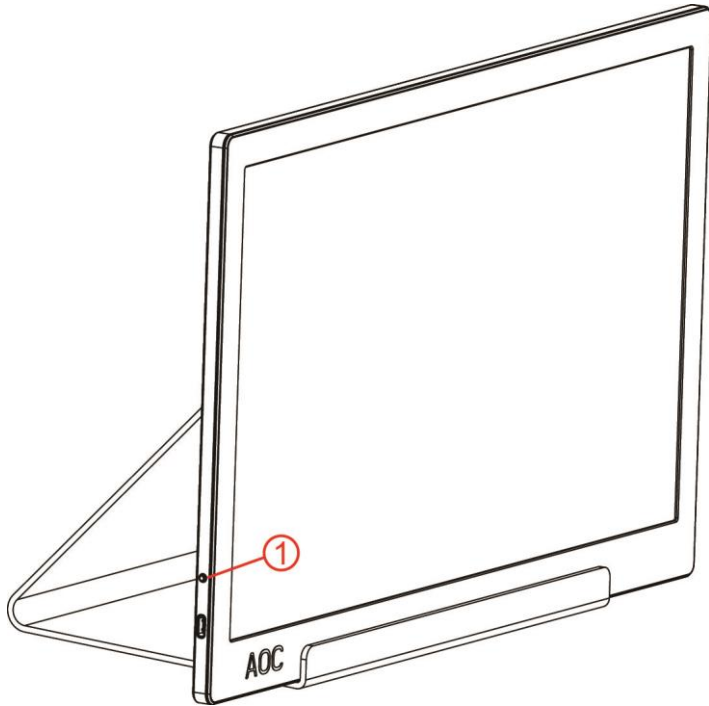

1	Virta/Valikko/Lisää
---	---------------------

Virta/Valikko/Lisää

Kun virta on pois päältä, paina -painiketta kytkeäksesi monitorin päälle

Kun virta on päällä, paina -painiketta tuodaksesi OSD-valikon näkyviin tai navigoidaksesi oikealle.







Kun virta on päällä, paina -painiketta jatkuvasti noin kolme sekuntia kytkeäksesi monitorin pois päältä.

OSD Setting (Kuvaruutuvalikon asetukset)

Ohjainpainikkeiden yksinkertainen ohje.



- 1). Paina alanäppäintä  aktivoitaksesi OSD-ikkunan.
- 2). Voit nyt valita minkä tahansa toiminnoista painamalla nopeasti toistuvasti alanäppäintä. Sininen ruutu siirtyy oikealle, kun painat näppäintä. Voit vapauttaa näppäimen, kun sininen ruutu korostaa valinnan, jonka haluat valita. Huomaa että valinta yksisuuntainen silmukka, joka siirtyy aina yhteen suuntaan ja palaa sitten valikon alkuun. Sininen ruutu jää valittuun toimintoon noin 3 sekunniksi ja toimintokuvake vilkkuu kolme kertaa vahvistaen OSD:n 1. valikkotasossa näkyvän valinnan ja vahvistaen sen.

Brightness (Kirkkaus)		0-100	Säädä kirkkautta välillä 0-100
Contrast (Kontrasti)		0-100	Säädä kontrastia välillä 0-100
Overdrive		Weak (Heikko)	Säädä vasteaikaa.
		Medium (Normaali)	
		Strong (Voimakas)	
		Off (Pois päältä)	
LowBlue Mode (Matala sininen-tila)		Weak (Heikko)	Vähennä sinistä valoaaltoa säätämällä värilämpötilaa
		Medium (Normaali)	
		Strong (Voimakas)	
		Off (Pois päältä)	
Language (Kieli)		English (Englanti), France (Ranska), Spanish (Espanja), Portuguese (Portugali), German (Saksa), Italian (Italia), Dutch (Hollanti), Swedish (Ruotsi), Finnish (Suomi), Polish (Puola), Czech (Tšekki), Russia (Venäjä), Korea, T Chinese (Perinteinen kiina), S Chinese (Standardi kiina), Japanese (Japani).	Valitse kuvaruutuvalikon kieli Englanti on oletusasetus.
Exit (Poistu)			Poistu kuvaruutuvalikosta

1. Päävalikko poistuu näkyvistä, jos mitään toimintaa ei tapahdu 3 sekuntiin.
2. Alivalikko poistuu näkyvistä, jos mitään toimintaa ei tapahdu 3 sekuntiin.
3. Ennen OSD-valikkoon siirtymistä monitori kytkeytyy pois päältä, kun alanäppäintä painetaan jatkuvasti yli 3 sekuntia.

Ohjain

i-Menu



Tervetuloa käyttämään AOC:n i-Menu-ohjelmistoon. i-Menu-ohjelmiston avulla näyttösi näyttöasetuksia on helppo muuttaa näyttövalikoista näytön OSD-painikkeiden sijaan. Suorita asennus loppuun seuraamalla asennusoppaan ohjeita.

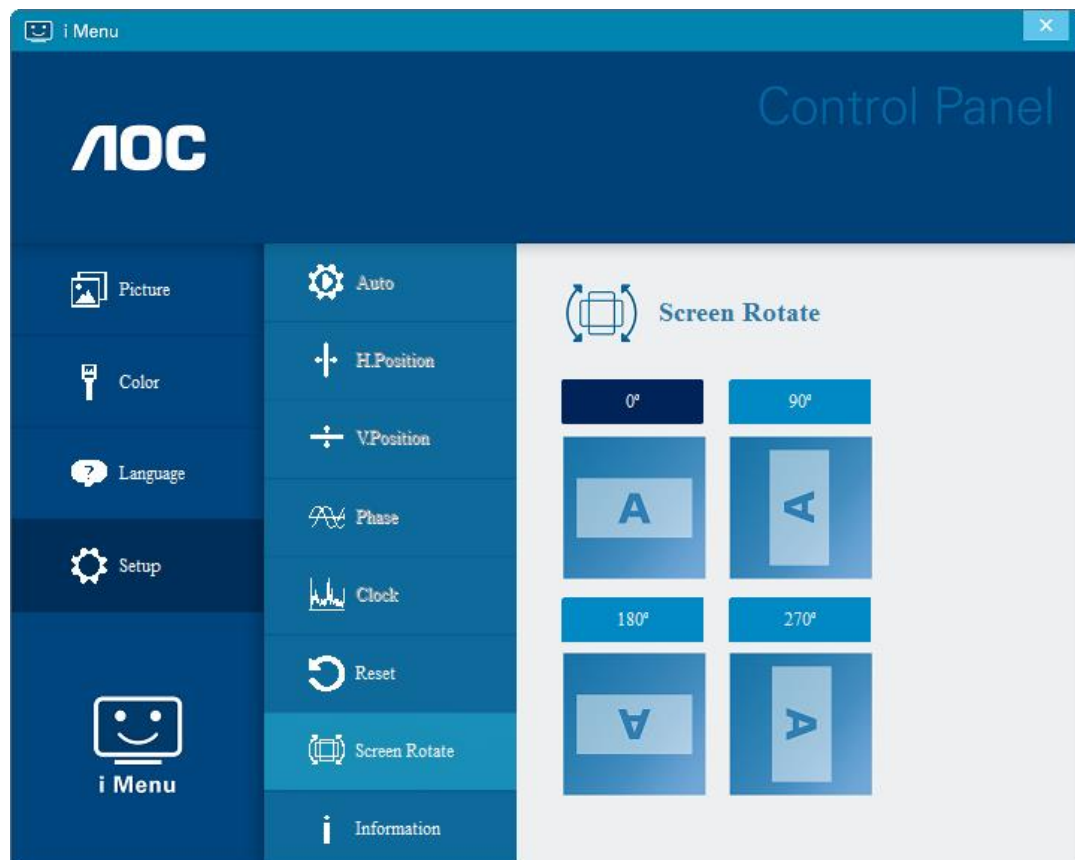

e-Saver



Tervetuloa AOC e-Saver -virranhallintaohjelmistoon! AOC e-Saverissä on Älykäs sammutus-toimintoja näyttöillesi mahdollistan näyttö oikea-aikaisen sammutuksen PC-laitteen ollessa missä tilassa tahansa (Päällä, Pois, Lepotila tai Näytönsäästäjä; todellinen sammutus tapahtuu asetustesi mukaisesti (katso esimerkki alla).

Aloita e-Saver-ohjelmiston asennus napsauttamalla "driver/e-Saver/setup.exe" ja suorita asennus asennusohjelman ohjeiden mukaisesti suorita ohjelmiston asennus loppuun.

Kunakin neljän tietokoneen tilan alapuolella olevasta pudotusvalikosta voit valita ajan (minuuteissa), jonka jälkeen näyttö sammutetaan automaattisesti. Esimerkin tilanne:

- 1) Näyttö ei sammuu koskaan, kun tietokone on päällä.
- 2) Näyttö sammuu automaattisesti 5 minuutin kuluttua, kun tietokone sammutetaan.
- 3) Näyttö sammuu automaattisesti 10 minuutin kuluttua, kun tietokone on lepo- tai valmiutilassa.
- 4) Näyttö sammuu automaattisesti 20 minuutin kuluttua siitä, kun näytönsäästäjä tulee näyttöön.

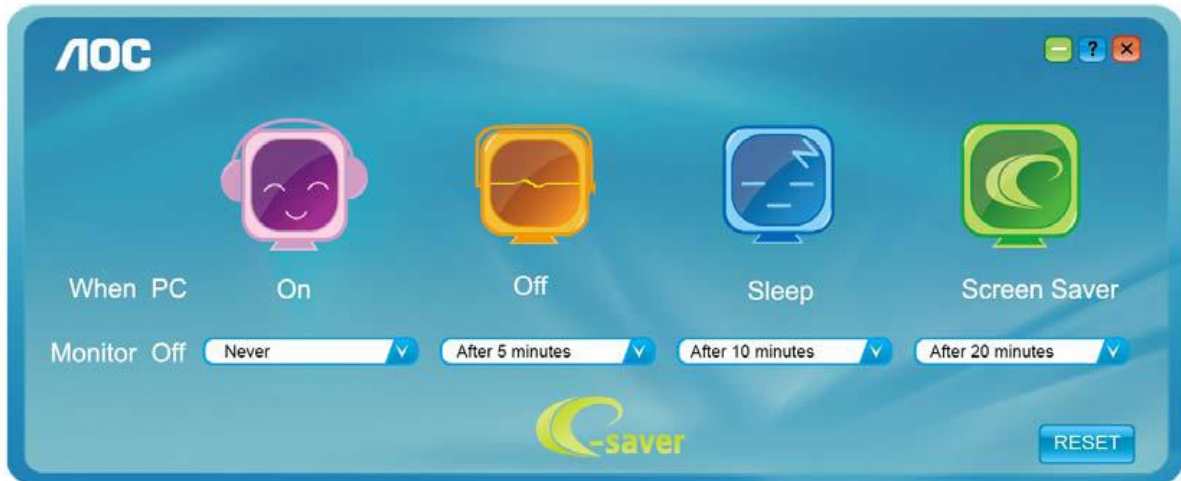

Voit palauttaa e-Saver-asetukset oletusasetuksiin napsauttamalla RESET (Nollaus).

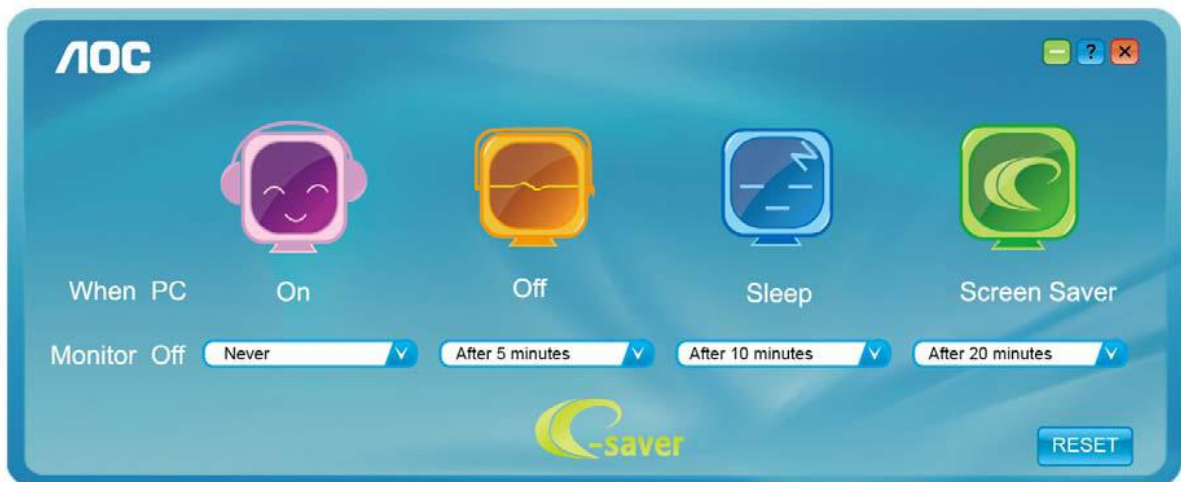

Screen+



Tervetuloa AOC:n "Screen+"-ohjelmistoon. Screen+-ohjelmisto on työpöydän jakotyökalu: se jakaa työpöydän eri paneeleihin ja jokaisessa paneelissa näkyy eri ikkuna. Sinun tarvitsee vain vetää ikkuna vastaavaan paneeliin, kun haluat käyttää sitä. Se tukee useita näyttöjä, mikä tekee käytöstä helpompaa. Noudata asennusohjeita asennukseen. Ohjelmisto tukee seuraavia käyttöjärjestelmiä: Windows 10, Windows 8, Windows 7.

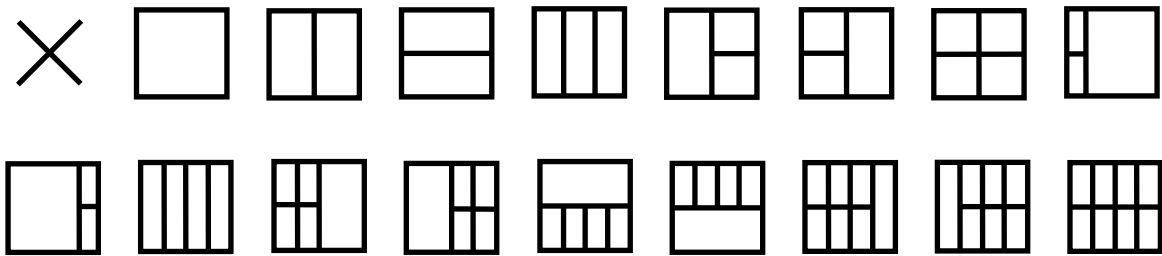

Määritä vika

Tässä osassa on vihjeitä mahdollisten ongelmien ratkaisuun. Tässä kerrotaan myös, kuinka ottaa yhteyttä AOC:hen, mikäli ilmenee ratkaisemattomia ongelmia. Ennen kuin soitat AOC-huoltokeskukseen, lue ensin tämän käyttöoppaan ja tietokoneen käyttöoppaan vianetsintäohjeet. Voit ehkä myös kääntyä järjestelmänvalvojan tai yrityksen teknisen tukihenkilöstön puoleen.

Ongelma ja kysymys	Mahdollinen ratkaisu
Monitori ei kytkeydy päälle	Tarkista liitännät. Varmista, että USB-kaapeli on liitetty lujasti monitoriin Irrota ja liitä USB-kaapeli uudelleen. Tarkista USB-kaapelin kunto. Jos kaapeli on kulunut rikki tai vahingoittunut, vaihda kaapeli. Jos liitännät ovat likaantuneet, pyyhi ne puhtaalla liinalla.
Näyttö on tyhjä, vaikka tietokoneessa on virta päällä	Varmista, että USB-kaapeli on liitetty oikein. Varmista, että tietokone on päällä, ja että se toimii. Tietokone voi olla lepo- tai virransäästötilassa tai näyttää tyhjää näytönsäästäjää. Siirrä hiiren kohdistinta "herättääksesi" tietokoneen.
Kuva "Hyppii" tai liikkuu aaltomaisella kuviolla	Siirrä mahdollisesti elektronista häiriötä aiheuttavat laitteet kauemmas monitorista.
Monitorin näyttö ei kierry, kun kierrät monitoria.	Varmista, että oikea I-MENU on asennettu oikein.
Säätely ja palvelu	Katso lisätietoja Säätelystä ja palvelusta CD-käyttöoppaasta tai osoitteesta www.aoc.com (löytääksesi mallin, jonka ostit maassasi ja löytääksesi Säätely- ja palvelutiedot tukisivulta.)

Tekniset tiedot

Yleiset määrittymiset

Paneeli	Mallinimi	I1601FWUX	
	Näyttöjärjestelmä	TFT-väri-LCD	
	Katsottavissa olevan kuvan koko	39,49cm (halkaisija)	
	Pikselikoko	0. 17925 (V) mm x 0. 17925 (P) mm	
	Näyttöväri	262K väriä	
	Pistekello	148,5MHz	
Muuta	Vaakaskannausalue	30~83KHz	
	Vaakaskannauskoko (maksimi)	344,16 mm	
	Pystyskannausalue	50Hz ~ 76Hz	
	Pystyskannauskoko (maksimi)	193,59 mm	
	Optimaalinen esiasetus-kuvatarkkuus	1920x1080@60Hz	
	Plug & Play	VESA DDC2B/CI	
	Tuloliitäntä	USB Type-C (DP Alt -tila)	
	Virtalähde	Notebook USB 5V	
	Tehonkulutus	Tyypillinen (kirkkaus = 90, kontrasti = 50)	6W
		(kirkkaus = 100, kontrasti = 100)	8W
Valmiustila		≤0,3W	
Off timer (Ajastin)	0-24 h		
Mitat ja paino:	Korkeus (jalustan kanssa)	235,2mm	
	Leveys	376,2mm	
	Syvyys	8,5 mm	
	Paino (vain monitori)	824g	
Ympäristö	Lämpötila:	Käyttö	0° - 40°C
		Säilytys	-25° - 55°C
	Kosteus:	Käyttö	10 % - 85 % (ei-kondensoituva)
		Säilytys	5% - 93% (ei-kondensoituva)
	Korkea paikka:	Käyttö	0 - 5 000 m
		Säilytys	0 - 12 192 m
Käyttöjärjestelmätuki	Windows 7		
	Windows 8		
	Windows 10		
	MacBook IOS vähintään 10.12.1 tai uudempi		

PS: I1601FWUX vain näyttölaitteena.



Yhteensopiva kaikkien DP Alt -tila PC - tai kannettavien tietokoneiden kanssa: Suositeltujen luettelo on seuraava.

Nro	Brändin nimi	Mallin nimi
1	Acer	SF713-51-M707
2	Acer	Chromebook 14 (CP5-471-312N)
3	Apple	New Macbook Pro 15-inch (MLH32TAA)
4	Apple	New MacBook Pro 13-inch (MLL42J/A)
5	Apple	Macbook MF855TA/A
6	Apple	MacBook 12-inch with Retina (MK4M2LL/A)
7	ASUS	Zenbook3 UX390UA-0081B7200U
8	ASUS	UX501VW
9	ASUS	ROG G752VT-DH72
10	Dell	Alienware 13 R3
11	Dell	Latitude E7370
12	Dell	XPS 15 9550 i5-6300HQ
13	Dell	Alienware 17 R3 (JS2BP72)
14	HP	Spectre x360 Conve 13-w010tu
15	HP	Chromebook 13 Pro G1
16	HP	ZBook 15 G3
17	Lenovo	P50 20ENCTO1WW
18	Lenovo	ThinkPad 13 20GJ003ETW
19	Lenovo	Yoga 900-13ISK
20	MSI	GS40 6QD-002TW
21	MSI	GT72 6QD
22	MSI	Vortex G65
23	Razer	BLADE STEALTH 12.5
24	Intel	NUC6I7KYYK
25	GIGABYTE	Z170X-UD5 TH

Esiasetetut näyttötilat

Vakio	Kuvatarkkuus	V. taajuus (kHz)	P. taajuus (Hz)
VGA	640x480@60Hz	31,469	59,94
VGA	640x480@72Hz	37,861	72,809
VGA	640x480@75Hz	37,5	75
SVGA	800x600@56Hz	35,156	56,25
SVGA	800x600@60Hz	37,879	60,317
SVGA	800x600@72Hz	48,077	72,188
SVGA	800x600@75Hz	46,875	75
XGA	1024x768@60Hz	48,363	60,004
XGA	1024x768@70Hz	56,476	70,069
XGA	1024x768@75Hz	60,023	75,029
SXGA	1280x1024@60Hz	63,981	60,02
SXGA	1280x1024@75Hz	79,976	75,025
WXGA+	1440x900@60Hz	55,935	59,887
WSXGA	1680x1050@60Hz	65,29	59,954
WSXGA	1680x1050@60Hz	64,674	59,883
HD	1920x1080@60Hz	67,5	60
***	1280x960@60HZ	60	60
IBM MODES DOS	640x350@70Hz	31,469	70,087
IBM MODES DOS	720x400@70Hz	31,469	70,087
MAC MODES VGA	640x480@67Hz	35	66,667
MAC MODES SVGA	832x624@75Hz	49,725	74,551
MAC MODES XGA	1024x768@75Hz	60,241	74,927

Plug and Play

Plug & Play DDC2B -ominaisuus

Tämä näyttö sisältää VESA DDC2B -tuen VESA DDC -standardin mukaisesti. Sen avulla näyttö voi ilmoittaa isäntäjärjestelmälle tietonsa ja riippuen käytetystä DDC-tasosta ilmaista lisätietoja sen näyttötoiminnoista.

DDC2B on kaksisuuntainen datakanava, joka perustuu I2C-protokollaan. Isäntä voi pyytää EDID-tietoja DDC2B-kanavan kautta.