

# AOC

## Navodila za uporabo LCD-monitorja

**I1601P** LED osvetlitev ozadja

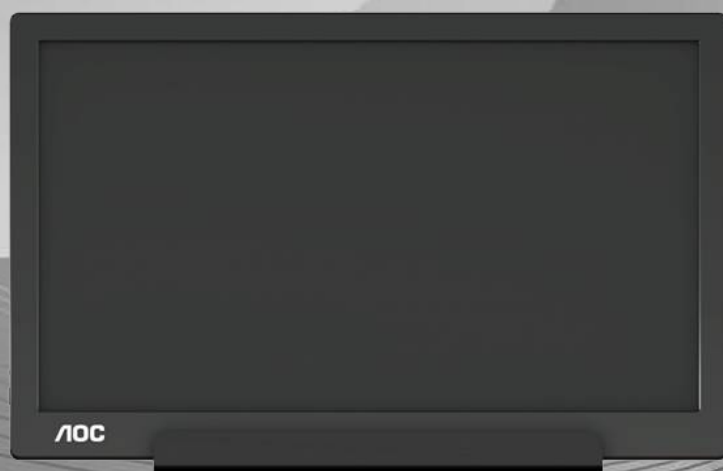

---

Varnost.....	3
Dogovorjene oznake.....	3
Namestitev.....	4
Čiščenje.....	5
Drugo.....	6
Nastavitev.....	7
Vsebina paketa.....	7
Prilagajanje zornega kota.....	8
Priklop monitorja.....	9
Prilagajanje.....	10
Hitre tipke.....	10
OSD Setting (Nastavitve OSD).....	11
Gonilnik.....	12
i-Menu.....	12
e-Saver.....	13
Screen+.....	14
Odpravljanje težav.....	15
Specifikacije.....	16
Splošne specifikacije.....	16
Prednastavljeni načini zaslona.....	17
Plug and Play.....	18

---

# Varnost

## Dogovorjene oznake

Naslednja podpoglavja opisujejo dogovorjene oznake, uporabljene v tem dokumentu.

### Opombe, svarila in opozorila

V priročniku so nekateri deli besedil opremljeni z ikono in natisnjeni odebeljeno ali ležeče. Ti deli so opombe, svarila in opozorila in se uporabljajo, kot sledi:



**OPOMBA:** OPOMBA označuje pomembne informacije, ki vam pomagajo bolje uporabljati vaš računalniški sistem.



**POZOR:** POZOR označuje možnost poškodbe strojne opreme ali izgubo podatkov in vam svetuje, kako se težavi izogniti.



**OPOZORILO:** OPOZORILO označuje nevarnost telesne poškodbe in vam pove, kako se težavi izogniti. Nekatera opozorila se lahko pojavijo v drugačnih oblikah brez ikone. V takšnih primerih je točna predstavitev opozorila določena s strani nadzornega organa.

## Namestitev

**!** Monitorja ne postavljajte na nestabilno držalo, stojalo, konzolo ali mizo. Če monitor pade, lahko poškoduje osebo in povzroči resno škodo na izdelku. Uporabite samo držala, stojala, konzole oziroma mize, ki jih priporoča proizvajalec ali pa so priloženi izdelku. Pri nameščanju izdelka sledite navodilom proizvajalca in uporabljajte le namestitvene dodatke, ki jih priporoča proizvajalec. Izdelek na stojalu je treba premikati zelo pazljivo.

**!** V režo monitorjevega ohišja ne potiskajte nobenih predmetov. To lahko poškoduje električne dele, kar povzroči požar ali električni udar. Po monitorju nikoli ne polivajte tekočin.

**!** Sprednje strani monitorja ne polagajte na tla.

**!** Okoli monitorja pustite nekaj prostora, kot je prikazano spodaj. V nasprotnem primeru je lahko kroženje zraka nezadostno, zato lahko pregrevanje povzroči požar ali poškodbe na monitorju.

**!** Če želite preprečiti morebitne poškodbe, npr. odstopanje plošče iz okvirja, zagotovite, da monitor ni nagnjen navzdol za več kot  $-5$  stopinj. Če prekoračite največji dovoljeni kot navzdol, ki znaša  $-5$  stopinj, jamstvo ne krije morebitnih poškodb monitorja

Spodaj so prikazana priporočena prezračevalna območja okoli monitorja, če je ta nameščen na stojalo:

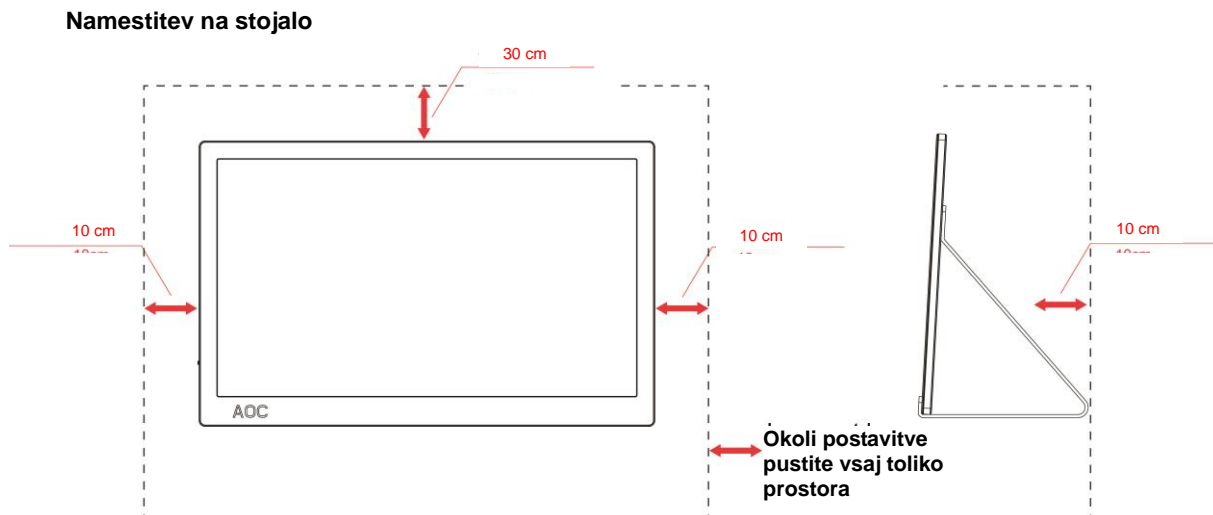

---

## Čiščenje

**!** Ohišje redno čistite s krpo. Za odstranjevanje madežev lahko uporabite blag detergent, ne uporabljajte pa močnih detergentov, saj ti lahko razžrejo ohišje izdelka.

**!** Pri čiščenju pazite, da detergent ne bo kapljal v notranjost izdelka. Čistilna krpa naj ne bo pregroba, saj bo sicer opraskala površino zaslona.

**!** Pred čiščenjem izdelka odklopite napajalni kabel.



---

## Drugo

 Če iz izdelka prihaja čuden vonj, zvok ali dim, TAKOJ odklopite napajalni kabel in stopite v stik s servisnim centrom.

 Prepričajte se, da kakšna miza ali zavesa ne ovira prezračevalnih odprtín.

 Med delovanjem LCD-monitor ne sme biti izpostavljen večjim vibracijam oziroma močnim udarcem.

 Med njegovim delovanjem oziroma transportom, pazite, da monitorja ne izpostavljate udarcem oziroma padcem.

 Pri zaslonih s sijočim okvirjem naj uporabnik pazi pri postavitvi zaslona, saj lahko okvir povzroči moteče odseve bližnje svetlobe in svetlih površin.

---

# Nastavitev

## Vsebina paketa

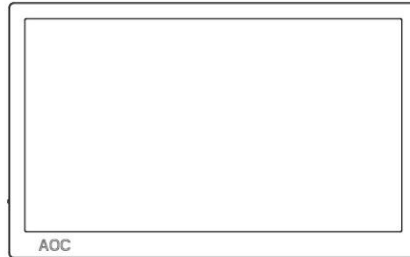

Monitor

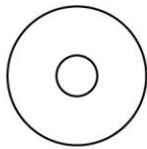

Navodila na CD-ju

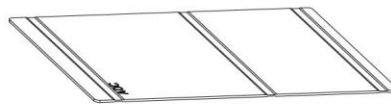

Pametni pokrov



Kabel USB tipa C/A

---

## Prilagajanje zornega kota

Za najboljše gledanje priporočamo, da monitor pogledate pod pravim kotom, nato pa ga nastavite na zorni kot po svoji izbiri.

Med prilagajanjem zornega kota monitorja pametni pokrov in monitor držite, da boste preprečili padec monitorja.

Kot monitorja lahko prilagodite od 5° do 25°.

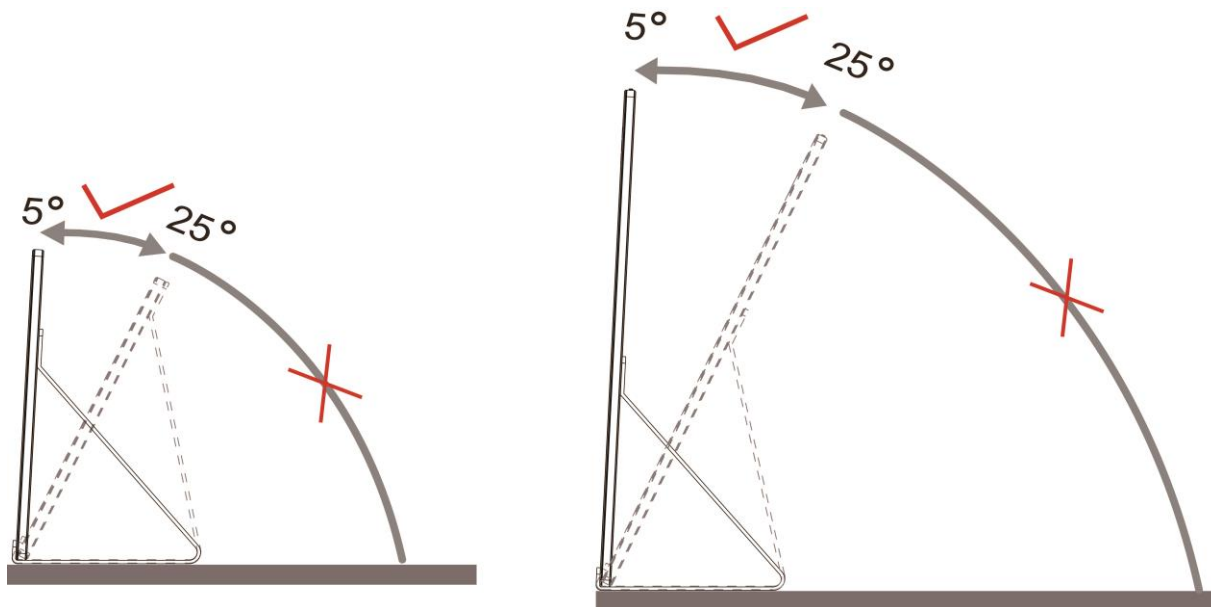

### OPOMBA:

1. Zornega kota ne nastavite na več kot 5~25 stopinj, sicer lahko poškodujete monitor.
2. Med prilagajanjem zornega kota monitorja pametni pokrov in monitor držite, da boste preprečili padec monitorja.
3. Med spreminjanjem kota se ne dotikajte LCD-zaslona. LCD-zaslon se lahko poškoduje ali zlomi.

Monitor AOC I1601P podpira funkcijo samodejnega zasuka slike, s katero ostane prikaz na zaslonu pokončen, ko monitor zavrtite iz pokončnega v ležeči položaj in obratno.

**Pomembno:** S CD-ROM-a ali spletnega mesta AOC namestite I-MENU (različica 2.0 ali novejša).

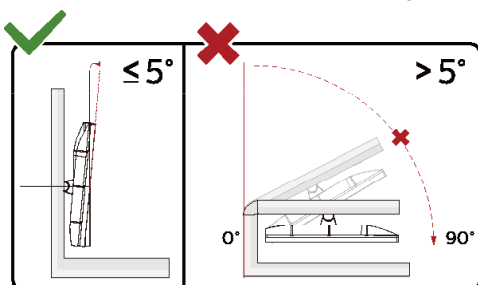

\* Izdelek se lahko razlikuje od monitorja, prikazanega na sliki.

### OPOZORILO:

- 1 Če želite preprečiti morebitne poškodbe zaslona, kot je odstopanje plošče, zagotovite, da monitor ni nagnjen navzdol za več kot -5 stopinj.
- 2 Med prilagajanjem kota monitorja ne pritiskajte na zaslon. Pridržite samo okvir.



---

## Priklop monitorja

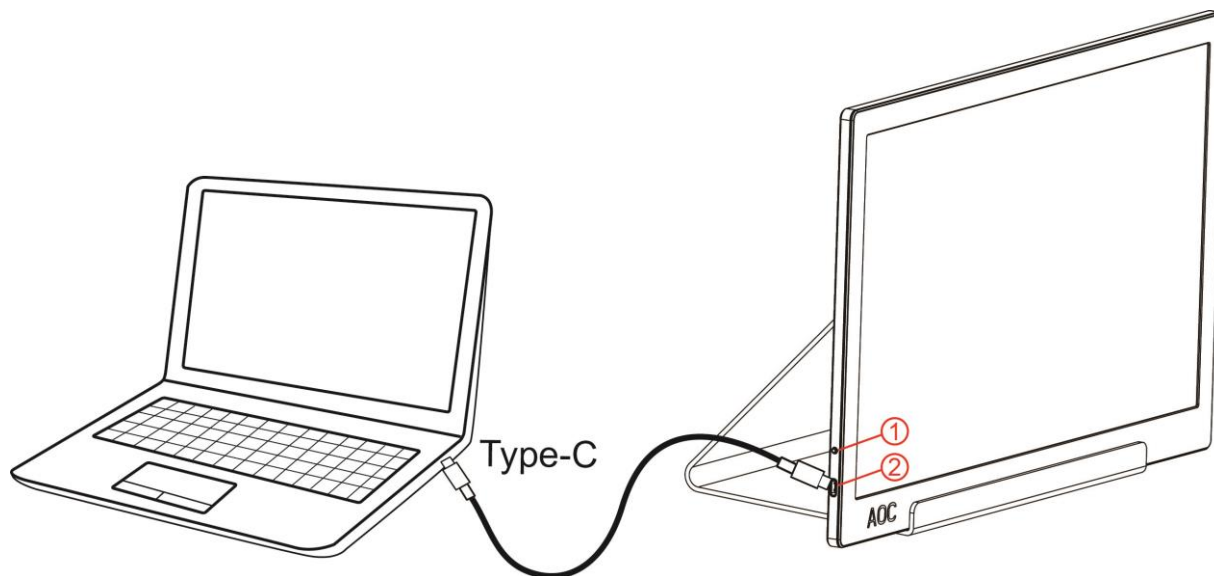

- 1 Gumb za vkl./izkl.
- 2 USB tipa C/A

Za zaščito opreme pred priklopljanjem vedno izklopite računalnik in LCD-monitor.

1. En konec USB-kabla priklopite v USB-monitor, drug konec pa v računalnik.
2. Vaš računalnik bi moral USB-monitor zaznati samodejno.

Če se na monitorju prikaže slika, je postopek namestitve dokončan. Če monitor slike ne prikaže, glejte poglavje Odpravljanje težav.

Use Type C to Type C cable, OSD show USB C

Use Type C to Type A , OSD show Display link

---

# Prilagajanje

## Hitre tipke

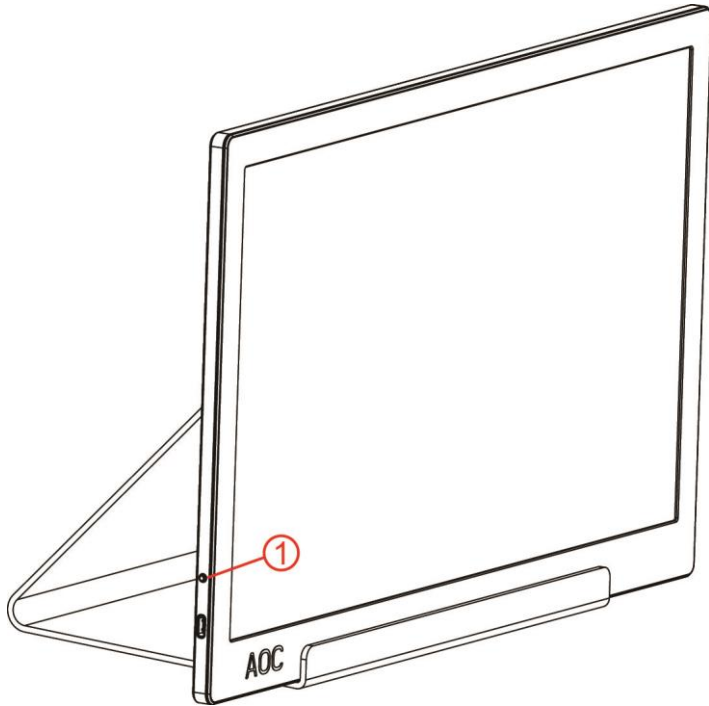

1	Napajanje/meni/povišanje
---	--------------------------

### Napajanje/meni/povišanje

Kadar je monitor izklopljen, pritisnite gumb , da ga vklopite.

Kadar je monitor vklopljen, pritisnite gumb , da prikažete OSD ali se pomaknete v desno.







Kadar je monitor vklopljen, pritisnite gumb , in ga držite približno 3, da ga izklopite.

## OSD Setting (Nastavitve OSD)

Osnovna in enostavna navodila na kontrolnih tipkah.



- 1). Za aktivacijo okna OSD pritisnite spodnjo tipko .
- 2). Zdaj lahko izberete eno od funkcij, tako da hitro večkrat zapored pritisnete spodnjo tipko. Modro okence se bo med pritiskanjem tipke premikalo v desno. Ko z modrim okencem označite možnost, ki jo želite izbrati, lahko spustite tipko. Upoštevajte, da se okence vedno premika v eno smer, nato pa vrne na začetek menija. Modro okence bo na izbrani funkciji ostalo približno 3 sekunde in ikona funkcije bo trikrat utripnila, da potrdite možnost, ki je na 1. plasti OSD, in jo aktivirate.

Brightness (Svetlost)		0-100	Nastavite svetlost od 0~100.
Contrast (Kontrast)		0-100	Nastavite kontrast od 0~100.
Overdrive		Off (Izklop)	Prilagodite odzivni čas.
		Weak (Šibko)	
		Medium (Srednje)	
		Strong (Močno)	
LowBlue Mode (Način šibke modre svetlobe)		Off (Izklop)	Z nastavitvijo temperature barve zmanjšajte val modre svetlobe
		Multimedia (Večpredstavnost):	
		Internet	
		Office (Pisarna) Reading (Branje)	
HDR Mode (Način HDR)		Off (Izklop)	Nastavite kontrast v načinu HDR
		HDR Picture (Slika HDR)	
		HDR Movie (Film HDR)	
		HDR Game (Igra HDR)	
Language (Jezik)		English Français Español Português Deutsch Italiano Nederlands Svenska Suomi Polski Čeština Русский 한국어 Türkçe Українська 繁體中文 简体中文 日本語	Izberite jezik OSD. Privzeta nastavitvev je angleščina.
Exit (Izhod)			Izhod iz glavnega zaslonskega menija

1. Glavni meni bo izginil, če približno 3 sekund ne boste naredili ničesar.
2. Podmeni bo izginil, če približno 3 sekund ne boste naredili ničesar.
3. Pred vstopom v meni OSD se bo monitor izklopil, če boste spodnjo tipko pritisnili in držali več kot 3 sekunde.

---

# Gonilnik

## i-Menu



Dobrodošli v programski opremi AOC »i-Menu«. i-Menu poenostavi prilagajanje nastavitve zaslona z uporabo zaslonskih menijev namesto gumbov OSD na monitorju. Za dokončanje namestitve upoštevajte namestitveni vodič (Some devices are not compatible.)

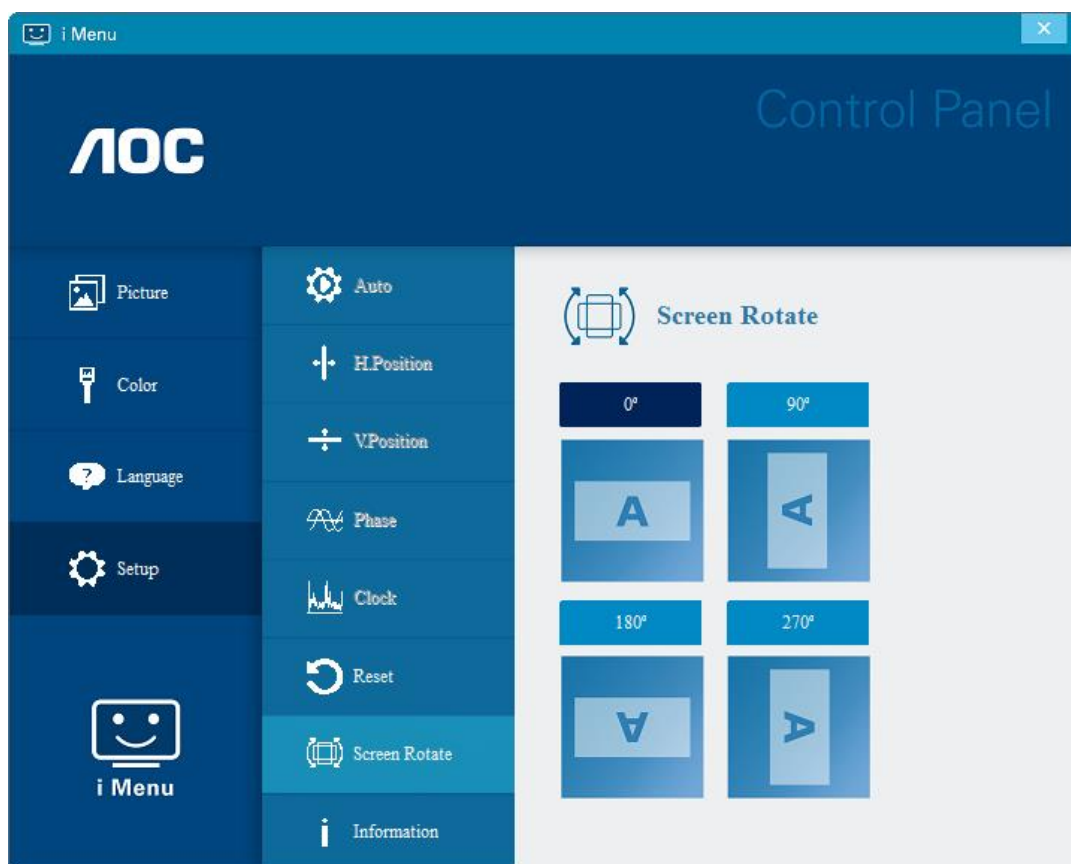

## e-Saver



Dobrodošli v programski opremi za upravljanje porabe energije monitorja AOC e-Saver! Oprema AOC e-Saver vključuje funkcije pametne zaustavitve, ki monitorju omogočajo pravočasen izklop, ko je računalnik v katerem koli stanju (vklop, izklop, spanje ali ohranjevalnik zaslona); dejanski čas zaustavitve je odvisen od vaših prednostnih nastavitev (glejte spodnje primere).

Za zagon namestitve programske opreme e-Saver kliknite na »driver/e-Saver/setup.exe«, nato pa za dokončanje namestitve programske opreme sledite čarovniku.

V okviru vsakega od štirih stanj računalnika lahko iz spustnega menija izberete želeni čas (v minutah) za samodejni izklop monitorja. Spodnja slika prikazuje naslednji primer:

- 1) Ko je računalnik vklopljen, se monitor ne izklopi.
- 2) Potem ko računalnik izklopite, se monitor samodejno izklopi po 5 minutah.
- 3) Potem ko računalnik preklopi v stanje spanja/pripravljenosti, se monitor samodejno izklopi po 10 minutah.
- 4) Potem ko se vklopi ohranjevalnik zaslona, se monitor samodejno izklopi po 20 minutah.

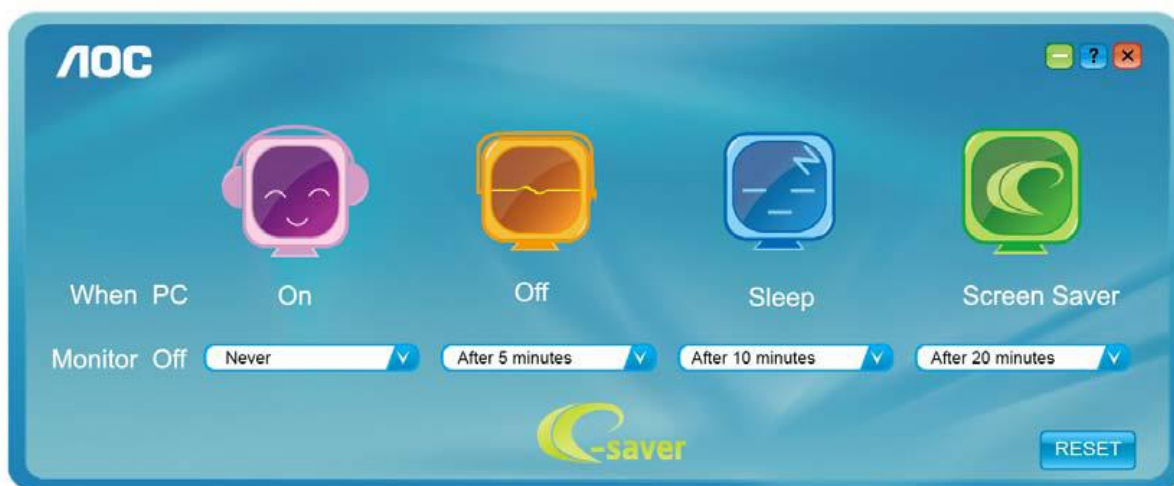

Če želite programsko opremo e-Saver nastaviti na spodaj prikazane privzete nastavitve, kliknite »RESET (PONASTAVI)«.

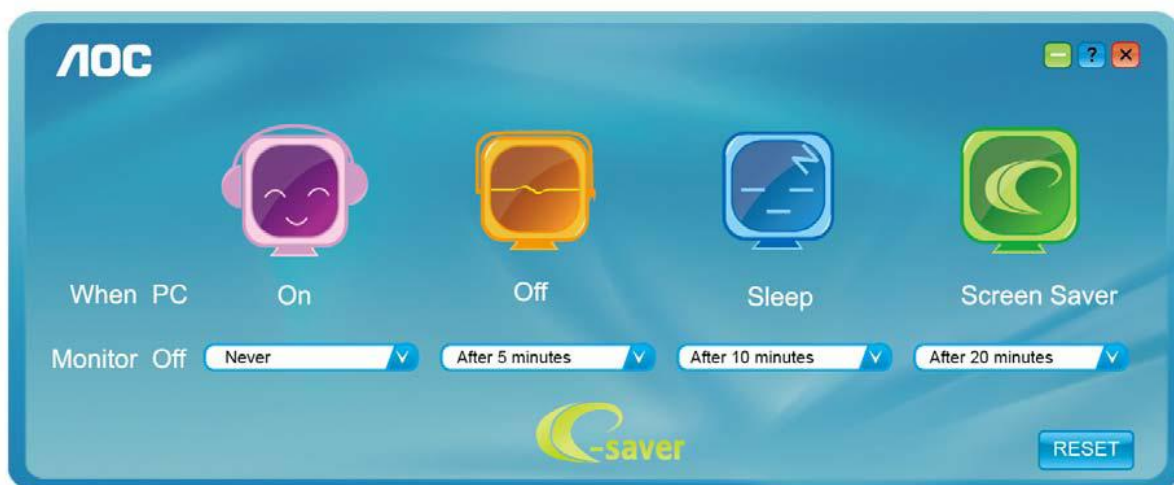

# Screen+

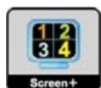

Dobrodošli v programski opremo AOC »Screen+«. Programska oprema Screen+ je orodje za razdelitev zaslona namizja; namizje se razdeli v različne plošče in v vsaki se prikaže drugo okno. Ko želite dostopati do okna, ga preprosto povlečete v zeleno ploščo. Da bo vaše delo še lažje, podpira tudi prikaz več zaslonov. Za namestitev sledite programski opremi za namestitev. Podprti operacijski sistemi: Windows 10, Windows 8, Windows 7.

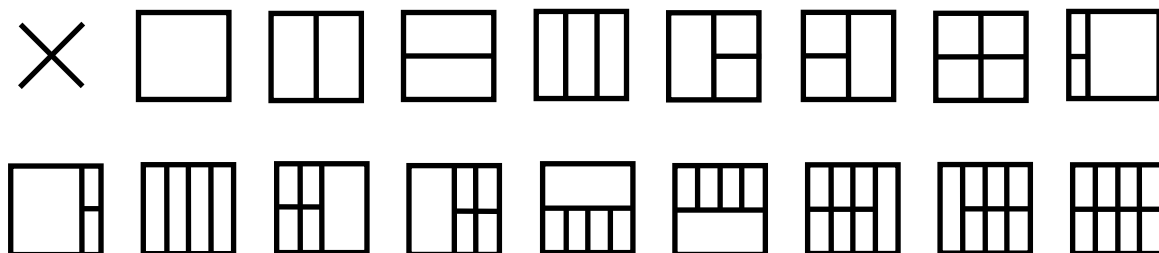

---

# Odpravljanje težav

Ta razdelek vključuje nasvete za odpravljanje morebitnih težav. Opisuje tudi, kako kontaktirati AOC, če naletite na težave, ki jih ne morete odpraviti. Preden pokličete AOC, si preberite nasvete za odpravljanje težav v tem priročniku in v uporabniškem priročniku vašega računalnika. Lahko se posvetujete tudi s skrbnikom sistema ali osebjem za tehnično podporo v podjetju.

Težava in vprašanje	Možne rešitve
<b>Monitor se ne vklopi</b>	Preverite priključke. Poskrbite, da je kabel USB dobro priključen na monitor. Izključite in ponovno priključite kabel USB. Preverite stanje kabla USB. Če je kabel obrabljen ali poškodovan, ga zamenjajte. Če so priključki zapacani, jih obrišite s čisto krpo.
<b>Zaslon je črn, čeprav je računalnik vklopljen</b>	Prepričajte se, da je kabel USB pravilno priključen na računalnik. Prepričajte se, da je računalnik vklopljen in deluje. Računalnik je v stanju pripravljenosti ali varčevanja z energijo ali pa je zaslon črn. Premaknite miško, da »zbudite« računalnik.
<b>Slika »poskakuje« ali se premika z valovitim vzorcem</b>	Električne naprave, ki lahko povzročajo motnje, odmaknite stran od monitorja.
<b>Zaslon monitorja se ne zasuka, ko zasukate monitor.</b>	Prepričajte se, da je ustrezen I-MENU pravilno nameščen.
<b>Uredba in servis</b>	Glejte informacije o uredbi in servisu, ki se nahajajo v priročniku na CD-ju ali na spletnem mestu <a href="http://www.aoc.com">www.aoc.com</a> (da boste na podporni strani našli model, ki ga lahko kupite v svoji državi ter informacije o uredbi in servisu)

# Specifikacije

## Splošne specifikacije

Plošča	Ime modela	I1601P		
	Krmilni sistem	TFT barvni LCD		
	Vidna velikost slike	Diagonala 39,49cm		
	Razdalja med slikovnimi pikami	0,17925 (H)mm x 0,17925 (V)mm		
	Barva zaslona	Barve 262K		
	Točkovna frekvenca	148,5MHz		
Drugo	Vodoravno območje zaznavanja	30K~83KHz		
	Velikost vodoravnega zaznavanja (maksimalna)	344,16 mm		
	Navpično območje zaznavanja	48Hz ~75Hz		
	Velikost navpičnega zaznavanja (maksimalna)	193,59 mm		
	Optimalna prednastavljena ločljivost	1920 x 1080 pri 60 Hz		
	Prepoznavanje opreme	VESA DDC2B/CI		
	Vhodni priključek	USB tipa C (način DP Alt)		
	Vir napajanja	Prenosnik USB 5 V		
	Poraba energije	Običajna (svetlost = 90, kontrast = 50)	8W	
		(svetlost = 100, kontrast = 100)	9W	
Način stanja pripravljenosti		≤0,3W		
Čas izklopa	0-24 ur			
Dimenzije in teža:	Višina (s stojalom)	235,2mm		
	Širina	376,2mm		
	Globina	8,5 mm		
	Teža (le monitor)	824g		
Okolje	Temperatura:	Delovanje	0° do 40°C	
		Nedelovanje	-25° do 55°C	
	Vlaga:	Delovanje	10% do 85% (ne kondenzira)	
		Nedelovanje	5% do 93% (ne kondenzira)	
	Nadmorska višina:	Delovanje	0 ~ 5000 m (0 ~ 16404 ft)	
		Nedelovanje	0 ~ 12192 m (0 ~ 40000 ft)	
Podprti OS	Windows 7			
	Windows 8			
	Windows 10			
	MacBook IOS vsaj 10.12.1 ali novejši			



PS: I1601P samo kot naprava za prikaz.



---

## Prednastavljeni načini zaslona

Standardno	Ločljivost	Vodoravna frekvenca (kHz)	Navpična frekvenca (Hz)
VGA	640 x 480 pri 60 Hz	31,469	59,94
VGA	640 x 480 pri 72 Hz	37,861	72,809
VGA	640 x 480 pri 75 Hz	37,5	75
SVGA	800 x 600 pri 56 Hz	35,156	56,25
SVGA	800 x 600 pri 60 Hz	37,879	60,317
SVGA	800 x 600 pri 72 Hz	48,077	72,188
SVGA	800 x 600 pri 75 Hz	46,875	75
XGA	1024 x 768 pri 60 Hz	48,363	60,004
XGA	1024 x 768 pri 70 Hz	56,476	70,069
XGA	1024 x 768 pri 75 Hz	60,023	75,029
SXGA	1280 x 1024 pri 60 Hz	63,981	60,02
SXGA	1280 x 1024 pri 75 Hz	79,976	75,025
WXGA+	1440 x 900 pri 60 Hz	55,935	59,887
WSXGA	1680 x 1050 pri 60 Hz	65,29	59,954
WSXGA	1680 x 1050 pri 60 Hz	64,674	59,883
HD	1920 x 1080 pri 60 Hz	67,5	60
***	1280 x 960 pri 60 HZ	60	60
IBM MODES DOS	720 x 400 pri 70 Hz	31,469	70,087
MAC MODES VGA	640 x 480 pri 67 Hz	35	66,667
MAC MODES SVGA	832 x 624 pri 75 Hz	49,725	74,551
MAC MODES XGA	1024 x 768 pri 75 Hz	60,241	74,927

---

## Plug and Play

### Funkcija DDC2B Plug & Play

Monitor je podpira možnosti VESA DDC2B, skladnimi s standardom VESA DDC. To mu omogoča informiranje gostujočega sistema o svoji identiteti, glede na uporabljeni nivo DDC pa tudi komunikacijo v zvezi z dodatnimi informaciji o možnostih zaslona.

DDC2B je dvosmerni podatkovni kanal, osnovan na protokolu I2C. Gostitelj lahko preko kanala DDC2B zahteva informacije EDID.