

AGON

P R O



Panduan Pengguna Monitor OLED

AG276QZD

Berdasarkan karakteristik produk OLED, sebaiknya lakukan pemeliharaan layar sesuai persyaratan petunjuk pengguna, untuk mengurangi risiko timbulnya retensi gambar.

AOC

www.aoc.com

©2023 AOC. All Rights Reserved

HDMI[®]
HIGH-DEFINITION MULTIMEDIA INTERFACE

Keselamatan.....	1
Ketentuan Nasional.....	1
Daya.....	2
Pemasangan.....	3
Membersihkan.....	4
Lainnya.....	5
Persiapan.....	6
Isi Kemasan.....	6
Memasang Penyangga & Dudukan.....	7
Menyesuaikan Sudut Pandang.....	9
Menyambungkan Monitor.....	10
Pemasangan di Dinding.....	11
Fungsi Kompatibel G-Sync.....	12
HDR.....	13
Pemeliharaan Layar.....	14
Penyesuaian.....	16
Tombol pintas.....	16
Panduan Tombol OSD (Menu).....	17
Pengaturan OSD.....	19
Game Setting (Pengaturan Permainan).....	20
Luminance (Pencahayaannya).....	22
PIP Setting (Pengaturan PIP).....	23
Color Setup (Konfigurasi Warna).....	24
Audio.....	25
Light FX.....	26
Extra (Ekstra).....	27
OSD Setup (Konfigurasi OSD).....	29
Indikator LED.....	30
Mengatasi masalah.....	31
Spesifikasi.....	32
Spesifikasi Umum.....	32
Mode Tampilan Standar.....	34
Penggunaan Pin.....	36
Plug and Play.....	37

Keselamatan

Ketentuan Nasional

Subbagian berikut menjelaskan ketentuan notasi yang digunakan dalam dokumen ini.

Catatan, Perhatian, dan Peringatan

Dalam panduan ini, teks dalam huruf balok mungkin akan disertai ikon dan dicetak tebal atau miring. Teks dalam huruf balok tersebut adalah catatan, perhatian, dan peringatan, serta digunakan sebagai berikut:



CATATAN: CATATAN menunjukkan informasi penting yang akan membantu Anda menggunakan sistem komputer secara lebih baik.





PERHATIAN: PERHATIAN menunjukkan kemungkinan kerusakan pada perangkat keras atau hilangnya data dan menginformasikan cara menghindari masalah tersebut.





PERINGATAN: PERINGATAN menunjukkan potensi bahaya fisik dan memberi tahu Anda agar menghindari masalah tersebut. Peringatan tertentu dapat muncul dalam format berbeda dan mungkin tidak dilengkapi ikon. Pada kondisi ini, tampilan khusus peringatan diwajibkan oleh otoritas hukum.

Daya

 Monitor harus dioperasikan hanya dari jenis catu daya yang tertera pada label. Jika Anda tidak yakin tentang jenis daya yang tersedia di rumah, hubungi dealer atau kantor perusahaan listrik negara setempat.

 Monitor ini dilengkapi konektor arde tiga kaki, konektor dengan pin ketiga (pengardean). Konektor ini hanya cocok untuk stopkontak yang telah diarde karena merupakan kelengkapan keamanan. Jika stopkontak Anda tidak mendukung konektor tiga kaki, minta teknisi listrik memasang stopkontak yang sesuai atau gunakan adaptor untuk mengarde peralatan dengan aman. Jangan coba menggunakan konektor arde ini selain untuk kegunaannya.

 Lepas sambungan unit saat terjadi badai petir atau bila tidak akan digunakan dalam waktu lama. Tindakan ini akan melindungi monitor dari kerusakan akibat kejutan listrik.

 Jangan bebani stopkontak dengan terlalu banyak konektor dan kabel ekstensi. Kondisi tersebut dapat mengakibatkan kebakaran atau sengatan listrik.

 Untuk memastikan operasional yang memuaskan, gunakan monitor hanya dengan komputer yang terdaftar di UL dengan stopkontak yang telah dikonfigurasi dengan benar dan ditandai antara 100-240V AC, Minimal 5A.

 Stopkontak harus dipasang di dekat peralatan dan harus mudah diakses.

 Hanya untuk digunakan dengan adaptor daya terpasang

Produsen: DELTA ELECTRONICS, INC.

Model: ADP-120VH D

Pemasangan

! Jangan letakkan monitor ini di atas kereta dorong, penyangga, tripod, braket, atau meja yang tidak stabil. Jika monitor terjatuh, dapat mencederai orang dan mengakibatkan kerusakan parah pada produk ini. Gunakan hanya kereta dorong, penyangga, tripod, braket, atau meja yang disarankan produsen atau yang dijual bersama produk ini. Ikuti petunjuk dari produsen bila memasang produk dan menggunakan aksesori pemasangan yang disarankan oleh produsen. Produk dan alat pembawanya harus dipindahkan secara hati-hati.

! Jangan masukkan benda apapun ke dalam slot pada kabinet monitor. Tindakan tersebut dapat merusak komponen sirkuit yang mengakibatkan kebakaran atau kejutan listrik. Jangan tumpahkan cairan ke monitor.

! Jangan letakkan bagian depan produk ini di atas lantai.

! Jika Anda memasang monitor di dinding atau lemari, gunakan peralatan pemasangan yang disetujui produsen, lalu ikuti petunjuk peralatan tersebut.

! Berikan sedikit ruang di sekitar monitor seperti ditunjukkan di bawah ini. Jika tidak, sirkulasi udara mungkin tidak cukup sehingga produk terlalu panas dan mengakibatkan kebakaran atau kerusakan pada monitor.

! Untuk menghindari kemungkinan kerusakan, seperti panel yang terlepas dari bezel, pastikan monitor tidak miring ke bawah lebih dari -5 derajat. Jika sudut kemiringan ke bawah maksimum -5 derajat terlampaui, kerusakan monitor tidak akan dilindungi oleh garansi.

Berikut adalah area ventilasi yang disarankan di sekitar monitor bila monitor dipasang di dinding atau pada penyangga:

Dipasang dengan penyangga

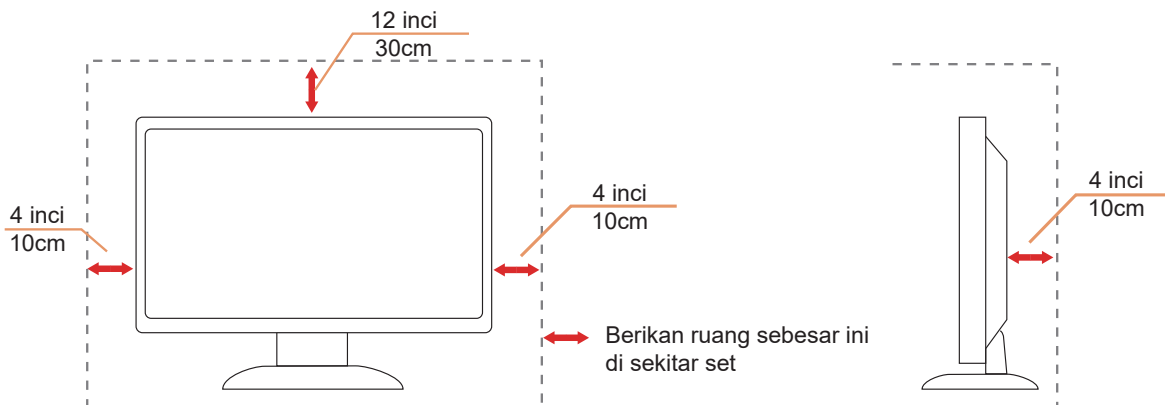

Membersihkan

⚠ Bersihkan kabinet secara rutin menggunakan kain.

⚠ Gunakan kain yang halus atau kain microfiber saat membersihkan. Kainnya hanya boleh sedikit lembap dan hampir kering, jangan biarkan cairan masuk ke dalam casing.



⚠ Lepas kabel daya sebelum membersihkan produk.

Lainnya

 Jika produk ini mengeluarkan bau yang tidak biasa, suara atau asap, SEGERA lepas konektor daya, lalu hubungi Pusat Layanan.

 Pastikan celah ventilasi tidak terhalang oleh meja atau tirai.

 Hindari monitor OLED dari guncangan atau benturan hebat selama pengoperasian berlangsung.

 Jangan benturkan atau jatuhkan monitor selama pengoperasian atau di perjalanan.

 Berdasarkan karakteristik produk OLED, sebaiknya jangan gunakan produk ini terus menerus hingga lebih dari empat jam. Produk ini menggunakan berbagai teknologi untuk mengeliminasi kemungkinan retensi gambar. Untuk informasi selengkapnya, lihat petunjuk tentang "Pemeliharaan Layar".

Persiapan

Isi Kemasan

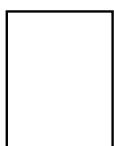
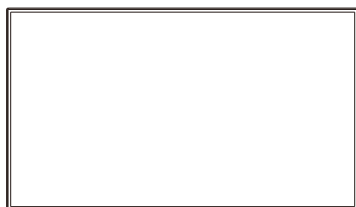

Quick Start

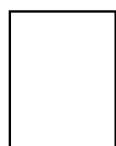

Warranty card



Stand

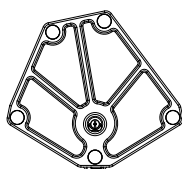

Base

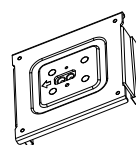

Wall Mount Bracket

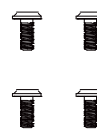

Stand Screws



Screwdriver



Power Cable



Adaptor



DP Cable



HDMI Cable



USB Cable

*Tidak semua kabel sinyal tersedia untuk semua negara dan kawasan. Untuk mengkonfirmasinya, hubungi dealer setempat atau kantor cabang AOC.

Memasang Penyangga & Dudukan

Pasang atau lepas dudukan dengan mengikuti langkah-langkah di bawah ini.

Memasang:

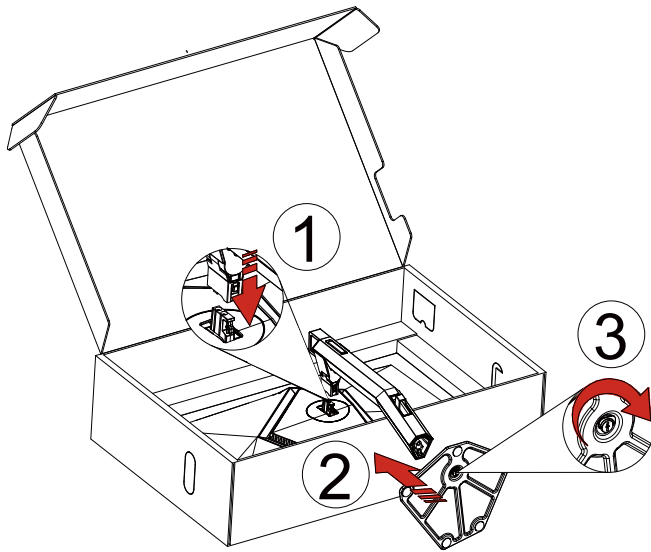

Melepaskan:

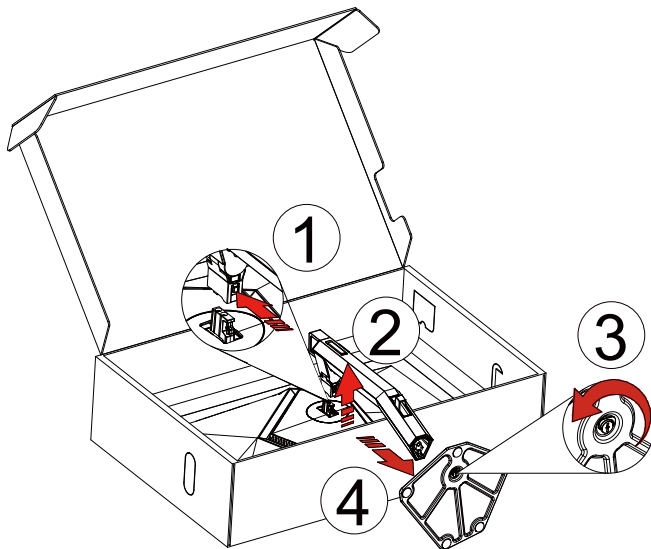

Gantungan dinding:

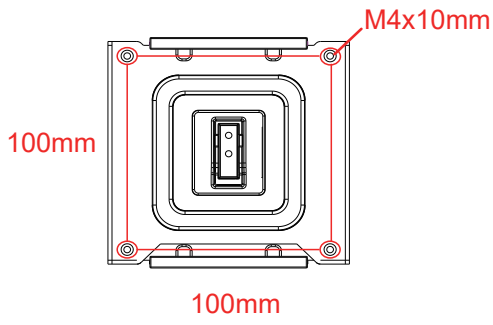

Spesifikasi sekrup gantungan dinding: M4*10mm

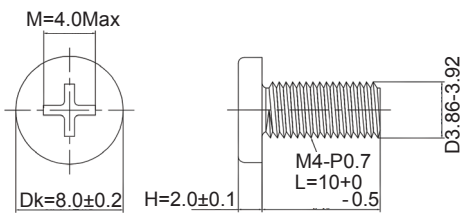

Spesifikasi untuk sekrup dudukan: M6*13 mm (ulir efektif 5,5 mm)

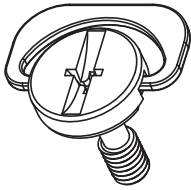

Menyesuaikan Sudut Pandang

Untuk tampilan yang optimal, sebaiknya lihat monitor pada tampilan penuh, lalu atur sudut monitor sesuai preferensi Anda.

Pegang penyangga agar monitor tidak terjatuh saat Anda mengubah sudut monitor.

Anda dapat menyesuaikan monitor seperti di bawah ini:

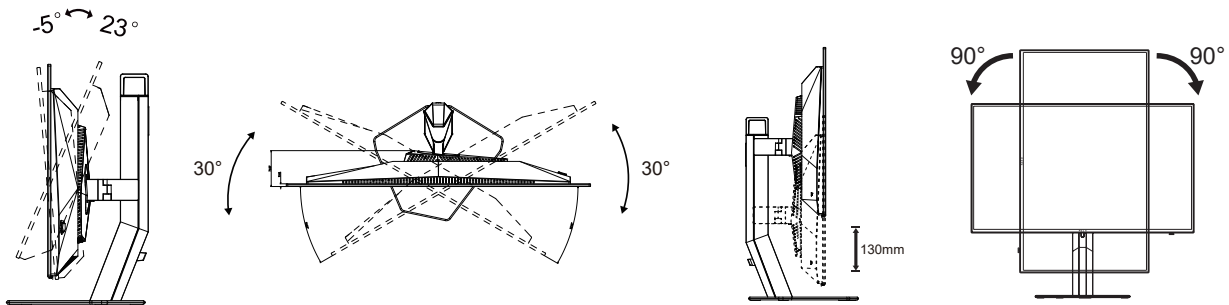

CATATAN:

Jangan sentuh layar OLED saat Anda mengubah sudut layar. karena dapat merusak atau memecahkan layar OLED.

Peringatan:

1. Untuk menghindari kemungkinan kerusakan layar, seperti panel yang terlepas, pastikan monitor tidak miring ke bawah lebih dari -5 derajat.
2. Jangan tekan layar saat menyesuaikan sudut monitor. Pastikan Anda hanya memegang bezelnya.

Menyambungkan Monitor

Sambungan Kabel Terdapat di Bagian Belakang Monitor:

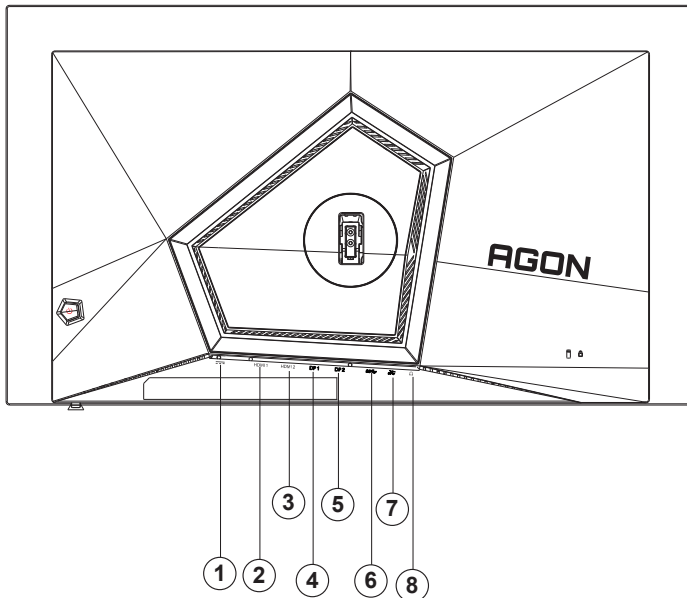

1. Saluran masuk
2. HDMI1
3. HDMI2
4. DP1
5. DP2
6. Upstream USB3.2 Gen1
7. Downstream USB3.2 Gen1 + pengisian daya cepat
Downstream USB3.2 Gen1 x1
8. Earphone

Menyambung ke PC

1. Sambungkan kabel daya dengan kuat ke bagian belakang monitor.
2. Matikan komputer dan lepas kabel daya.
3. Sambungkan kabel sinyal layar ke soket video pada komputer.
4. Sambungkan kabel daya komputer dan monitor ke stopkontak di sekitar.
5. Hidupkan komputer dan monitor.

Jika monitor menampilkan gambar, berarti proses pemasangan telah selesai. Jika gambar tidak ditampilkan, lihat Mengatasi Masalah.

Untuk melindungi peralatan ini, selalu matikan PC dan monitor OLED sebelum menyambungkannya.

Pemasangan di Dinding

Persiapan Memasang Lengan Pemasangan untuk di Dinding Opsional.

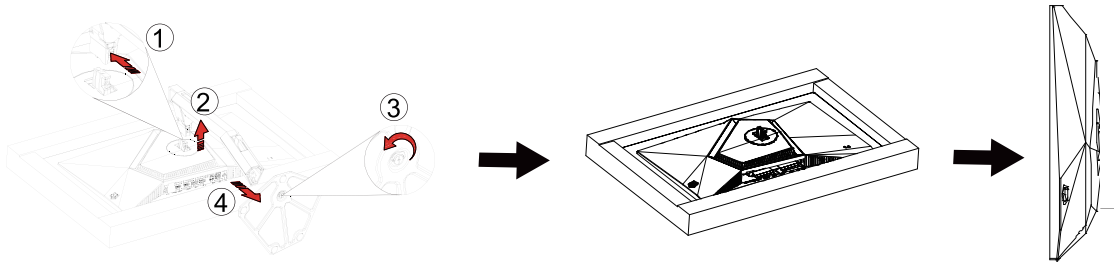

Monitor ini dapat dipasangkan ke lengan pemasangan untuk di dinding yang dapat dibeli terpisah. Lepas kabel daya sebelum melakukan prosedur ini. Ikuti langkah-langkah berikut:

1. Lepas dudukan.
2. Ikuti petunjuk dari produsen guna memasang lengan pemasangan untuk di dinding.
3. Letakkan lengan pemasangan untuk di dinding ke bagian belakang monitor. Sejajarkan lubang-lubang pada lengan tersebut dengan dengan lubang-lubang di bagian belakang monitor.
4. Masukkan 4 sekrup ke dalam lubang tersebut, lalu kencangkan.
5. Sambungkan kembali kabel. Baca panduan pengguna yang disertakan dengan lengan pemasangan untuk di dinding opsional untuk mendapatkan petunjuk tentang cara memasangkannya ke dinding.



Catatan: Lubang sekrup pemasangan VESA tidak tersedia untuk semua model, hubungi dealer atau departemen resmi AOC.

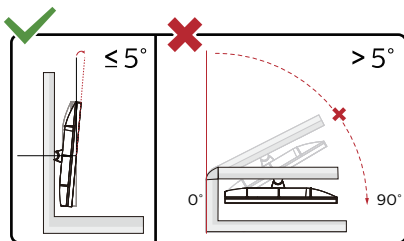

*Desain tampilan dapat berbeda dari yang diilustrasikan.

Peringatan:

1. Untuk menghindari kemungkinan kerusakan layar, seperti panel yang terlepas, pastikan monitor tidak miring ke bawah lebih dari -5 derajat.
2. Jangan tekan layar saat menyesuaikan sudut monitor. Pastikan Anda hanya memegang bezelnya.

Fungsi Kompatibel G-Sync

1. Fungsi Kompatibel G-Sync berfungsi dengan DP/HDMI
2. Untuk menikmati pengalaman bermain game yang sempurna dengan G-SYNC, beli kartu GPU NVIDIA Terpisah yang mendukung G-SYNC.

Persyaratan sistem G-sync

Komputer desktop yang tersambung dengan monitor G-SYNC:

Kartu grafis yang mendukung: Tampilan G-SYNC memerlukan kartu grafis NVIDIA GeForce® GTX 650 Ti BOOST atau yang lebih tinggi.

Driver: R340.52 atau yang lebih tinggi

Sistem operasi:

Windows 10

Windows 8.1

Windows 7

Persyaratan sistem: DisplayPort 1.2 GPU harus didukung.

Komputer Notebook yang tersambung ke monitor G-SYNC:

Kartu grafis yang didukung: NVIDIA GeForce® GTX 980M, GTX 970M, GTX 965M GPU atau kartu grafis yang lebih tinggi

Driver: R340.52 atau yang lebih tinggi

Sistem operasi:

Windows 10

Windows 8.1

Windows 7

Persyaratan sistem: DisplayPort 1.2 yang dijalankan secara langsung dari GPU harus didukung.

Untuk informasi selengkapnya tentang NVIDIA G-SYNC, kunjungi: <https://www.nvidia.cn/>

HDR

It is compatible with input signals in HDR10 format.

The display may automatically activate the HDR function if the player and content are compatible. Please contact the device manufacturer and the content provider for information on the compatibility of your device and content. Please select “OFF” for the HDR function when you have no need for automatical activation function.

Note:

1. 3840×2160 @50 Hz/60 Hz hanya tersedia pada perangkat, seperti pemutar UHD atau Xbox/PS.
2. Pengaturan Layar:
 - a. Buka “Pengaturan Layar”, lalu pilih resolusi — 2560x1440, dan HDR aktif.
 - b. Ubah untuk memilih resolusi — 2560x1440 (jika tersedia) untuk mendapatkan efek HDR terbaik.

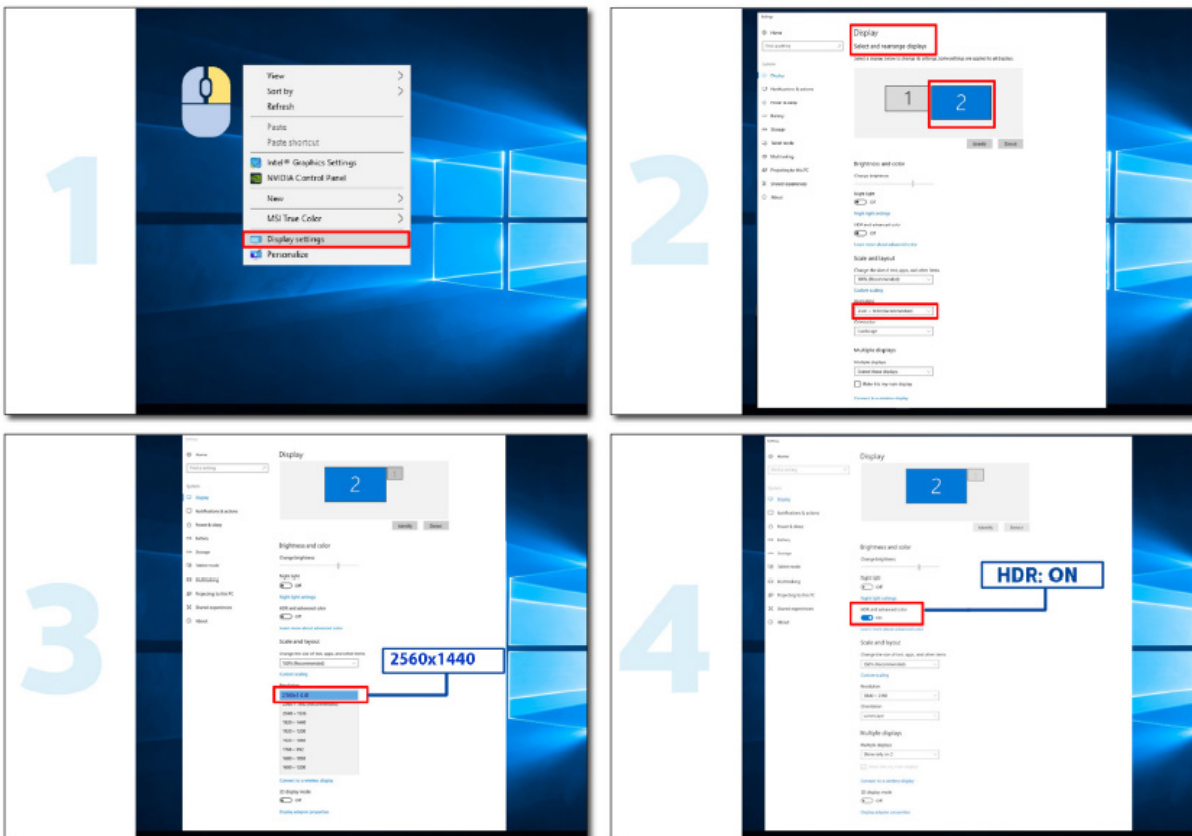

Pemeliharaan Layar

Berdasarkan karakteristik produk OLED, pemeliharaan layar harus dilakukan sesuai persyaratan berikut, untuk mengurangi risiko timbulnya retensi gambar.

Kerusakan akibat tidak mengikuti petunjuk berikut tidak ditanggung dalam jaminan.

- **Menampilkan gambar diam sebisa mungkin harus dihindari.**

Gambar diam mengacu pada gambar yang tetap berada di layar untuk waktu yang lama.

Gambar diam dapat menyebabkan kerusakan permanen pada layar OLED, residu gambar muncul, yang merupakan fitur layar OLED.

Saran penggunaan berikut ini harus dipatuhi:

1. Jangan menampilkan gambar diam di layar penuh atau sebagian layar dalam waktu lama, karena akan menyebabkan residu gambar layar. Untuk menghindari masalah ini, harap kurangi kecerahan dan kontras layar dengan tepat saat menampilkan gambar diam.
2. Saat menonton program 4:3 untuk waktu yang lama, tanda yang berbeda akan tertinggal di sisi kiri dan kanan layar dan tepi gambar, jadi jangan gunakan mode ini untuk waktu yang lama.
3. Bila memungkinkan, tonton video dalam layar penuh, bukan di jendela kecil di layar (seperti video di halaman browser Internet).
4. Jangan menempelkan label atau stiker pada layar untuk mengurangi kemungkinan kerusakan layar atau sisa gambar.

- **Sebaiknya jangan gunakan produk ini terus menerus hingga lebih dari empat jam.**

Produk ini menggunakan banyak teknologi untuk menghilangkan kemungkinan retensi gambar. Sangat disarankan agar Anda menggunakan nilai prasetel dan menjaga fungsi tetap "aktif" untuk menghindari residu gambar pada layar OLED dan mempertahankan penggunaan terbaik layar OLED.

- **LEA (Logo Extraction Algorithm) (Pencegahan retensi gambar lokal)**

Untuk mengurangi risiko timbulnya retensi gambar, sebaiknya aktifkan fungsi LEA.

Setelah fungsi ini aktif, kecerahan layar akan dikurangi secara otomatis untuk memperbaiki kecerahan area layar, agar dapat mengurangi kemungkinan retensi gambar.

Fungsi ini "Aktif" secara default, dan dapat diatur dalam menu OSD.

- **TPC (Temporal Peak Luminance Control) (Kontrol Pencahayaan Puncak Sementara)**

Untuk mengurangi risiko timbulnya retensi gambar, pencahayaan puncak gambar akan dikurangi secara otomatis ketika gambar diam ditampilkan dalam waktu yang lama untuk menghindari kemungkinan retensi gambar.

Fungsi ini "Aktif" secara default, dan tidak dapat dinonaktifkan.

- **Orbit (Pergeseran gambar)**

Untuk mengurangi risiko timbulnya retensi gambar, sebaiknya aktifkan fungsi Orbit.

Setelah fungsi ini aktif, piksel gambar akan bergerak melingkar secara keseluruhan sekali dalam setiap detik dalam bentuk lintasan menyerupai huruf Mandarin "日". Amplitudo pergerakan didasarkan pada pengaturan. Karakter mungkin akan bergerak menyamping. Ketika "Strongest" (Terkuat) dipilih, retensi gambar kemungkinan besar tidak akan dihasilkan, tetapi kemungkinan pergerakan menyamping sangat tinggi. Ketika "Off" (Tidak aktif) dipilih, gambar akan kembali ke posisi optimal.

Fungsi ini "Aktif" (Lemah) secara default, dan dapat diatur dalam menu OSD.

- **CPC (Convex Power Control) (Kontrol Daya Cembung)**

Untuk mengurangi risiko timbulnya retensi gambar, fungsi ini dapat secara otomatis menyesuaikan penambahan daya untuk gambar berbeda. Kontrol daya ini mengikuti model matematika cembung, yakni tinggi di tengah dan rendah di kedua sisi, untuk mengurangi kemungkinan retensi gambar.

Fungsi ini "Aktif" secara default, dan tidak dapat dinonaktifkan.

- **LBC (Local Brightness Control) (Kontrol Kecerahan Lokal)**

Untuk mengurangi risiko timbulnya retensi, kecerahan area tertentu akan dikurangi secara otomatis jika kecerahan

rata-rata akumulatif pada area ini sangat tinggi untuk mencegah penurunan efek cerah, sehingga kemungkinan retensi gambar dapat dihindari.

Fungsi ini "Aktif" secara default, dan tidak dapat dinonaktifkan.

- **JB (Kompensasi dan koreksi layar)/OFF RS (Off Real slow) (Nonaktif Secara Lambat) (Eliminasi retensi gambar)**

Berdasarkan karakteristik dari panel OLED, retensi gambar cenderung muncul ketika gambar diam yang terdiri atas berbagai warna atau kecerahan ditampilkan dalam waktu yang lama.

Untuk menghilangkan residu gambar yang mungkin dihasilkan, sebaiknya jalankan fungsi koreksi kompensasi layar dan penghapusan residu gambar secara rutin atau dari waktu ke waktu untuk mendapatkan efek tampilan gambar ideal.

Anda dapat menjalankan fungsi ini dengan cara berikut:

- Di menu OSD, aktifkan penghapusan residu gambar secara manual, lalu pilih "Ya" sesuai dengan perintah menu.
- Pesan peringatan akan secara otomatis ditampilkan setiap 4 jam dari operasi kumulatif monitor untuk meminta pengguna memelihara layar, dan sebaiknya pilih "Ya". Jika "Tidak" dipilih, permintaan akan diulang setiap jam setelah monitor dijalankan selama 24 jam hingga pengguna memilih "Ya".
- Setelah setiap 4 jam operasi kumulatif dari monitor, koreksi kompensasi layar dan penghapusan residu gambar akan secara otomatis dijalankan setelah tombol dimatikan atau masuk mode siaga selama 2 jam.

Monitor akan secara otomatis menjalankan koreksi kompensasi layar terlebih dahulu, lalu menjalankan penghapusan residu gambar. Saat menjalankan koreksi kompensasi layar, pastikan daya aktif, jangan operasikan tombol, dan indikator daya akan berkedip putih (hidup selama 3 detik/mati selama 3 detik), yang memerlukan waktu sekitar 30 detik. Setelah itu, monitor akan terus menjalankan penghapusan residu gambar.

Seluruh proses fungsi penghapusan residu gambar memerlukan waktu sekitar 10 menit. Pastikan daya aktif, jangan operasikan tombol, dan indikator daya akan berkedip putih (hidup selama 1 detik/mati selama 1 detik). Setelah selesai, indikator daya akan mati atau berwarna oranye, lalu monitor akan memasuki mode mati atau siaga.

Selama pengoperasian, bila pengguna menekan tombol daya atau menghidupkan monitor, proses pengoperasian akan terhenti dan layar akan dipulihkan, yang akan menggunakan waktu sekitar 5 detik. Monitor akan secara otomatis menjalankan fungsi koreksi kompensasi layar dan penghapusan residu gambar dalam mode siaga, yang tidak akan dihentikan. Dalam bagian "Lainnya" di menu OSD, Anda dapat memeriksa jumlah fungsi penghapusan residu gambar yang telah dijalankan.

Penyesuaian

Tombol pintas

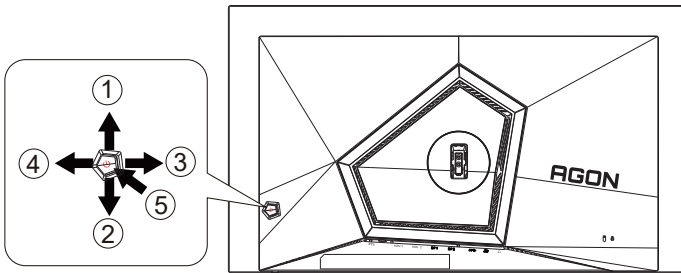

1	Sumber/Atas
2	Dial Point/Bawah
3	Mode Game/Kiri
4	Light FX/Kanan
5	Daya/Menu/Enter

Daya/Menu/Enter

Tekan tombol Daya untuk menghidupkan monitor.

Bila tidak ada OSD, tekan untuk menampilkan OSD atau mengkonfirmasi pilihan. Tekan sekitar 2 detik untuk mematikan monitor.

Dial Point

Bila OSD tidak tersedia, tekan tombol Dial Point untuk menampilkan/menyembunyikan Dial Point.

Mode Game/Kiri

Bila tidak ada OSD, tekan tombol "Kiri" untuk membuka fungsi mode game, lalu tekan tombol "Kiri" atau "Kanan" untuk memilih mode game (FS, RTS, Balapan, Gamer 1, Gamer 2, atau Gamer 3) berdasarkan jenis game yang berbeda.

Light FX/Kanan

Bila tidak ada OSD, tekan tombol "Kanan" untuk mengaktifkan fungsi Light FX.

Sumber/Atas

Bila OSD tertutup, menekan tombol Sumber/Otomatis/Atas akan menjadi fungsi tombol pintas Sumber.

Panduan Tombol OSD (Menu)



Enter: Gunakan tombol Enter untuk mengakses level OSD berikutnya
Pindah: Gunakan tombol Kiri/Atas/Bawah untuk beralih pada pilihan OSD
Keluar: Gunakan tombol Kanan untuk keluar dari OSD

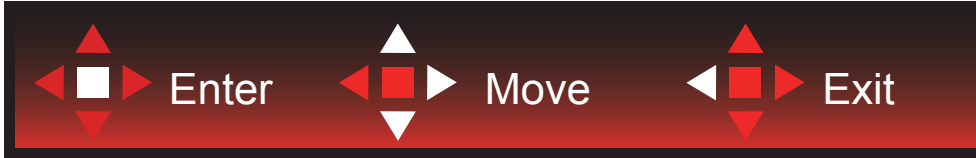

Enter: Gunakan tombol Enter untuk mengakses level OSD berikutnya
Pindah: Gunakan tombol Kanan/Atas/Bawah untuk beralih pada pilihan OSD
Keluar: Gunakan tombol Kiri untuk keluar dari OSD



Enter: Gunakan tombol Enter untuk mengakses level OSD berikutnya
Pindah: Gunakan tombol Atas/Bawah untuk beralih pada pilihan OSD
Keluar: Gunakan tombol Kiri untuk keluar dari OSD



Pindah: Gunakan tombol Kiri/Kanan/Atas/Bawah untuk beralih pada pilihan OSD



Keluar: Gunakan tombol Kiri untuk keluar OSD ke level OSD sebelumnya
Enter: Gunakan tombol Kanan untuk mengakses level OSD berikutnya
Pilih: Gunakan tombol Atas/Bawah untuk beralih pada pilihan OSD



Enter: Gunakan tombol Enter untuk menerapkan pengaturan OSD dan kembali ke level OSD sebelumnya
Pilih: Gunakan tombol Bawah untuk menyesuaikan pengaturan OSD



Pilih: Gunakan tombol Atas/Bawah untuk menyesuaikan pengaturan OSD



Enter: Gunakan tombol Enter untuk keluar OSD ke level OSD sebelumnya
Pilih: Gunakan tombol Kiri/Kanan untuk menyesuaikan pengaturan OSD

Pengaturan OSD

Petunjuk dasar dan mudah tentang tombol kontrol.

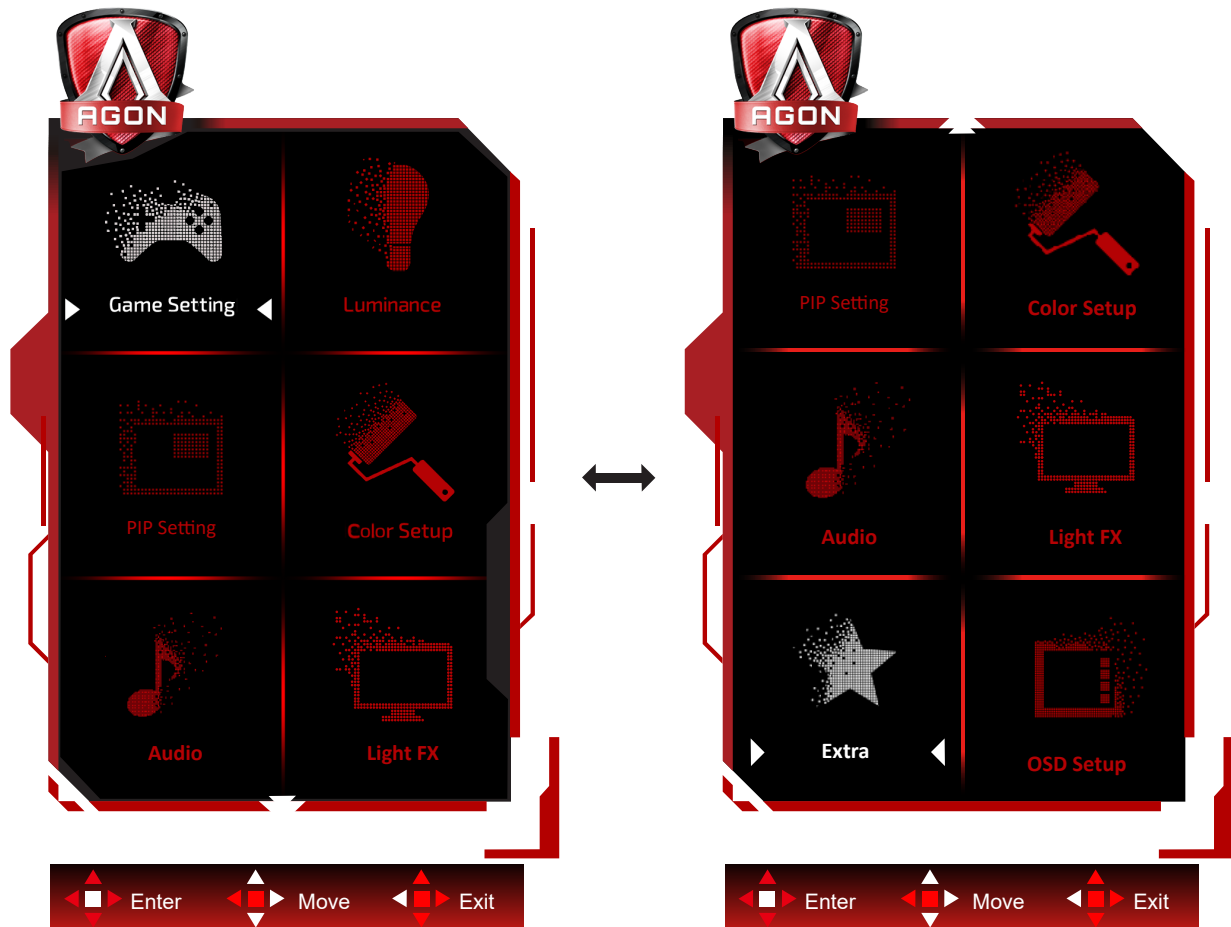



- 1). Tekan tombol MENU untuk mengaktifkan jendela OSD.
- 2). Ikuti Panduan Tombol untuk beralih atau memilih (menyesuaikan) pengaturan OSD.
- 3). Fungsi Penguncian/Buka Kunci OSD: Untuk mengunci atau membuka kunci OSD, tekan terus tombol Bawah selama 10 detik sewaktu fungsi OSD tidak aktif.

Catatan:

- 1). Jika produk hanya memiliki satu input sinyal, maka item "Pilihan Input" dinonaktifkan untuk penyesuaian.
- 2). Mode ECO (kecuali mode Standar), mode DCR dan DCB, untuk keempat status ini hanya satu yang dapat aktif.

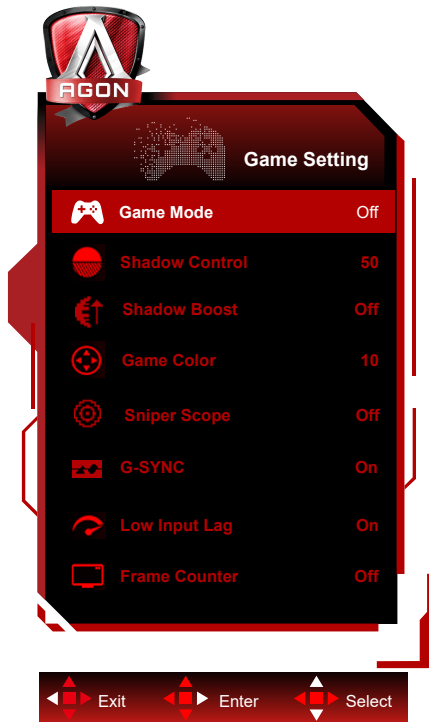
Game Setting (Pengaturan Permainan)



	Game Mode (Mode Permainan)	Off (tidak aktif)	Tidak ada optimisasi berdasarkan Mode Game.
		FPS	Untuk bermain game FPS (first Person Shooters). Meningkatkan detail level warna hitam pada tema gelap.
		RTS	Untuk bermain RTS (Strategi Real Time). Tingkatkan kualitas gambar.
		Racing (Balapan)	Untuk bermain game Balapan, menghadirkan waktu respons tercepat dan saturasi warna tinggi.
		Gamer 1 (Pemain 1)	Pengaturan preferensi pengguna disimpan sebagai Pemain 1.
		Gamer 2 (Pemain 2)	Pengaturan preferensi pengguna disimpan sebagai Pemain 2.
		Gamer 3 (Pemain 3)	Pengaturan preferensi pengguna disimpan sebagai Pemain 3.
Shadow Control (Kontrol Bayangan)	0-100	Default Shadow Control (Kontrol Bayangan) adalah 50, pengguna akhir dapat menyesuaikan dari 50 ke 100 atau 0 untuk meningkatkan kontras agar gambar jernih. <ol style="list-style-type: none"> Jika gambar terlalu gelap untuk dilihat secara detail, sesuaikan dari 50 ke 100 untuk gambar jernih. Jika gambar terlalu terang untuk dilihat secara detail, sesuaikan dari 50 ke 0 untuk gambar jernih 	
Shadow Boost	Off (tidak aktif)/Level 1 /Level 2 /Level 3	Meningkatkan detail layar di area gelap atau terang untuk menyesuaikan kecerahan di area terang dan memastikan layar tidak terlalu jenuh.	
Game Color (Warna Permainan)	0-20	Warna Game akan menyediakan 0-20 level untuk menyesuaikan penyerapan agar mendapatkan gambar yang lebih baik	
Sniper Scope	Off (tidak aktif) /1.0 /1.5 /2.0	Perbesar secara lokal untuk memudahkan penargetan saat menembak.	
G-SYNC	On (Aktif)/Off (Tidak Aktif)	Nonaktifkan atau Aktifkan G-SYNC.	

	Low input Lag (Lag input rendah)	On (Aktif)/ Off (Tidak Aktif)	Mematikan buffer bingkai dapat mengurangi penundaan input. Catatan: Penundaan input yang rendah akan dinonaktifkan secara default dan tidak dapat disesuaikan bila frekuensi bidang kurang dari 120 Hz, serta akan diaktifkan secara default dan tidak dapat disesuaikan bila frekuensi bidang sama dengan 120 Hz dan berada dalam mode Sinkronisasi Adaptif.
	Penghitung Frame	Off (Tidak Aktif)/ Right-Up (Kanan Atas)/Right-Down (Kanan Bawah)/Left-Down (Kiri Bawah)/ Left-Up (Kiri Atas)	Menampilkan frekuensi V di sudut layar yang dipilih (Fitur penghitung bingkai hanya berfungsi dengan kartu grafis AMD.)

Catatan:

Ketika “Mode HDR”/“HDR” yang ada di bawah “Luminance (Pencahaya’an)” diatur ke non-off, “Mode Game”, “Kontrol Bayangan” dan “Warna Game” tidak dapat disesuaikan.

Saat Ruang Warna dalam Pengaturan Warna diatur ke sRGB atau DCI-P3, item Mode Game, Kontrol Bidang Gelap, dan Nada Game tidak dapat disesuaikan.

Luminance (Pencahayaannya)

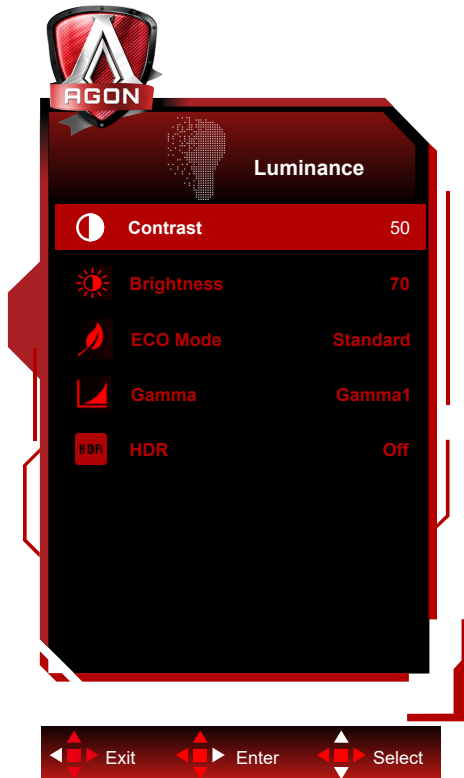

	Contrast (Kontras)	0-100	Kontras dari Register-digital.	
	Brightness (Kecerahan)	0-100	Penyesuaian Lampu Latar	
	Eco mode (Mode Eco)	Standard (Standar)		Mode Standar
		Text (Teks)		Mode Teks
		Internet		Mode Internet
		Game (Permainan)		Mode Permainan
		Movie (Film)		Mode Film
		Sports (Olahraga)		Mode Olahraga
		Reading(Membaca)		Mode Membaca
	Gamma	Gamma1		Menyesuaikan ke Gamma 1
Gamma2			Menyesuaikan ke Gamma 2	
Gamma3			Menyesuaikan ke Gamma 3	
HDR	Off / DisplayHDR / HDR Picture / HDR Movie / HDR Game	Atur profil HDR sesuai dengan ketentuan penggunaan. Catatan: Ketika konten HDR terdeteksi, pilihan HDR akan ditampilkan untuk penyesuaian.		
HDR Mode	Off / HDR Picture / HDR Movie / HDR Game	Dioptimalkan untuk warna dan kontras gambar, yang mensimulasi efek HDR. Catatan: Ketika konten HDR tidak terdeteksi, pilihan HDR akan ditampilkan untuk penyesuaian.		

Catatan:

Ketika "Mode HDR" yang ada di bawah "Luminance (Pencahayaannya)" diatur ke non-off, "Kontras", "Mode Hemat" dan "Gamma" tidak dapat disesuaikan.

Ketika "HDR" yang ada di bawah "Luminance (Pencahayaannya)" diatur ke non-off, semua item di bawah "Pencahayaannya" tidak dapat disesuaikan.

Saat Ruang Warna dalam Pengaturan Warna diatur ke sRGB atau DCI-P3, item Kontras, Mode Skenario Kecerahan, Gamma, dan Mode HDR/HDR tidak dapat disesuaikan.

PIP Setting (Pengaturan PIP)

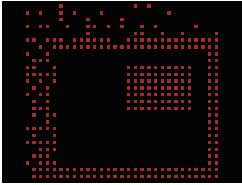

	PIP	Off (Tidak Aktif) / PIP / PBP	Menonaktifkan atau mengaktifkan PIP atau PBP.
	Main Source (Sumber Utama)		Memilih sumber layar utama.
	Sub Source (Sub-sumber)		Memilih sub-sumber layar.
	Size (Ukuran)	Small (Kecil) / Middle (Sedang) / Large (Besar)	Memilih ukuran layar.
	Position (Posisi)	Right-up (Kanan atas)	Menetapkan lokasi layar.
		Right-down (Kanan bawah)	
		Left-up	
		Left-down	
	Audio	On (Aktif): Audio PIP	Menonaktifkan atau mengaktifkan Audio Setup (Konfigurasi Audio).
		Off (Tidak aktif): Audio Utama	
Swap (Tukar)	On (Aktif): Tukar	Menukar sumber layar.	
	Off (Tidak aktif): non aksi		

Catatan:

- 1) Saat "HDR" di bawah "Brightness" diatur ke status non-off, semua item di bawah "PIP Setting" tidak dapat disesuaikan.
- 2) Saat PIP/PBP diaktifkan, beberapa penyesuaian terkait warna dalam menu OSD hanya berlaku untuk layar utama, sementara sub-layar tidak didukung. Oleh karena itu, layar utama dan sub-layar mungkin memiliki warna yang berbeda.
- 3) Atur resolusi sinyal input ke 1280X1440 @60 Hz pada PBP untuk mendapatkan efek tampilan yang diinginkan.
- 4) Saat PBP/PIP diaktifkan, kompatibilitas sumber input layar utama/sub-layar ditampilkan dalam tabel berikut:

		Main Source (Sumber Utama)			
		HDMI1	HDMI2	DP1	DP2
Sub Source (Subsumber)	HDMI1	V	V	V	V
	HDMI2	V	V	V	V
	DP1	V	V	V	V
	DP2	V	V	V	V

Color Setup (Konfigurasi Warna)

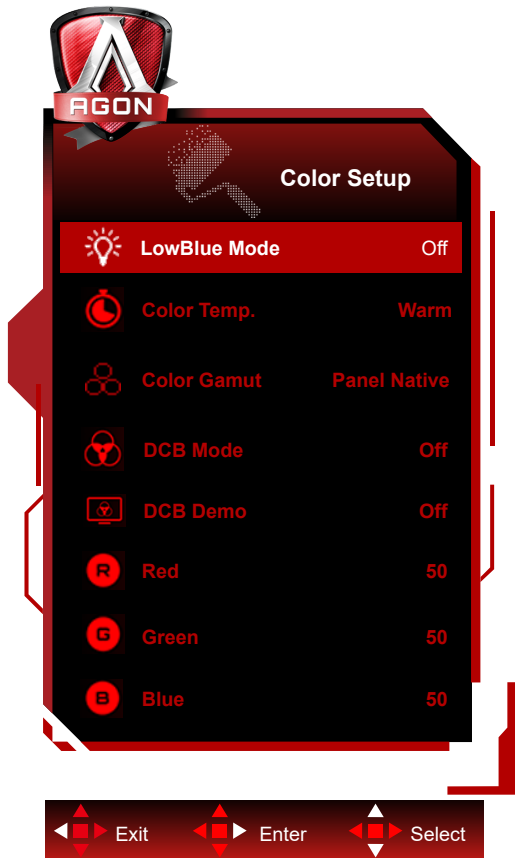



	LowBlue Mode (Mode LowBlue)	Off (Tidak Aktif)/ Multimedia/ Internet/Office/ Reading (Baca)	Mengurangi gelombang cahaya biru dengan mengontrol suhu warna.
	Color Temp. (Suhu Warna)	Warm (Hangat)	Mengambil temperatur warna hangat dari EEPROM.
		Normal	Mengambil temperatur warna normal dari EEPROM.
		Cool (Sejuk)	Mengambil temperatur warna sejuk dari EEPROM.
		User (Pengguna)	Mengambil Temperatur Warna Pengguna dari EEPROM.
	Color Gamut (Gamut Warna)	Asli Panel	Panel ruang warna standar.
		sRGB	Mengambil temperatur warna SRGB dari EEPROM.
		DCI-P3	Ruang warna DCI-P3.
	DCB Mode (Mode DCB)	Off	Nonaktifkan Mode DCB
		Full Enhance (Penyempurnaan Penuh)	Aktivasi Full Enhance Mode
		Nature Skin (Kulit Alami)	Aktivasi Nature Skin Mode
		Green Field (Bidang Hijau)	Aktivasi Green Field Mode
		Sky-blue (Langit Biru)	Aktivasi Sky-blue Mode
AutoDetect (Deteksi Otomatis)		Aktivasi AutoDetect Mode	
DCB Demo (Demo DCB)	aktif atau tidak aktif	Menonaktifkan atau mengaktifkan Demo	
Red (Merah)	0-100	Penambahan merah dari Register-digital.	
Green (Hijau)	0-100	Penambahan hijau dari Register-digital.	
Blue (Biru)	0-100	Penambahan biru dari Register-digital.	

Catatan:

Ketika “Mode HDR”, “HDR” yang ada di bawah “Luminance (Pencahayaannya)” diatur ke non-off, semua item di bawah “Konfigurasi Warna” tidak dapat disesuaikan.
Jika Ruang Warna diatur ke sRGB atau DCI-P3, semua item lainnya di bagian Pengaturan Warna tidak dapat disesuaikan.

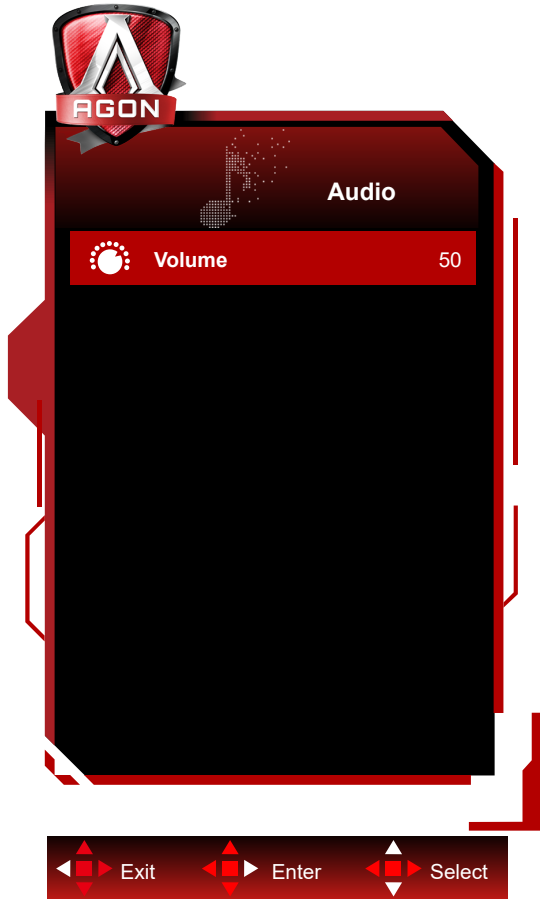
Audio



	Volume	0-100	Menyesuaikan pengaturan volume suara
---	--------	-------	--------------------------------------

Light FX

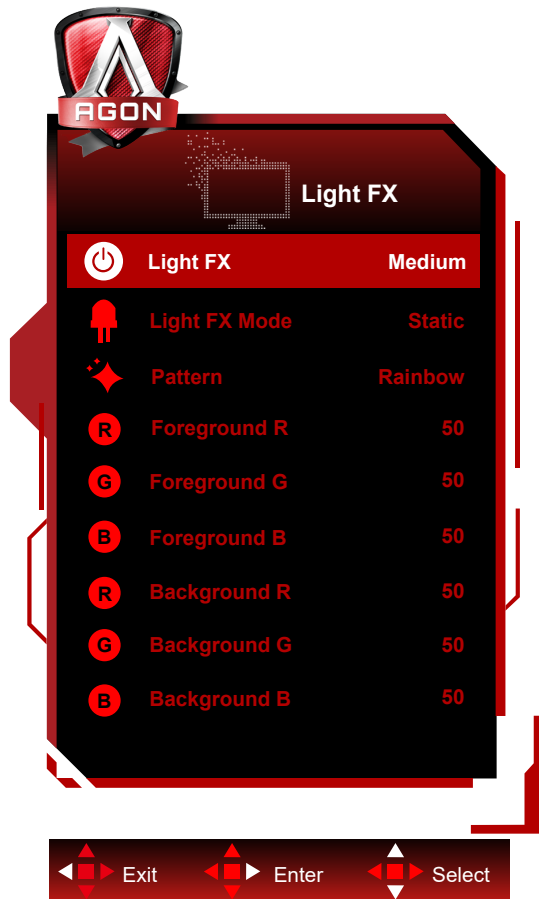

	Light FX	Off/Low/Medium/Strong	Pilih intensitas Light FX.
	Mode Light FX	Audio1 / Audio2 / Statis / Sapuan Titik Gelap / Peralihan Gradasi / Spread Fill / Drip Fill / Spreading Drip Fill / Berpendar / Sapuan Titik Terang / Zoom / Pelangi / Ombak Air / Berkedip / Demo	Memilih Mode Light FX
	Pola	Red / Green / Blue / Pelangi / Ditentukan Pengguna	Memilih Pola Light FX
	Latar Depan R	0-100	Pengguna dapat menyesuaikan warna latar depan Light FX, saat pengaturan Pola diatur menjadi ditentukan pengguna
	Latar Depan G		
	Latar Depan B		
	Latar Belakang R	0-100	Pengguna dapat menyesuaikan warna latar belakang Light FX, saat pengaturan Pola diatur menjadi ditentukan pengguna
Latar Belakang G			
Latar Belakang B			

Extra (Ekstra)

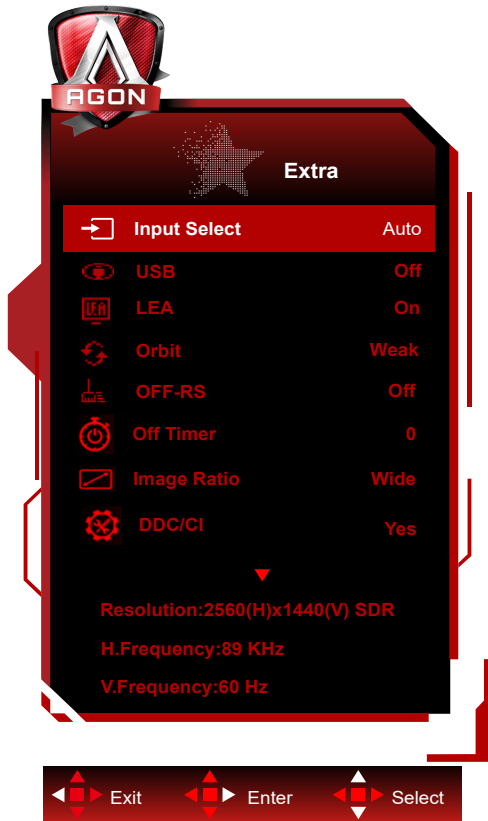

	Input Select (Pilihan Input)	AUTO (OTOMATIS) /HDMI1/ HDMI2/DP1/DP2	Memilih Sumber Sinyal Input
	USB	On (Aktif) / Off (Tidak Aktif)	Mengaktifkan/menonaktifkan fungsi USB.
	LEA (Pencegahan retensi gambar lokal)	On (Aktif) / Off (Tidak Aktif)	Digunakan untuk mengaktifkan fungsi LEA guna mengurangi risiko timbulnya retensi gambar. Pengaturan fungsi yang direkomendasikan: "On" (Aktif). Setelah fungsi ini aktif, kecerahan layar akan dikurangi secara otomatis untuk memperbaiki kecerahan area layar, agar dapat mengurangi kemungkinan retensi gambar.
	Orbit (Pergeseran gambar)	Off (Tidak Aktif) / Weak (Lemah) / Medium (Sedang) /Strong (Kuat) / Strongest (Terkuat)	Digunakan untuk mengaktifkan fungsi Orbit guna mengurangi risiko timbulnya retensi gambar. Pengaturan fungsi yang direkomendasikan: "On" (Aktif). Setelah fungsi ini aktif, piksel gambar bergerak melingkar secara keseluruhan. Amplitudo pergerakan didasarkan pada pengaturan. Karakter mungkin akan bergerak menyamping. Ketika "Strongest" (Terkuat) dipilih, retensi gambar kemungkinan besar tidak akan dihasilkan, tetapi kemungkinan pergerakan menyamping sangat tinggi.

	Off-RS (Eliminasi retensi gambar)	On (Aktif) / Off (Tidak Aktif)	Digunakan untuk mengaktifkan dan menjalankan fungsi OFF-RS guna mengeliminasi retensi gambar yang telah dihasilkan. Setelah pengaktifan, pilih "Ya" sesuai perintah pada menu, maka tampilan akan mematikan layar secara otomatis. Pastikan daya aktif dan jangan operasikan tombol apa pun. Indikator daya akan berkedip putih (1 detik putih/1 detik mati). Proses ini berlangsung sekitar 10 menit. Indikator daya pada akhirnya akan mati, dan tampilan akan masuk ke mode siaga.
	Off timer (Timer mati)	0-24 jam	Memilih waktu penonaktifan DC
	Image Ratio (Rasio Gambar)	Lebar / 4:3 / 1:1 / 17"(4:3) / 19"(4:3) / 19"(5:4) / 19"W(16:10) / 21.5"W(16:9) / 22"W(16:10) / 23"W(16:9) / 23.6"W(16:9) / 24"W(16:9)	Memilih rasio gambar yang akan ditampilkan.
	DDC/CI	ya atau tidak	Mengaktifkan/menonaktifkan dukungan DDC/CI
	Reset (Atur Ulang)	ya atau tidak	Mengatur ulang menu ke default
	Time after Off-RS (Waktu setelah eliminasi retensi gambar)		Mengacu pada jumlah waktu saat layar menyala setelah operasi Off-RS terakhir dijalankan, dalam unit jam. Perintah untuk menjalankan Off RS akan dikirimkan secara otomatis ke pengguna setiap empat jam.
	Off-RS Counts (Jumlah waktu eliminasi retensi gambar)		Digunakan untuk mencatat jumlah waktu untuk menjalankan Off-RS.

OSD Setup (Konfigurasi OSD)

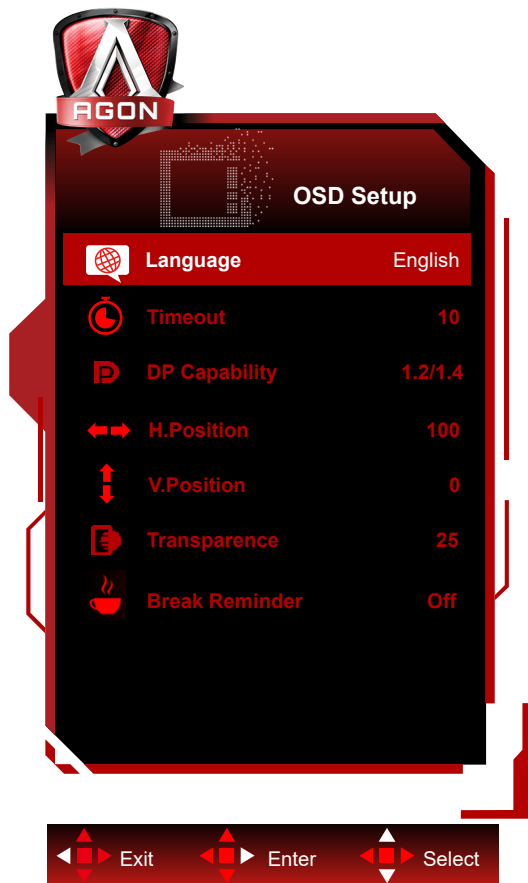

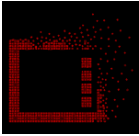
	Language (Bahasa)		Memilih bahasa OSD
	Timeout (Batas Waktu)	5-120	Menyesuaikan Batas Waktu OSD
	DP Capability (Kemampuan DP)	1.1/1.2/1.4	perlu diketahui bahwa hanya DP1.2/DP1.4 yang mendukung fungsi sinkronisasi bebas
	H. Position (Posisi Horizontal)	0-100	Menyesuaikan posisi horizontal OSD
	V. Position (Posisi Vertikal)	0-100	Menyesuaikan posisi vertikal OSD
	Transparence (Transparansi)	0-100	Menyesuaikan transparansi OSD
	Break Reminder (Peringat Jeda)	aktif atau tidak aktif	Peringat jeda jika pengguna terus bekerja selama lebih dari 1 jam

Indikator LED

Status	Warna LED
Mode Daya Penuh	Putih
Mode Aktif-mati	Oranye
Off RS sedang dalam proses	Indikator berkedip putih (1 detik menyala dan 1 detik mati secara bergantian)
JB sedang dalam proses	Indikator berkedip putih (3 detik menyala dan 3 detik mati secara bergantian)
Kerusakan panel OLED	Indikator berkedip oranye (1 detik menyala dan 1 detik mati secara bergantian)
Mode mati	Indikator tidak menyala.

Mengatasi masalah

Masalah	Kemungkinan solusi
Indikator daya tidak menyala.	<ul style="list-style-type: none"> • Pastikan daya telah dihidupkan. • Pastikan kabel daya tersambung.
Indikator daya menyala, tetapi tidak ada gambar yang ditampilkan.	<ul style="list-style-type: none"> • Pastikan daya komputer telah dihidupkan. • Pastikan kartu grafis komputer terpasang dengan benar. • Pastikan kabel sinyal tampilan telah tersambung dengan benar ke komputer. • Periksa konektor kabel sinyal tampilan, lalu pastikan semua pin tidak tertekuk. • Amati indikator melalui tombol Caps Lock pada keypad komputer untuk memastikan komputer berfungsi.
Tidak ada gambar, tetapi indikator berkedip oranye.	<ul style="list-style-type: none"> • Panel OLED rusak dan gagal berfungsi dengan benar. Hubungi teknisi servis purna jual AOC.
Gagal mengenali fungsi plug-to-use.	<ul style="list-style-type: none"> • Pastikan layar mendukung fungsi plug-to-use. • Pastikan adaptor mendukung fungsi plug-to-use.
Gambar redup.	<ul style="list-style-type: none"> • Atur rasio kecerahan dan kontras.
Gambar naik turun dan bergelombang.	<ul style="list-style-type: none"> • Mungkin terdapat peralatan dan perangkat listrik di sekitar yang mengakibatkan gangguan elektronik.
Layar menampilkan "kabel sinyal tidak tersedia" atau "tidak ada sinyal."	<ul style="list-style-type: none"> • Pastikan kabel sinyal dipasang dengan benar. • Pastikan pin konektor kabel sinyal tidak rusak. • Fungsi OFF-RS dapat diaktifkan dan dijalankan pada menu tampilan untuk mengeliminasi retensi gambar yang telah dihasilkan. Menjalankan fungsi ini beberapa kali dapat memperoleh efek tampilan gambar yang diinginkan. Untuk petunjuk lainnya tentang pemeliharaan layar, lihat Panduan Pengguna pada situs resmi.
Layar menampilkan "input tidak valid".	<ul style="list-style-type: none"> • Pastikan mode tampilan komputer telah diatur dengan benar. Atur ulang komputer dengan mode tampilan yang tercantum dalam panduan pengguna lengkap.
Retensi gambar.	<ul style="list-style-type: none"> • Berdasarkan karakteristik panel OLED, fungsi OFF-RS dapat diaktifkan dan dijalankan pada menu tampilan untuk mengeliminasi retensi gambar yang telah dihasilkan. Sebaiknya jalankan fungsi ini beberapa kali agar dapat memperoleh efek tampilan gambar yang diinginkan. Untuk petunjuk lainnya tentang pemeliharaan layar, lihat Panduan Pengguna pada situs resmi.
Peraturan & Layanan	Silakan rujuk pada Informasi Peraturan & Layanan yang ada dalam petunjuk di CD atau di www.aoc.com (untuk mencari model yang Anda beli di negara Anda dan mencari Informasi Peraturan & Layanan yang ada di halaman Dukungan).

Spesifikasi

Spesifikasi Umum

Panel	Nama model	AG276QZD		
	Sistem kendali	OLED		
	Ukuran Gambar yang Terlihat	67.3 cm diagonal		
	Jarak piksel	0,2292mm (H) × 0,2292mm (V)		
	Warna Layar	1,07B warna		
Lainnya	Rentang pindai horizontal	30k~230kHz(HDMI) 30k~255kHz(DP)		
	Ukuran pindai horizontal (Maksimum)	586.75 mm		
	Rentang pindai vertikal	48~144Hz (HDMI) 48~240Hz (DP)		
	Ukuran Pindai Vertikal (Maksimum)	330.05 mm		
	Resolusi standar optimal	2560 x 1440@60Hz		
	Max resolution	2560 x 1440@144Hz (HDMI) 2560 x 1440@240Hz (DP)		
	Plug & Play	VESA DDC2B/CI		
	Tipe konektor	HDMI2/DPX2/USBx2/USB upstream/Earphone keluar		
	Catu daya	20V $\overline{\text{---}}$ 6.0A		
	Pemakaian daya	Normal (kecerahan dan kontras standar)	51 W	
		Maks. (kecerahan = 100, kontras =100)	≤129W	
Mode siaga		≤ 0.5 W		
Lingkungan	Suhu	Beroperasi	0°~ 40°	
		Tidak beroperasi	-25°~ 55°	
		Lakukan fungsi JB sesuai rekomendasi suhu	10°~ 40°	
	Kelembapan	Beroperasi	10% hingga 85% (tanpa kondensasi)	
		Tidak beroperasi	5% hingga 93% (tanpa kondensasi)	
	Ketinggian	Beroperasi	0~ 5000 m (0~ 16404 kaki)	
Tidak beroperasi		0~ 12.192 m (0~ 40.000 kaki)		

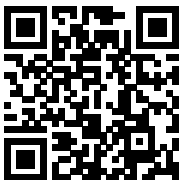

Catatan:

1). Jumlah maksimum warna tampilan yang didukung produk ini adalah 1,07 miliar, dan kondisi pengaturannya adalah sebagai berikut (mungkin terdapat perbedaan karena batasan output dari beberapa kartu grafis):

Versi sinyal Format warna Status Bit warna	HDMI2.0		DisplayPort1.4	
	YCbCr422 YCbCr420	YCbCr444 RGB	YCbCr422 YCbCr420	YCbCr444 RGB
2560x1440 240Hz 10bits	NA	NA	OK	OK
2560x1440 240Hz 8bits	NA	NA	OK	OK
2560x1440 200Hz 10bits	NA	NA	OK	OK
2560x1440 200Hz 8bits	NA	NA	OK	OK
2560x1440 165Hz 10bits	NA	NA	OK	OK
2560x1440 165Hz 8bits	NA	NA	OK	OK
2560x1440 144Hz 10bits	OK	NA	OK	OK
2560x1440 144Hz 8bits	OK	OK	OK	OK
2560x1440 120Hz 10bits	OK	NA	OK	OK
2560x1440 120Hz 8bits	OK	OK	OK	OK
2560x1440 60Hz 10bits	OK	OK	OK	OK
2560x1440 60Hz 8bits	OK	OK	OK	OK
Resolusi rendah 10 bpc	OK	OK	OK	OK
Resolusi rendah 8 bpc	OK	OK	OK	OK

2) Kartu grafis berkemampuan DSC harus digunakan untuk mencapai QHD 240 Hz 1,07 miliar warna (dalam format RGB/YCbCr 4:4:4) untuk input sinyal DP 1.4 (HBR3). Hubungi produsen kartu grafis untuk mengetahui dukungan DSC.

Mode Tampilan Standar

Standar	RESOLUSI ($\pm 1\text{Hz}$)	FREKUENSI HORIZONTAL (KHz)	FREKUENSI VERTIKAL (Hz)
VGA	640x480@60Hz	31.469	59.940
	640x480@72Hz	37.861	72.809
	640x480@75Hz	37.500	75.000
	640x480@100Hz	51.080	99.769
	640x480@120Hz	60.938	119.720
SVGA	800x600@56Hz	35.156	56.250
	800x600@60Hz	37.879	60.317
	800x600@72Hz	48.077	72.188
	800x600@75Hz	46.875	75.000
	800x600@100Hz	62.760	99.778
	800x600@120Hz	76.302	119.972
XGA	1024x768@60Hz	48.363	60.004
	1024x768@70Hz	56.476	70.069
	1024x768@75Hz	60.023	75.029
	1024x768@100Hz	80.450	99.811
	1024x768@120Hz	97.550	119.989
SXGA	1280x1024@60Hz	63.981	60.020
	1280x1024@75Hz	79.976	75.025
FHD	1920x1080@60Hz	67.500	60.000
	1920x1080@100Hz	112.500	100.000
	1920x1080@120Hz	137.260	119.982
	1920x1080@240Hz	278.400	240.000
QHD	2560x1440@60Hz	96.180	60.000
	2560x1440@120Hz	192.360	120.000
	2560x1440@144Hz	222.056	143.912
	2560x1440@165Hz	242.543	164.995
	2560x1440@240Hz	384.722	240.001
PBP	1280x1440@60Hz	89.450	59.913
	1280x1440@75Hz	111.972	74.998
	1280x1440@100Hz	149.300	100.000
	1280x1440@120Hz	179.157	119.998
	1280x1440@144Hz	214.994	144.002
	1280x1440@240Hz	358.320	240.000
IBM MODES			
DOS	720x400@70Hz	31.469	70.087
MAC MODES			
VGA	640x480@67Hz	35.000	66.667
SVGA	832x624@75Hz	49.725	74.551

catatan:

Menurut standar VESA, mungkin terdapat kesalahan tertentu (± 1 Hz) saat menghitung tingkat refresh (frekuensi bidang) dari sistem operasi dan kartu grafis yang berbeda. Agar dapat meningkatkan kompatibilitas, nominal tingkat refresh produk ini telah dibulatkan. Lihat produk yang sebenarnya.

Penggunaan Pin

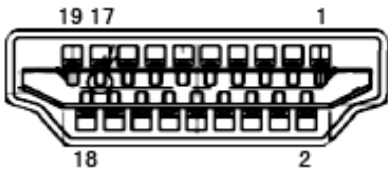

Kabel Sinyal Layar Warna 19-Pin

No. Pin	Nama Sinyal	No. Pin	Nama Sinyal	No. Pin	Nama Sinyal
1.	TMDS Data 2+	9.	TMDS Data 0-	17.	DDC/CEC Arde
2.	TMDS Data 2 Shield	10.	TMDS Clock+	18.	Daya +5V
3.	TMDS Data 2-	11.	TMDS Clock Shield	19.	Deteksi Hot Plug
4.	TMDS Data 1+	12.	TMDS Clock-		
5.	TMDS Data 1Shield	13.	CEC		
6.	TMDS Data 1-	14.	Dilindungi (N.C. pada perangkat)		
7.	TMDS Data 0+	15.	SCL		
8.	TMDS Data 0 Shield	16.	SDA		

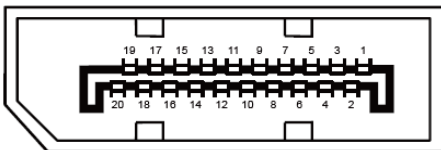

Kabel Sinyal Layar Warna 20-Pin

No. Pin	Nama Sinyal	No. Pin	Nama Sinyal
1	ML_Lane 3 (n)	11	GND
2	GND	12	ML_Lane 0 (p)
3	ML_Lane 3 (p)	13	KONFIG1
4	ML_Lane 2 (n)	14	KONFIG2
5	GND	15	AUX_CH(p)
6	ML_Lane 2 (p)	16	GND
7	ML_Lane 1 (n)	17	AUX_CH(n)
8	GND	18	Deteksi Hot Plug
9	ML_Lane 1 (p)	19	DP_PWR Balik
10	ML_Lane 0 (n)	20	DP_PWR

Plug and Play

Fitur Plug & Play DDC2B

Monitor ini dilengkapi kemampuan VESA DDC2B berdasarkan standar VESA DDC STANDARD. Fitur ini memungkinkan monitor menginformasikan identitasnya kepada sistem host dan, tergantung pada tingkat DDC yang digunakan, menyampaikan informasi tambahan tentang kemampuan tampilannya.

DDC2B adalah kanal data dua arah berdasarkan protokol I2C. Sistem host dapat meminta informasi EDID melalui kanal DDC2B.



Untuk paten DTS, kunjungi <http://patents.dts.com>. Diproduksi berdasarkan lisensi dari DTS Licensing Limited. DTS, Simbol DTS, dan DTS beserta Simbolnya adalah merek dagang terdaftar, dan DTS Sound adalah merek dagang dari DTS, Inc. © DTS, Inc. Semua Hak Cipta Dilindungi Undang-Undang.